

# AquaClean™ 12/15/18

---

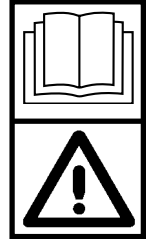

**Instructions For Use**  
**Instrucciones de uso**  
**Manual de Utilização**  
**Mode d' emploi**  
**Advance MODELS 56264058, 56264001, 56264059**  
**56264060(obs), 56264061(obs), 56264062(obs)**



**Advance**

*by Nilfisk-Advance*

English  
Español  
Português  
Français

10/96 revised 5/01 Form Number 56041335

# TABLE OF CONTENTS

# ÍNDICE

	Page
Introduction .....	3
Parts and Service .....	3
Nameplate .....	3
Unpacking the Machine .....	3
Important Safety Instructions .....	5
120VAC Grounding Instructions .....	9
<b>Preparing the Machine for Use .....</b>	<b>11-14</b>
Installing the Brush .....	11
For Use on Carpeted Floors .....	12
For Use on Hard Floors .....	13
Filling the Solution Tank .....	14
Operation .....	15-16
After Use .....	17
<b>Maintenance .....</b>	<b>18-22</b>
Maintenance Schedule .....	18
Storing the Machine .....	19
Brush Maintenance .....	19
Pick-Up Tool Maintenance .....	19
Power Cord Maintenance .....	19
Spray Nozzle Maintenance .....	19
Lubrication .....	21
Vacuum Motor Maintenance .....	22
Optional Accessories .....	24
Hard Floor Kits .....	24
Brush Options .....	24
Optional Accessory Tools .....	24
Technical specifications .....	28

	Página
Introducción .....	3
Piezas y Servicio .....	3
Placa Identificativa .....	3
Desembalaje de la Máquina .....	3
Instrucciones Importantes de Seguridad .....	6
120VAC Instrucciones Para Hacer la Toma a Tierra .....	10
<b>Preparación de la Máquina para su uso .....</b>	<b>11-14</b>
Instalación del Cepillo .....	11
Uso en Suelos Enmoquetados .....	12
Uso en Suelos Duros .....	13
Llenado del Depósito de Líquido Limpiador .....	14
Operación .....	15-16
Después de la Operación .....	17
<b>Mantenimiento .....</b>	<b>18-22</b>
Programa de Mantenimiento .....	18
Almacenamiento de la Máquina .....	19
Mantenimiento del Cepillo .....	19
Mantenimiento del Dispositivo de Recogida .....	19
Mantenimiento del Cable de Alimentación .....	19
Mantenimiento de la Lanza del Aspersor .....	19
Lubricación .....	21
Mantenimiento del Motor del Aspirador .....	22
Accesorios Opcionales .....	25
Kit Opcional para Suelos Duros .....	25
Cepillos Opcionales para Suelos Duros .....	25
Accesorios opcionales y productos químicos .....	25
Especificaciones técnicas .....	28

# ÍNDICE

	Página
Introdução .....	4
Peças e manutenção .....	4
Chapa de características .....	4
Desembalagem da máquina .....	4
Instruções importantes sobre segurança .....	7
<b>Preparação da máquina para uso .....</b>	<b>11-14</b>
Instalação da escova .....	11
Para uso em pisos alcatifados .....	12
Para uso em piso rijo .....	13
Enchimento do depósito de solução .....	14
Funcionamento .....	15-16
Após o uso .....	17
<b>Manutenção .....</b>	<b>18-23</b>
Tabela de manutenção .....	18
Armazenagem da máquina .....	20
Manutenção de escovas .....	20
Manutenção do instrumento de recolha .....	20
Manutenção do cordão de ligação à electricidade .....	20
Manutenção do bico de pulverização .....	20
Lubrificação .....	21
Manutenção do motor de vácuo .....	23
Acessórios opcionais .....	26
Conjuntos para piso rijo .....	26
Opções de escovas .....	26
Acessórios opcionais .....	26
Especificações Técnicas .....	28

# TABLE DES MATIERES

	Page
Introduction .....	4
Pièces et service après-vente .....	4
Plaque signalétique .....	4
Déballage de la machine .....	4
Importantes mesures de sécurité .....	8
Instructions visant la mise à la terre (120VAC) .....	10
<b>Préparation de la machine .....</b>	<b>11-14</b>
Installation de la brosse .....	11
Utilisation sur des surfaces moquettées .....	12
Utilisation sur des surfaces dures .....	13
Remplissage du réservoir de solution .....	14
Fonctionnement de la machine .....	15-16
Après l'utilisation .....	17
<b>Entretien .....</b>	<b>18-23</b>
Programme d'entretien .....	18
Rangement de la machine .....	20
Entretien de la brosse .....	20
Entretien du suceur .....	20
Entretien du câble d'alimentation .....	20
Entretien du gicleur .....	20
Graissage .....	21
Entretien du moteur d'aspiration .....	23
Accessoires en option .....	27
Kits pour sols durs .....	27
Brosses en option .....	27
Accessoires en option .....	27
Caractéristiques techniques .....	28

## INTRODUCTION

This manual will help you get the most from your **Advance AquaClean**. Read it thoroughly before operating the machine.

This product is intended for commercial use only.

## PARTS AND SERVICE

Repairs, when required, should be performed by Advance service personnel using Advance original replacement parts and accessories.

Call Advance for repair parts or service. Please specify the Model and Serial Number when discussing your machine.

(Dealer, affix service sticker here.)

## NAME PLATE

The Model and Serial Number of your machine are shown on the Nameplate on the back panel of the machine. This information is needed when ordering repair parts for the machine. Use the space below to note the Model and Serial Number of your machine for future reference.

MODEL \_\_\_\_\_

SERIAL NUMBER \_\_\_\_\_

## UNPACKING THE MACHINE

When the machine is delivered, carefully inspect the shipping carton and the machine for damage. If damage is evident, save the shipping carton so that it can be inspected by the carrier that delivered it. Contact the carrier **immediately** to file a freight damage claim.

## INTRODUCCIÓN

Este manual le ayudará a obtener el máximo rendimiento de su **Advance AquaClean**. Léalo detenidamente antes de utilizar la máquina.

Este producto está diseñado para el uso comercial solamente.

## PIEZAS Y SERVICIO

En caso de precisarse cualquier reparación, ésta deberá ser efectuada por el Servicio Técnico Advance autorizado: las reparaciones de este Servicio son realizadas por personal adiestrado en fábrica y utilizando accesorios y piezas de repuesto originales Advance.

Llame a la delegación o distribuidor Advance, cuyo nombre y dirección se detallan a continuación, en caso de necesitar piezas de repuesto o cualquier otro tipo de servicio. Para ello deberá especificar el modelo y el número de serie de su equipo.

(Sr. Distribuidor, coloque aquí la etiqueta de identificación de su servicio)

## PLACA IDENTIFICATIVA

El modelo y el número de serie de su máquina están especificados en la placa identificativa situada en la parte trasera de la misma. Esta información la necesitará al solicitar piezas de repuesto. Anote en el espacio reservado a continuación el modelo y el número de serie de su máquina, a los que deberá hacer referencia en lo sucesivo.

MODELO \_\_\_\_\_

NÚMERO DE SERIE \_\_\_\_\_

## DESEMBALAJE DE LA MÁQUINA

Al recibir la máquina, inspeccione cuidadosamente el embalaje y la máquina para detectar la existencia de desperfectos. Si se observa algún daño, guarde el embalaje para que el transportista lo pueda examinar. Póngase en contacto con el transportista inmediatamente para reclamar los daños.

## INTRODUÇÃO

Este manual irá ajudá-lo a obter o melhor resultado da sua máquina **Advance AquaClean**. Queira ler cuidadosamente este manual antes de fazer funcionar a máquina.

Este produto destina-se exclusivamente a uso comercial.

## PEÇAS E MANUTENÇÃO

As reparações, quando forem necessárias, devem ser realizadas pelo Centro de Manutenção Autorizado Advance, que usa pessoal de manutenção formado na fábrica e mantém um conjunto de peças para substituição originais e acessórios Advance.

Queira telefonar para o DISTRIBUIDOR da ADVANCE indicado abaixo para peças para reparações ou manutenção. Queira indicar o Modelo e o Número de Série ao tratar de um assunto relacionado com a sua máquina.

(Distribuidor, coloque o sticker de serviço aqui.)

## CHAPA DO NOME

O Modelo e o Número de Série da sua máquina estão indicados na chapa do nome no painel traseiro da máquina. Estas informações são necessárias ao encomendar peças para reparação da máquina. Use o espaço abaixo para anotar o Modelo e o Número de Série da sua máquina para referência futura.

MODELO \_\_\_\_\_

NÚMERO DE SÉRIE \_\_\_\_\_

## DESEMBALAGEM DA MÁQUINA

Quando a máquina é entregue, inspeccione cuidadosamente a caixa para transporte e a própria máquina quanto a danos. Se houver indício de dano, guarde a caixa de embalagem por forma a que esta possa ser inspeccionada pela empresa transportadora que fez a entrega. Contacte **imediatamente** a empresa transportadora para apresentar uma reclamação por dano durante o transporte.

## INTRODUCTION

Pour obtenir des performances optimales de votre **Advance AquaClean** lire attentivement cette notice d'utiliser la machine.

Ce produit est uniquement destiné à un usage commercial.

## PIÈCES ET SERVICE APRÈS-VENTE

En cas de réparation, adressez-vous à votre agence ADVANCE et à ses techniciens qualifiés qui n'utilisent que les pièces détachées et les accessoires d'origine.

Téléphonez à l'agence ADVANCE ci-dessous pour avoir des pièces détachées ou la visite du technicien. Veuillez préciser le numéro de modèle et le numéro de série de votre machine.

(Apposer ici l'autocollant avec les coordonnées du magasin.)

## PLAQUE SIGNALÉTIQUE

Le modèle et le numéro de série de la machine sont indiqués sur la plaque signalétique fixée sur le panneau arrière de la machine. Vous en aurez besoin pour commander les pièces de rechange de votre machine. Notez le modèle et le numéro de série dans les espaces réservés ci-dessous, pour référence ultérieure.

MODELE \_\_\_\_\_

NUMERO DE SERIE \_\_\_\_\_

## DÉBALLAGE DE LA MACHINE

A la livraison, vérifiez attentivement que l'emballage d'expédition et la machine ne sont pas endommagés. En cas de dégât évident, conservez le carton d'emballage afin qu'il puisse être examiné par la société de transport qui a effectué la livraison. Contactez **immédiatement** la société de transport afin de déposer une réclamation pour dégât subi au cours du transport.

# IMPORTANT SAFETY INSTRUCTIONS

When using an electrical appliance, basic precautions should always be followed, including the following:

Read all instructions before using this appliance.

## **WARNING !**

To reduce the risk of fire, electric shock, or injury:

- \* Do not leave the appliance when it is plugged in. Unplug the unit from the outlet when not in use and before servicing.
- \* To avoid electric shock, do not expose to rain. Store indoors.
- \* Do not allow to be used as a toy. Close attention is necessary when used near children.
- \* Use only as described in this manual. Use only the manufacturer's recommended attachments.
- \* Do not use with damaged cord or plug. If the appliance is not working as it should be, has been dropped, damaged, left outdoors or dropped into water, return it to a service center.
- \* Do not pull or carry by the cord, use the cord as a handle, close a door on the cord, or pull the cord around sharp edges or corners. Do not run the appliance over the cord. Keep the cord away from heated surfaces.
- \* Do not unplug by pulling on the cord. To unplug, grasp the plug, not the cord.
- \* Do not handle the plug, cord or appliance with wet hands.
- \* Do not put any object into openings. Do not use with any opening blocked; keep free of dust, lint, hair, and anything that may reduce air flow.
- \* Keep loose clothing, hair, fingers, and all parts of body away from openings and moving parts.
- \* Do not pick up anything that is burning or smoking, such as cigarettes, matches, or hot ashes, or any health endangering dusts.
- \* Turn off all controls before unplugging.
- \* Use extra care when cleaning on stairs.
- \* Do not use to pick up flammable or combustible liquids such as petrol or use in areas where they may be present.

**SAVE THESE INSTRUCTIONS**

# INSTRUCCIONES IMPORTANTES DE SEGURIDAD

Deben aplicarse ciertas precauciones básicas siempre que se utilice un aparato eléctrico, incluyendo las siguientes:

Lea todas las instrucciones antes de utilizar la máquina.

## ¡AVISO !

Para reducir el riesgo de incendio, descarga eléctrica o lesión:

- \* No deje la máquina cuando esté conectada a la red. Desenchufe la máquina cuando no está en uso y antes de efectuar una revisión.
- \* Para reducir el riesgo de una descarga eléctrica, no exponga la máquina a la lluvia. Almacénela bajo techo.
- \* No deje que se utilice la máquina como juguete. Debe prestarse una atención especial cuando se utiliza cerca de un niño.
- \* Siga escrupulosamente las indicaciones de este manual. Utilice únicamente piezas recomendadas por el fabricante.
- \* No utilice la máquina con el cable o clavija en estado defectuoso. Si el aparato no funciona correctamente, si ha sufrido una caída o daños, si se ha dejado a la intemperie, o si ha sufrido una inmersión en agua, devuélvalo a un Centro de Servicio.
- \* No arrastre ni transporte la máquina por el cable. No utilice el cable para dirigir la máquina. No cierre la puerta sobre el cable. Mantenga el cable alejado de bordes y esquinas que lo podrían dañar. No deje que la máquina pase por encima del cable. Mantenga el cable alejado de fuentes de calor.
- \* No desenchufe el aparato tirando del cable. Para desenchufar, tire de la clavija, no del cable.
- \* No toque la clavija, cable o aparato con las manos húmedas.
- \* No inserte ningún objeto en las aberturas. No utilice la máquina con ninguna abertura obstruida; mantenga la máquina libre de polvo, pelusas, pelo, y cualquier otro elemento que pudiera obstruir el flujo de aire.
- \* Mantenga alejados de las aberturas y piezas en movimiento las prendas sueltas, el pelo, los dedos y todas las demás partes del cuerpo.
- \* No aspire ningún objeto que esté ardiendo o que desprenda humo (por ejemplo, cigarrillos, cerillas, o cenizas calientes), o cualquier tipo de polvo nocivo para la salud.
- \* Apague todos los controles antes de desenchufar la máquina.
- \* Tenga un cuidado especial al aspirar las escaleras.
- \* No utilice la máquina para recoger líquidos inflamables o combustibles, como la gasolina, ni en zonas donde estos pudieran estar presentes.

**NO PIERDA ESTAS INSTRUCCIONES**

# INSTRUÇÕES IMPORTANTES SOBRE SEGURANÇA

Quando se usa um electrodoméstico, devem ser sempre seguidas precauções básicas, incluindo as seguintes:

Leia todas as instruções antes de usar este electrodoméstico.

## **ADVERTÊNCIA !**

Para reduzir o risco de incêndio, choque eléctrico ou lesão:

- \* Não deixe o electrodoméstico ligado à corrente. Desligue a unidade da tomada quando não estiver a uso e antes de proceder à manutenção.
- \* Para evitar choque eléctrico, não exponha à chuva. Guarde dentro de casa.
- \* Não permita que o electrodoméstico seja usado como um brinquedo. Enecessária grande atenção quando usado perto de crianças.
- \* Use apenas conforme descrito neste manual. Use exclusivamente os acessórios recomendados pelo fabricante.
- \* Não use com o cabo ou a ficha danificados. Se o electrodoméstico não estiver a trabalhar como deve, tenha sido deixado cair, danificado, deixado ao ar livre ou deixado cair em água, devolva o mesmo a um centro de manutenção.
- \* Não puxe ou transporte pelo cabo, use o cabo como uma pega, feche uma porta por forma a apanhá-lo ou puxe o cabo à volta de arestas aguçadas ou cantos. Não faça passar o electrodoméstico sobre o cabo. Mantenha o cabo afastado de superfícies aquecidas.
- \* Não desliques da corrente puxando pelo cabo. Para desencaixar, segure na ficha e não no cabo.
- \* Não lide com a ficha, cabo ou electrodoméstico com as mãos molhadas.
- \* Não coloque qualquer objecto dentro das aberturas. Não use o electrodoméstico com aberturas bloqueadas; mantenha livre de poeira, algodão, cabelo ou qualquer outra coisa que possa reduzir o fluxo de ar.
- \* Mantenha vestuário solto, cabelo, dedos e todas as partes do corpo afastadas das aberturas e das peças em movimento.
- \* Não apanhe qualquer coisa que esteja a ser queimada ou a deitar fumo, como por exemplo, cigarros, fósforos ou cinzas quentes ou quaisquer poeiras prejudiciais para a saúde.
- \* Desligue todos os comandos antes de desligar a corrente.
- \* Tome o maior cuidado quando estiver a limpar escadas.
- \* Não use para apanhar líquidos inflamáveis ou combustíveis, tais como gasolina, nem use em áreas em que estes produtos se podem encontrar presentes.

## **GUARDE ESTAS INSTRUÇÕES**



# IMPORTANTES MESURES DE SÉCURITÉ

L'utilisation d'un appareil électrique demande certaines précautions:

LIRE TOUTES LES INSTRUCTIONS AVANT DE FAIRE FONCTIONNER CET APPAREIL

## AVERTISSEMENT !

Pour réduire les risques d'incendie, de choc électrique ou de blessure:

- \* Ne pas laisser l'appareil sans surveillance lorsqu'il est branché. Débrancher lorsque l'appareil n'est pas utilisé et avant l'entretien.
- \* Pour réduire les risques de choc électrique, utiliser à l'intérieur seulement.
- \* Ne pas permettre aux enfants de jouer avec l'appareil. Une attention particulière est nécessaire lorsque l'appareil est utilisé par des enfants ou à proximité de ces derniers.
- \* N'utiliser que conformément à cette notice avec les accessoires recommandés par le fabricant.
- \* Ne pas utiliser si le câble ou la fiche est endommagé. Retourner l'appareil à un atelier de réparation s'il ne fonctionne pas bien, s'il est tombé ou s'il a été endommagé, oublié à l'extérieur ou immergé.
- \* Ne pas tirer soulever ou traîner l'appareil par le câble. Ne pas utiliser le câble comme une poignée, le coincer dans l'embrasure d'une porte ou l'appuyer contre des arêtes vives ou des coins. Ne pas faire rouler l'appareil sur le câble. Garder le câble à l'écart des surfaces chaudes.
- \* Ne pas débrancher en tirant sur le câble. Tirer plutôt la fiche.
- \* Ne pas toucher la fiche ou l'appareil avec des mains humides.
- \* N'insérer aucun objet dans les ouvertures. Ne pas utiliser l'appareil lorsqu'une ouverture est bloquée. S'assurer que de la poussière, de la peluche, des cheveux ou d'autres matières ne réduisent pas le débit d'air.
- \* Maintenir les cheveux, les vêtements amples, les doigts et toutes les parties du corps à l'écart des ouvertures et des pièces mobiles.
- \* Ne pas aspirer de matières en combustion ou qui dégagent de la fumée, comme des cigarettes, des allumettes ou des cendres chaudes.
- \* Mettre toutes les commandes à la position ARRÊT avant de débrancher l'appareil.
- \* User de prudence lors du nettoyage des escaliers.
- \* Ne pas aspirer des liquides inflammables ou combustibles, comme de l'essence, et ne pas faire fonctionner dans des endroits ou peuvent se trouver de tels liquides.

**CONSERVER CES INSTRUCTIONS**

## 120VAC GROUNDING INSTRUCTIONS

This appliance must be grounded. If it should electrically malfunction, grounding provides a path of least resistance for electric current to reduce the risk of electric shock. This appliance is equipped with a cord having an equipment-grounding conductor and grounding plug. The plug must be plugged into an appropriate outlet that is properly installed and grounded in accordance with all local codes and ordinances.

### **⚠ DANGER!**

Improper connection of the equipment-grounding conductor can result in a risk of electric shock. Check with a qualified electrician or service person if you are in doubt as to whether the outlet is properly grounded. Do not modify the plug provided with the appliance. If it will not fit the outlet, have a proper outlet installed by a qualified electrician.

This appliance is for use on a nominal 120-volt circuit, and has a grounding plug that looks like the plug illustrated in Figure 1 below. A temporary adapter illustrated in Figures 2 and 3 may be used to connect this plug to a 2-pole receptacle as shown in Figure 2 if a properly grounded outlet is not available. The temporary adapter should be used only until a properly grounded outlet (Figure 1) can be installed by a qualified electrician. The green-colored rigid ear, tab, or the like extending from the adapter must be connected to a permanent ground such as a properly grounded outlet box cover. Whenever the adapter is used, it must be held in place by a metal screw. Grounding adapters are not approved for use in Canada.

Replace the plug if the grounding pin is damaged or broken.

The Green (or Green/Yellow) wire in the cord is the grounding wire. When replacing a plug, this wire must be attached to the grounding pin only. Extension cords connected to this machine should be 12 gauge, three-wire cords with three-prong plugs and outlets. DO NOT use extension cords more than 50 feet (15 m) long.

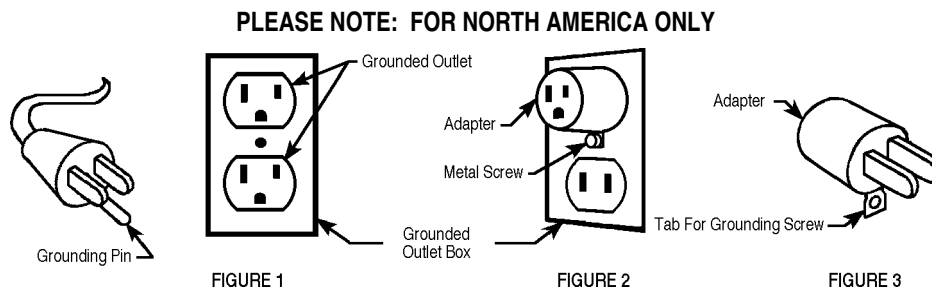

## 120VAC INSTRUCCIONES PARA HACER LA TOMA A TIERRA

Este aparato deberá ser conectado a tierra. En caso de malfuncionamiento o de desperfectos, la toma a tierra proporciona una vía de menor resistencia de la corriente eléctrica para reducir el riesgo de choques eléctricos. Esta unidad viene equipada con un cordón con conductores para toma a tierra y con un enchufe con toma a tierra. Ese enchufe deberá ser enchufado a un receptáculo en buen estado con instalación a tierra según los códigos y ordenanzas de la zona.

### **⚠ ¡PELIGRO !**

Si el conductor a tierra no está instalado correctamente pueden producirse riegos de choques eléctricos. En caso de duda, consulte con un electricista o personal de servicio autorizados. No modifique el cordón provisto con el aparato. Si no calza en el receptáculo, llame a un electricista calificado para que coloque un receptáculo adecuado.

Este aparato se usa con un circuito de 120-voltios nominales, y tiene un enchufe con toma a tierra tal como se muestra en la figura 1, a continuación. Se puede usar un adaptador provisorio tal como se ve en las figuras 2 y 3 en caso de disponerse de un receptáculo sin toma a tierra como en la figura 2. Dicho adaptador provisorio se usará solamente hasta que un electricista calificado instale un receptáculo con la toma a tierra correspondiente (figura 1). La lengüeta de conexión de color verde que sale del adaptador deberá ser conectada a una toma a tierra permanente como, por ejemplo, la caja del receptáculo con toma a tierra. Siempre que se use el adaptador, hay que sostenerlo en su lugar con un tornillo de metal.

Sustituya el enchufe si la patilla de tierra está dañada o rota.

El hilo verde (o verde/amarillo) del cordón es el hilo de tierra. Cuando sustituya el enchufe, este hilo sólo debe ir conectado a la patilla de tierra. Los cables alargadores conectados a esta máquina deben ser del calibre 12, trifilares, con tres patillas y tomas de pared adecuadas. NO UTILICE cables alargadores de más de 15 m.

### **ATENCIÓN : PARA AMÉRICA DE NORTE SOLAMENTE.**

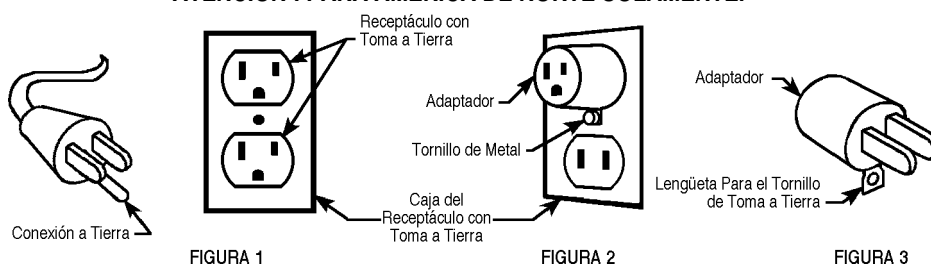

## INSTRUÇÕES DE LIGAÇÃO À TERRA

Esta máquina deve ser ligada à terra. Caso ela apresente um defeito ou avarie, a ligação à terra fornece um caminho de menor resistência para uma corrente eléctrica, reduzindo o risco de um choque eléctrico. Esta máquina está equipada com um condutor e uma ficha para esse efeito. A ficha deve estar ligada numa tomada apropriada, que foi adequadamente instalada e ligada à terra de acordo com todos os códigos e regulamentos locais.

### ⚠ PERIGO!

A conexão inadequada do condutor de terra pode resultar em risco de choque eléctrico. Se tiver dúvidas a respeito da ligação adequada da tomada, consulte um electricista qualificado ou o pessoal de manutenção. Não modifique a ficha que vem com a máquina. Se ela não couber na tomada, consulte um electricista qualificado para a instalação de uma tomada adequada.

Substitua a ficha se o pino de ligação à terra estiver danificado ou partido.

O fio Verde (ou Verde/Amarelo) do cabo é o fio de ligação à terra. Quando estiver a substituir uma ficha, este fio só pode estar agarrado ao pino de ligação à terra.

Os cabos de extensão ligados a esta máquina devem ser de três fios de 12 gauge com fichas e tomadas de três pontas. NÃO utilize cabos de extensão com mais de 15 m (50 pés) de comprimento.

## INSTRUCTIONS VISANT LA MISE À LA TERRE (120VAC)

Cet appareil doit être mis à la terre. En cas de défaillance ou de panne éventuelles, la mise a la terre fournit au courant un chemin de moindre résistance qui réduit le risque de choc électrique. Cet appareil est pourvu d'un cordon muni d'un conducteur de terre et d'une fiche avec broche de terre. La fiche doit être branchée dans une prise appropriée correctement installée et mise à la terre conformément aux règlements et ordonnances municipaux.

### ⚠ AVERTISSEMENT !

Un conducteur de terre mal raccordé peut entraîner un risque de choc électrique. Consulter un électricien ou un technicien d'entretien qualifié si vous n'êtes pas certain que la prise est correctement mise à la terre. Ne pas modifier la fiche fournie avec l'appareil - si elle ne peut être insérée dans la prise, faire installer une prise adéquate par un électricien qualifié.

Cet appareil est destiné à un circuit de 120 V et est muni d'une fiche de terre semblable à celle illustrée par le croquis 1. Un adaptateur temporaire semblable à celui illustré par le croquis 2 et C peut être utilisé pour brancher cette fiche à une prise bipolaire comme l'illustre le croquis 2 si une prise avec mise à la terre n'est pas disponible. L'adaptateur temporaire devrait être utilisé seulement jusqu'à ce qu'une prise avec mise à la terre soit installée par un électricien qualifié. L'oreille rigide ou le crochet ou autre dispositif semblable, de couleur verte, prolongeant l'adaptateur doit être raccordé à un élément correctement mis à la terre comme le couvercle d'une boîte de sortie mise à la terre. L'adaptateur doit être fixé par une vis métallique. **Note:** Au Canada, l'utilisation d'un adaptateur temporaire n'est pas autorisée par le Code canadien de l'électricité.

Remplacez la prise si la prise de terre est abîmée ou cassée.

Le fil Vert (ou Vert/Jaune) dans la gaine est le fil de terre. Lors du remplacement d'une prise, ce fil doit être raccordé à la prise de terre uniquement.

Les ralonges connectées à cette machine doivent avoir 12 mesures, trois ganses de fil ayant **trois fiches masculines féminines tree-prong plugs and outlets**. N'UTILISEZ PAS de ralonge de plus de 15 m (50 pieds) de long.

### VEUILLEZ NOTER: CES INSTRUCTIONS CONCERNENT UNIQUEMENT L'AMÉRIQUE DU NORD

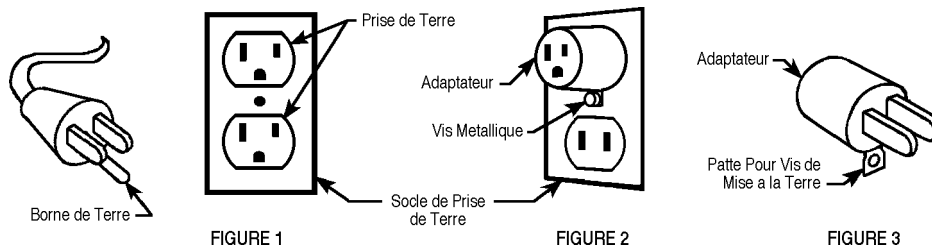

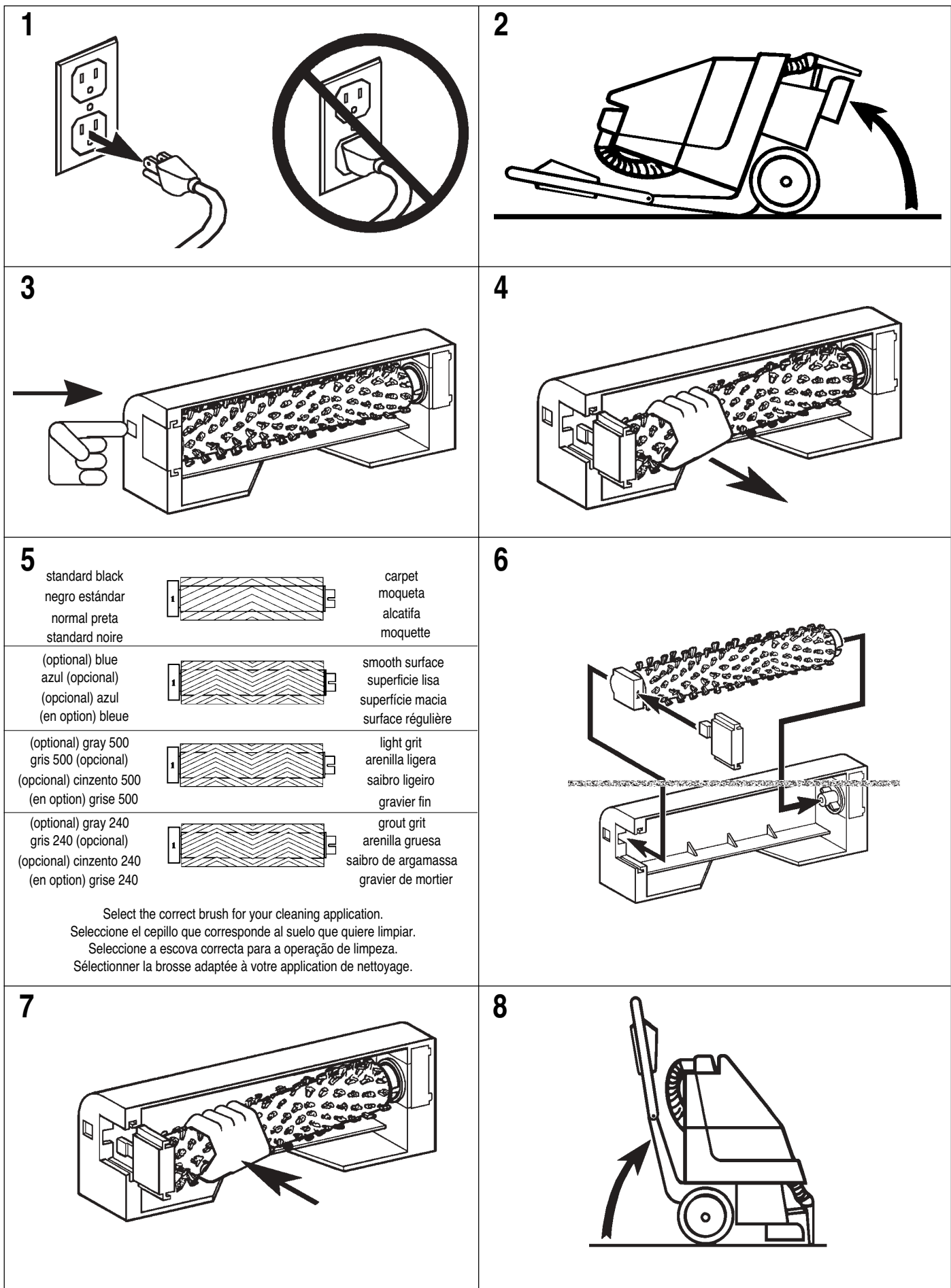

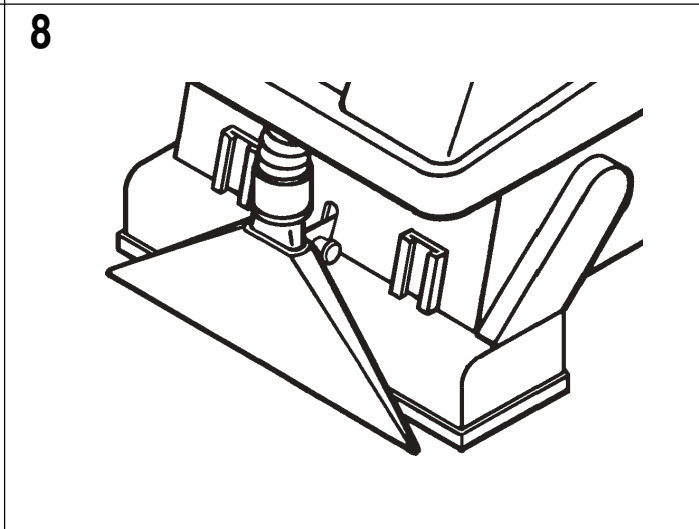
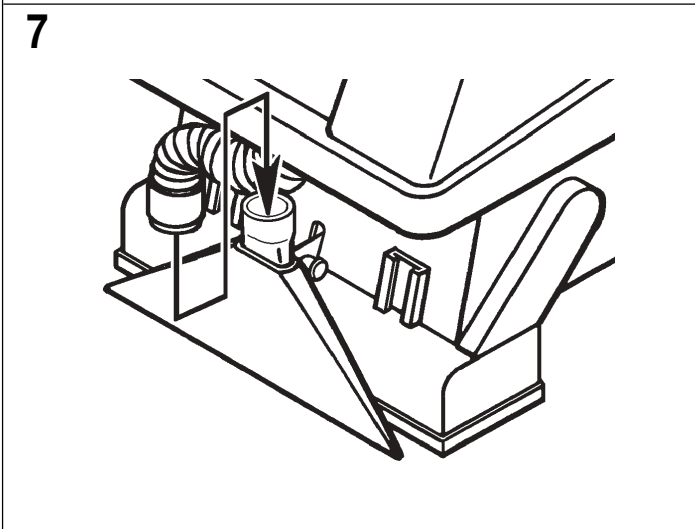
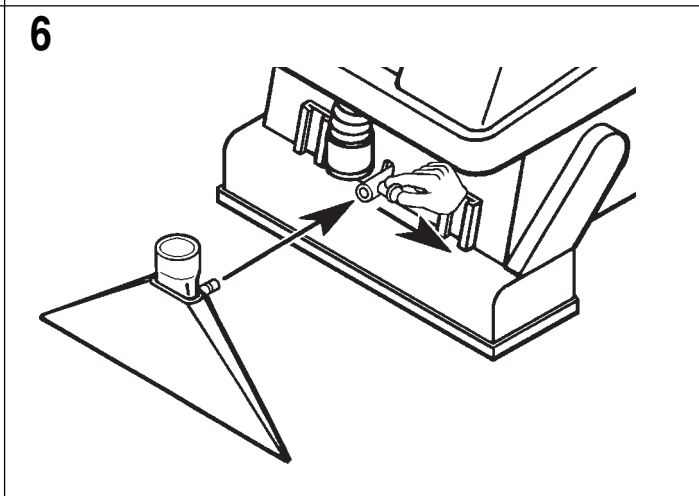
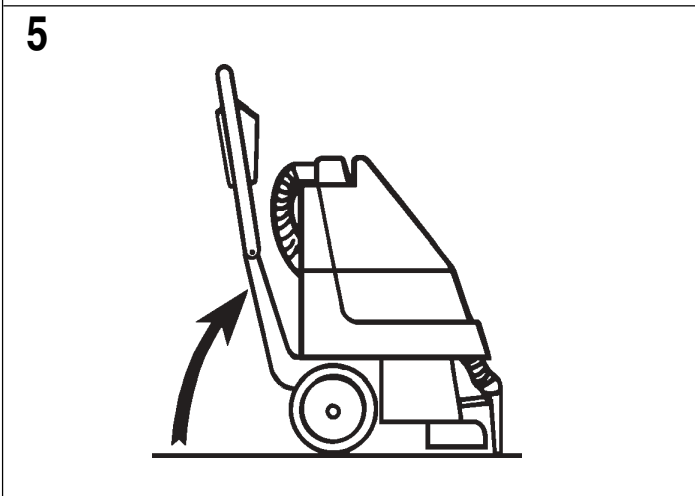
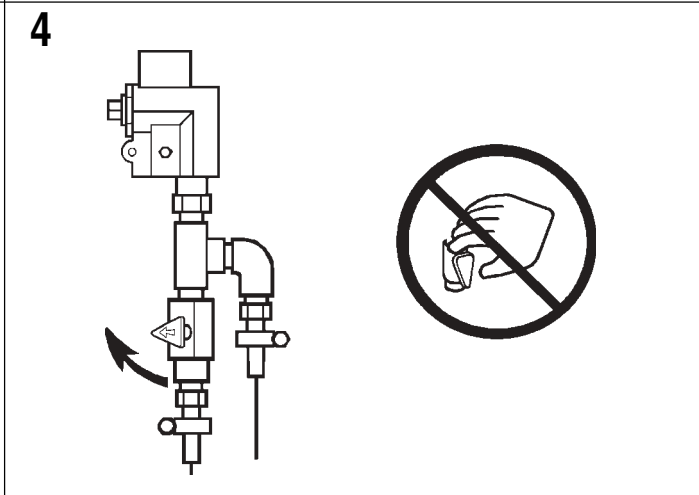
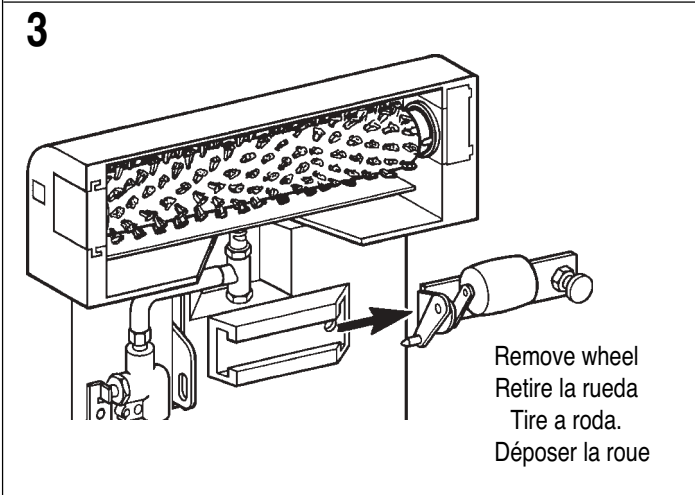
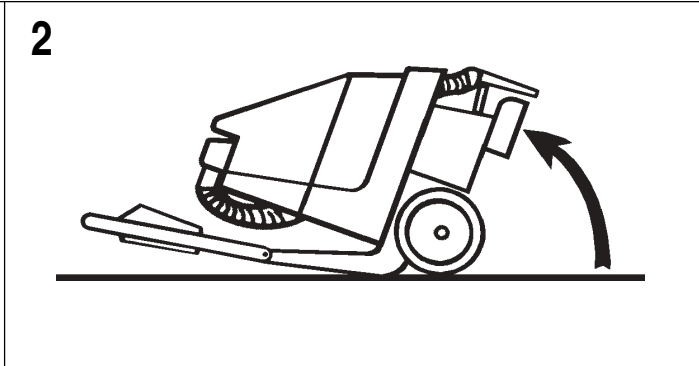
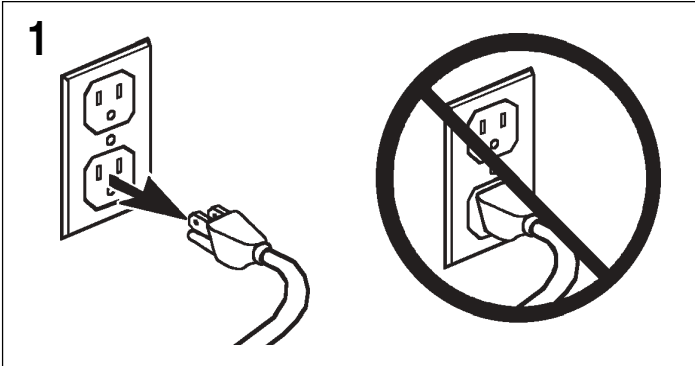

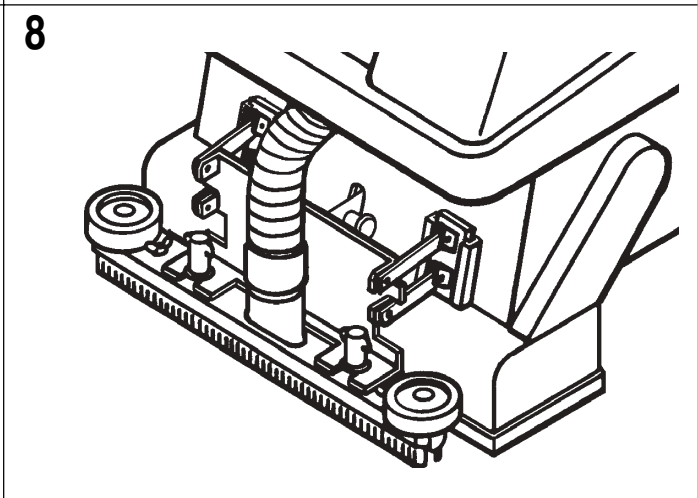
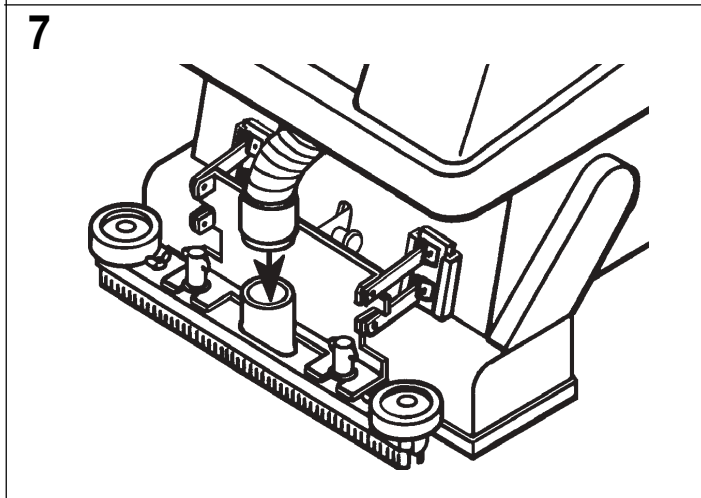
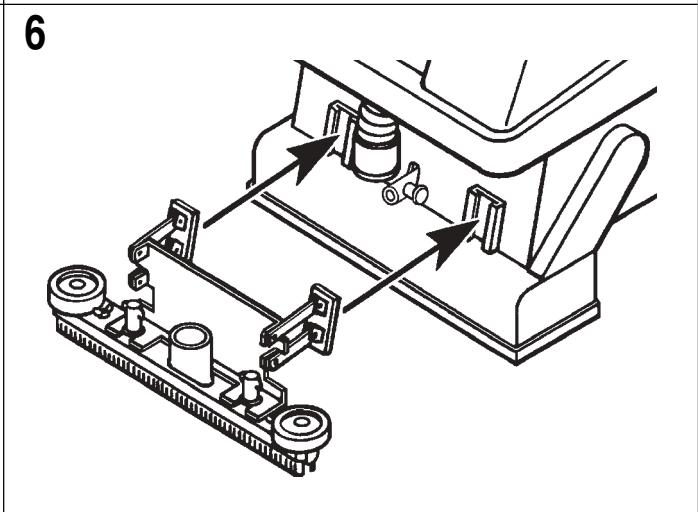
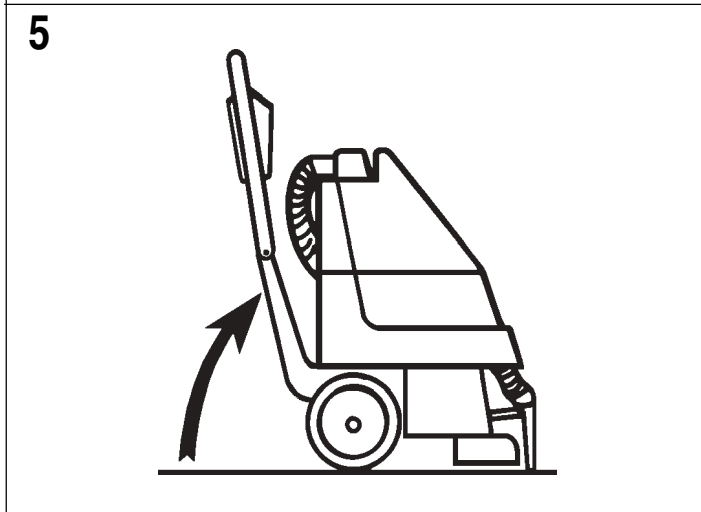
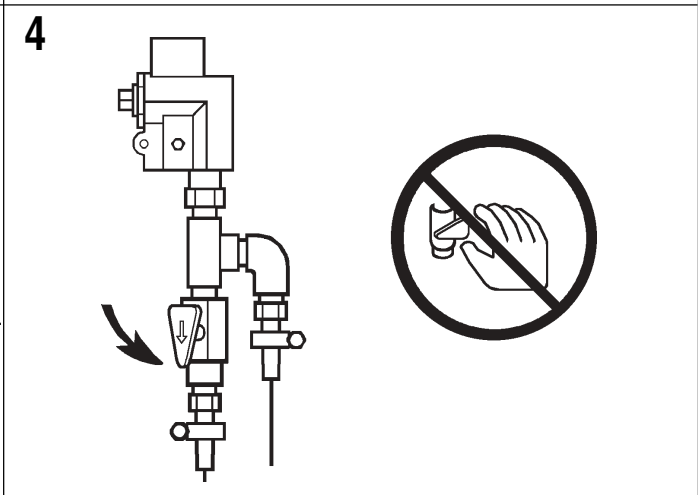
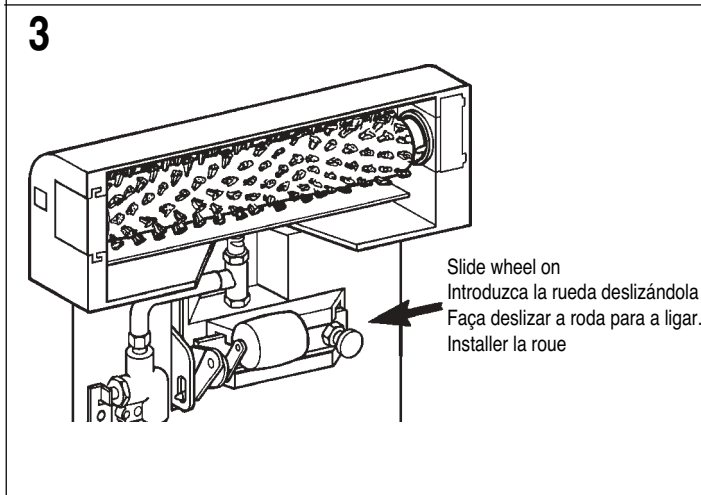
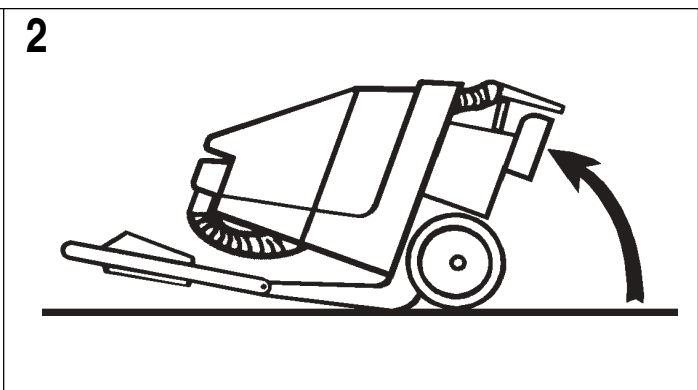
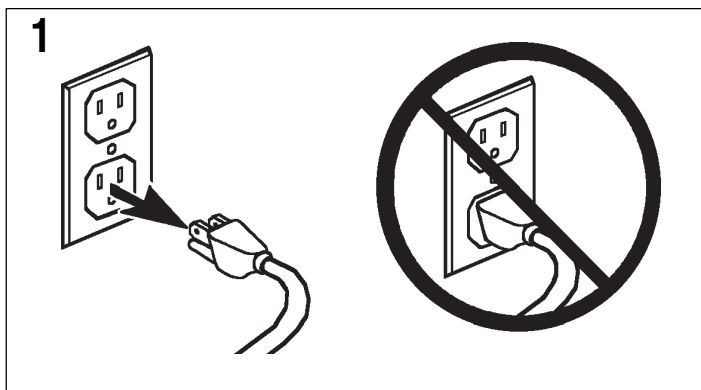

1

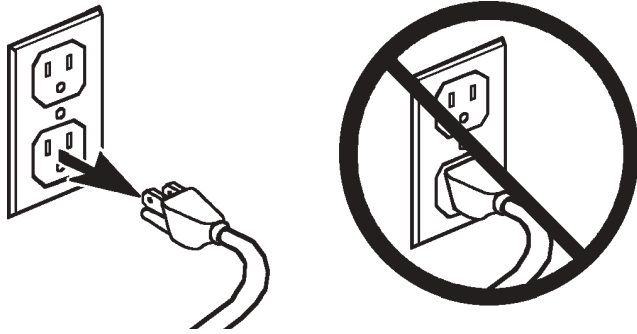

2

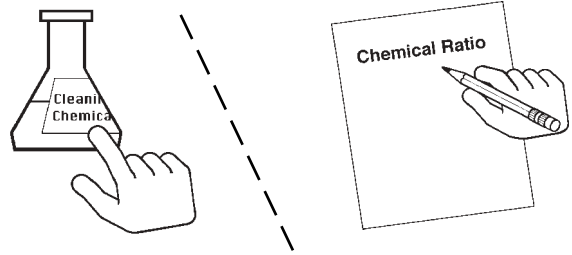

Read the cleaning chemical label and figure the proper amount of chemical for your machine.  
 Lea la etiqueta del contenedor del líquido limpiador y calcule la cantidad correcta de líquido para su máquina.  
 Leia o rótulo do produto químico de limpeza e calcule a quantidade apropriada de produto químico para esta máquina.  
 Lire l'étiquette du produit chimique nettoyant et calculer la quantité de produit appropriée pour la machine.

3

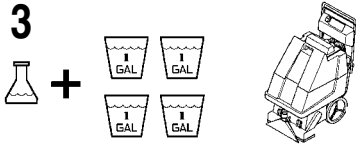

**AquaClean 12**  
 4 gallons (15 litres)  
 4 galões (15 litros)

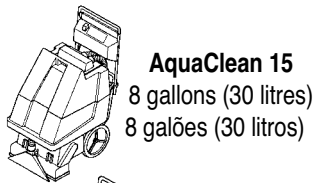
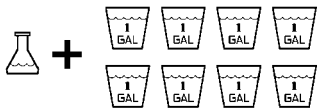

**AquaClean 15**  
 8 gallons (30 litres)  
 8 galões (30 litros)

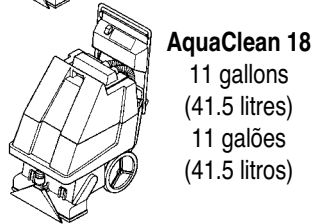
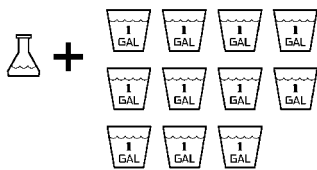

**AquaClean 18**  
 11 gallons  
 (41.5 litres)  
 11 galões  
 (41.5 litros)

4

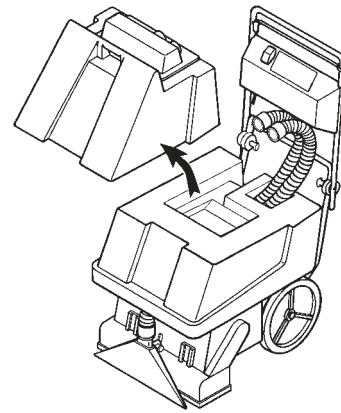

5

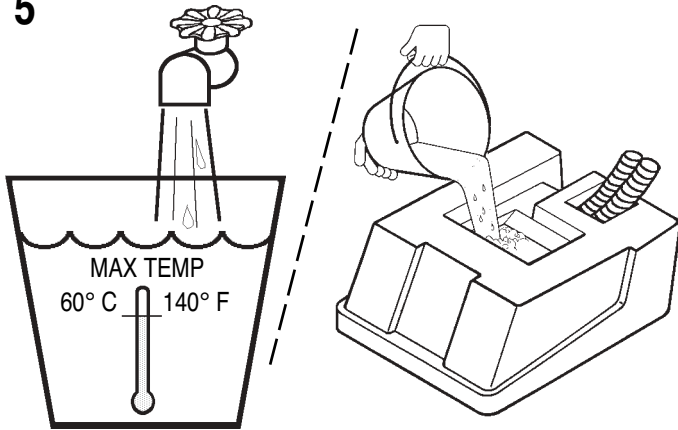

6

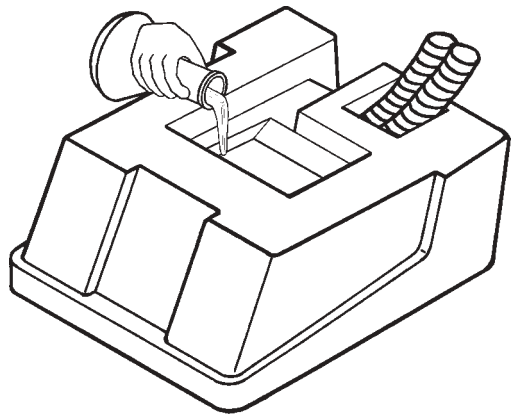

7

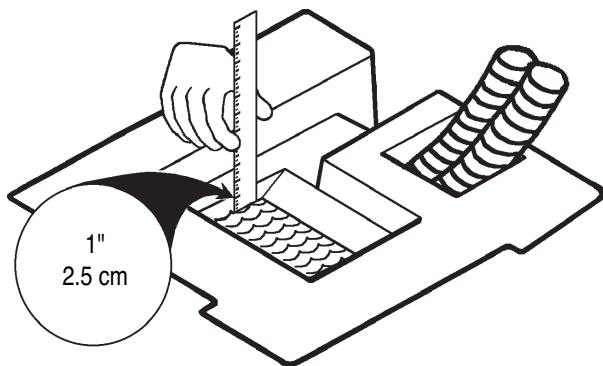

8

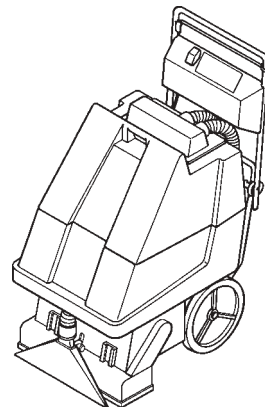

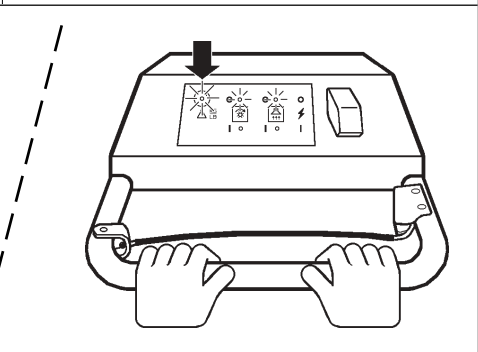
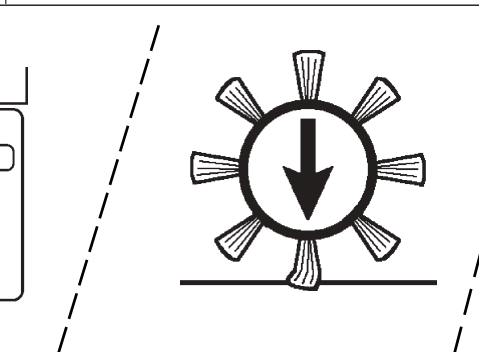
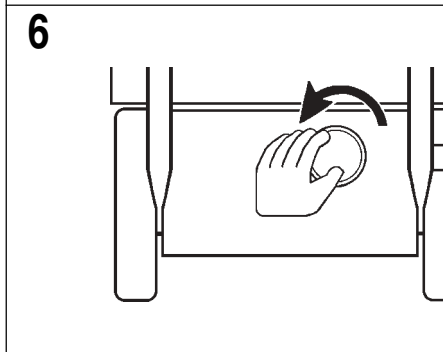
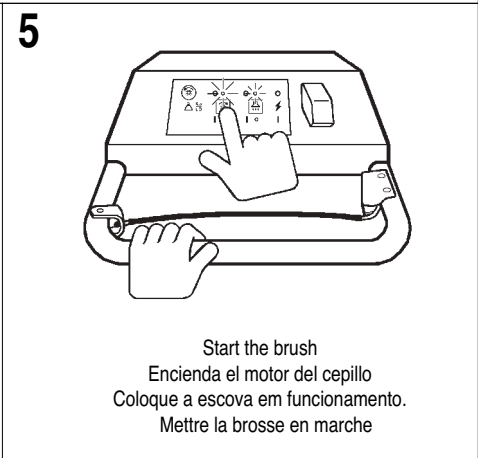
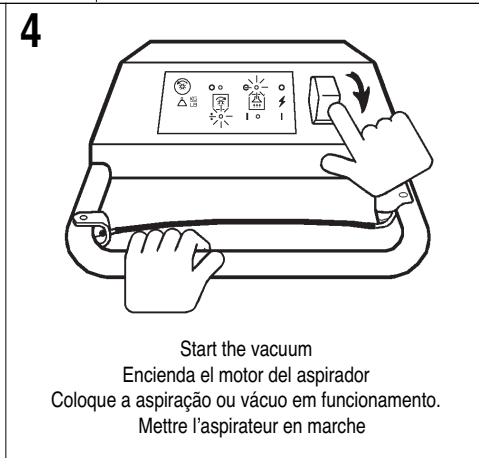
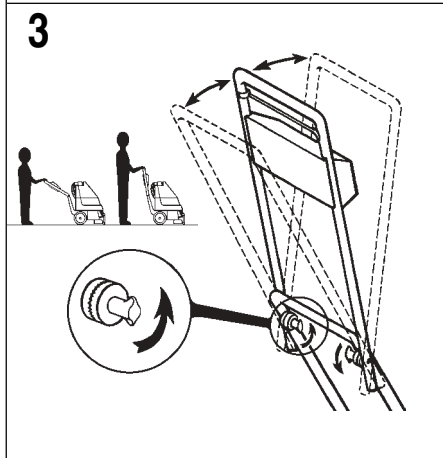
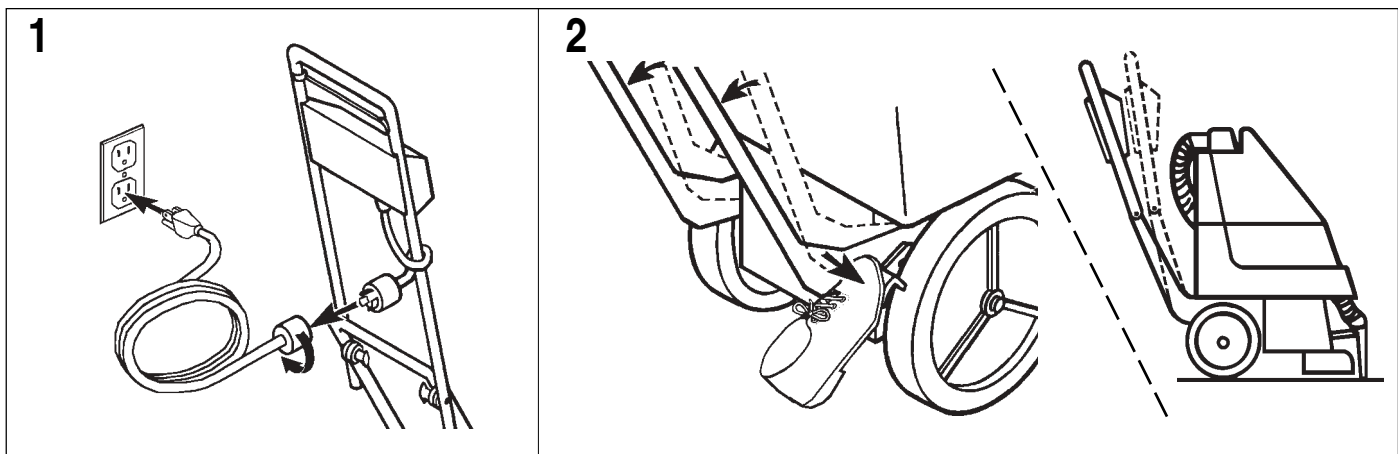

To adjust the brush on carpet, first turn the knob to the **LEFT to LOWER** the brush until the light comes on.  
Para ajustar el cepillo sobre la moqueta, gire primero el pomo hacia la **IZQUIERDA** para **BAJAR** el cepillo hasta que se encienda la luz.  
Para ajustar a escova na alcatifa, primeiro gire o botão para a **ESQUERDA** para fazer **DESCER** a escova até que a luz se acenda.  
Pour régler la brosse sur la moquette, tourner d'abord le bouton vers la **GAUCHE** pour **ABAISSER** la brosse jusqu'à ce que le voyant s'allume.

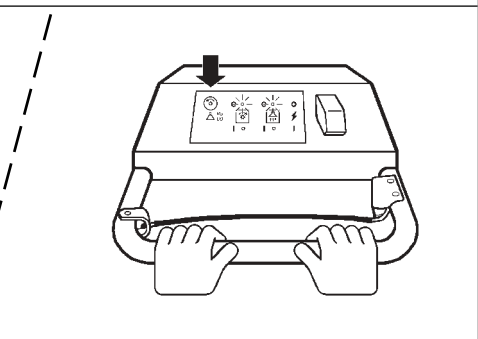
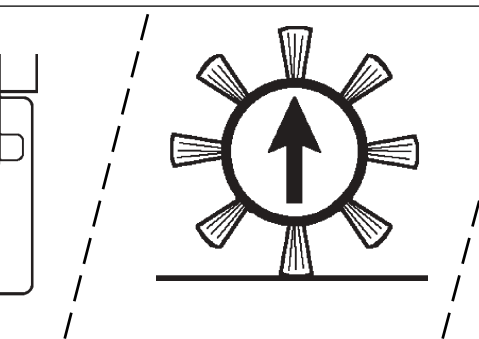
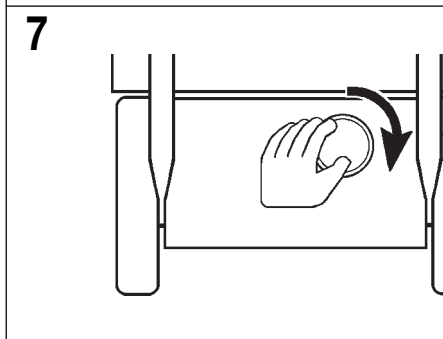

Then turn the knob to the **RIGHT to RAISE** the brush until the light just turns off. The machine will help propel itself (on carpet) when the brush is properly adjusted.  
Luego gire el pomo hacia la **DERECHA** para **SUBIR** el cepillo justo hasta el punto en que la luz se apaga. La máquina ayuda a avanzar (en moquetas) cuando el cepillo está correctamente ajustado.  
Depois gire o botão para a **DIREITA** para **LEVANTAR** a escova até que a luz se apague. A máquina manter-se-á auto-accionada (sobre a alcatifa) quando a escova está devidamente ajustada.  
Tourner ensuite le bouton vers la **DROITE** pour **RELEVER** la brosse jusqu'à ce que le voyant s'éteigne. La machine s'autopropulse (sur la moquette) quand la brosse est correctement réglée.



8

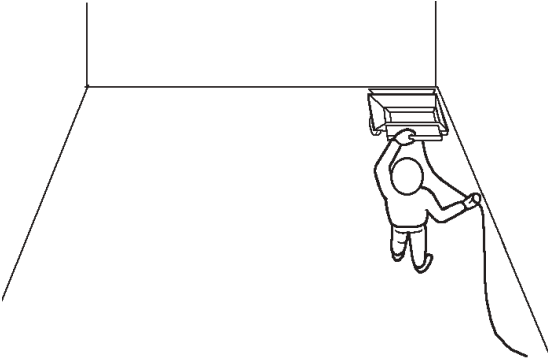

9

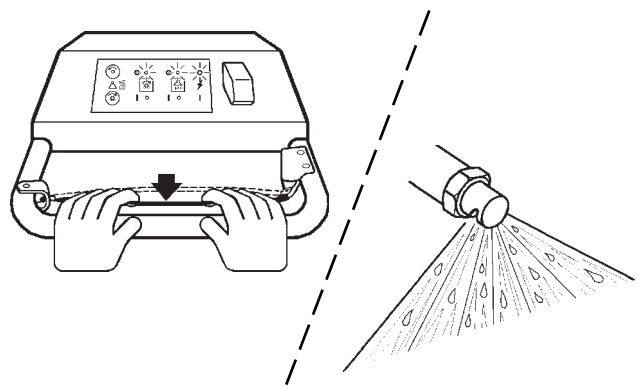

10

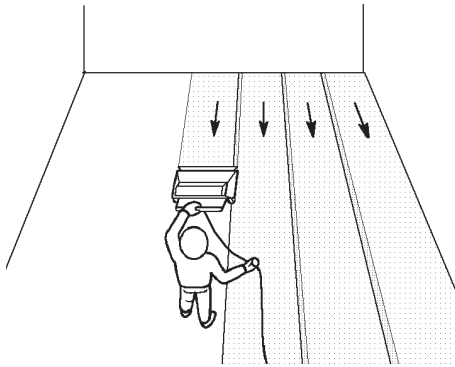

Overlap 2" (5 cm) on each pass.

Solapa de 5 cm. en cada pase.

Dê uma sobreposição de 2 polegadas (5 cm) em cada passagem.

Empiéter sur la bande précédente à chaque passage.

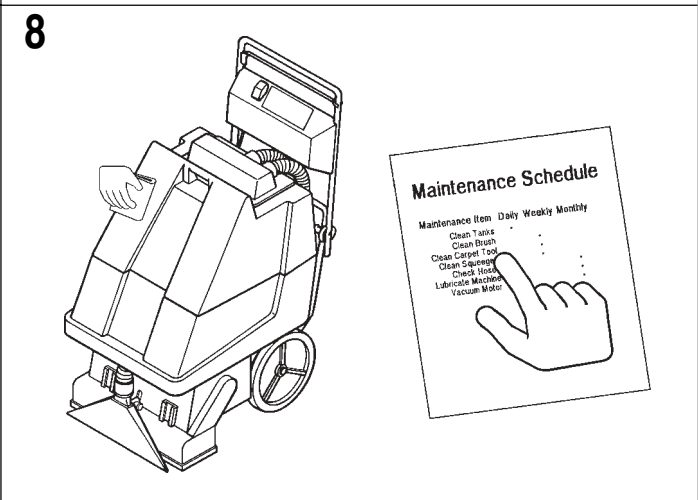
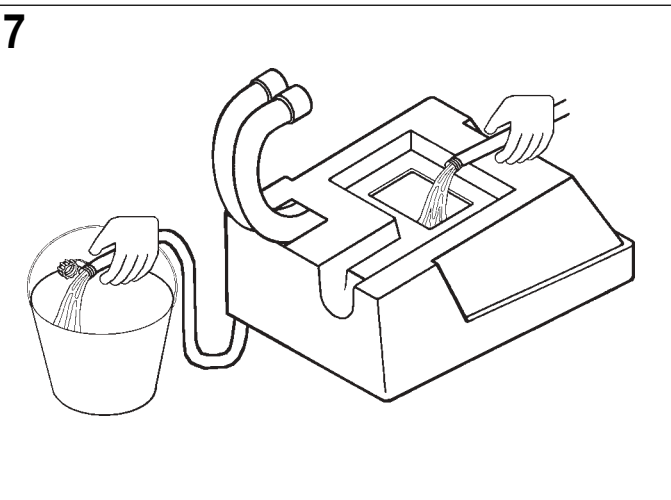
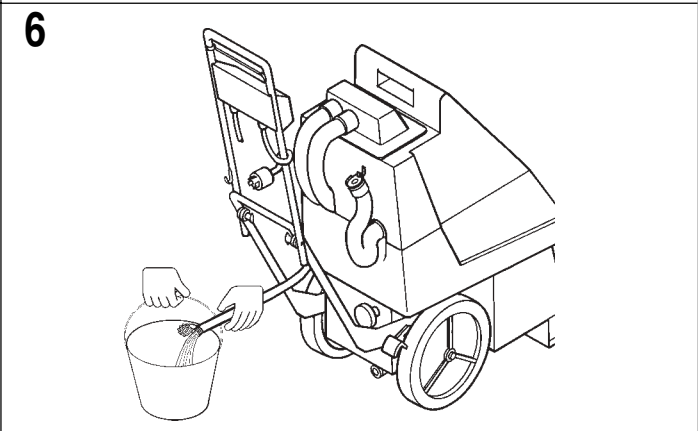
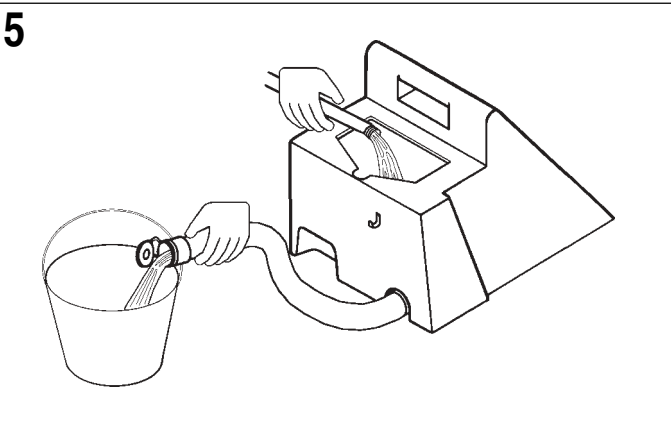
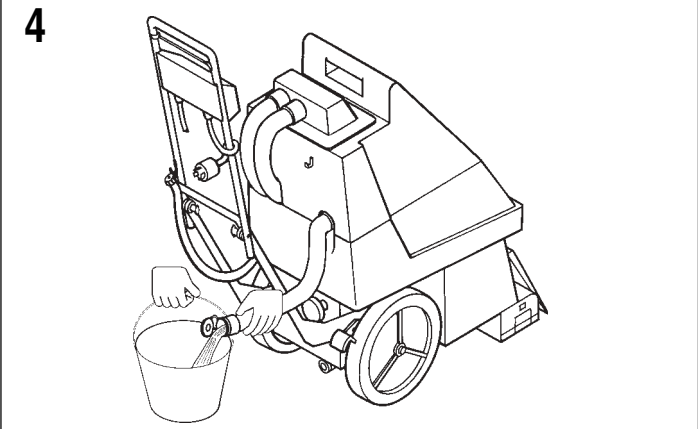
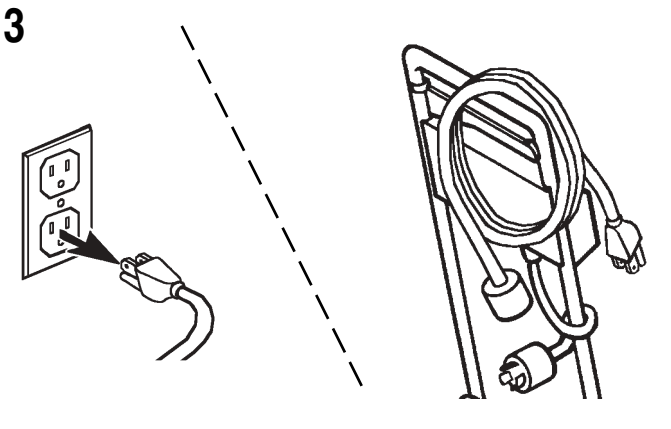
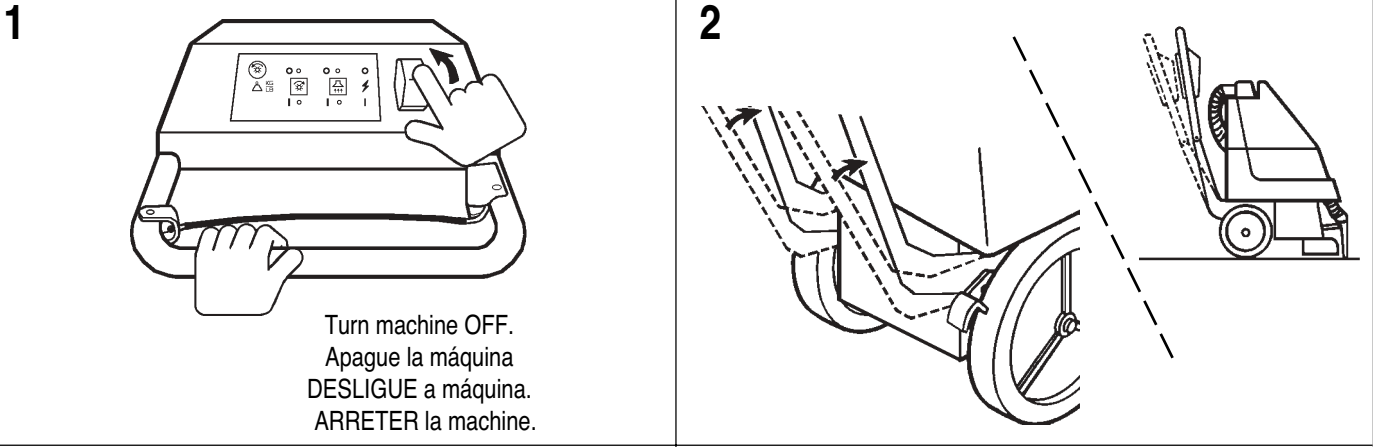

## MAINTENANCE SCHEDULE

MAINTENANCE ITEM	WEEKLY	MONTHLY	YEARLY
Clean the Brush	X		
Clean the Pick-Up Tool	X		
Check the Power Cord	X		
Clean the Spray Nozzle		X	
Lubricate the Machine		X	
Check the Vacuum Motor Airways		X	
Check the Vacuum Motor Brushes			X

## FRECUENCIA DE MANTENIMIENTO

PROGRAMA DE MANTENIMIENTO	SEMANAL	MENSUAL	ANUAL
Limpia cepillo	X		
Limpia dispositivo de recogida	X		
Comprobar estado del cable	X		
Limpia lanza del aspersor		X	
Lubricar la máquina		X	
Comprobar conductos de aire del motor		X	
Comprobar escobillas del motor			X

## TABELA DE MANUTENÇÃO

ARTIGO DE MANUTENÇÃO	SEMANALMENTE	MENSALMENTE	ANUALMENTE
Limpe a escova	X		
Limpe o acessório de recolha	X		
Verifique o cabo de ligação eléctrica	X		
Limpe o bocal de pulverização		X	
Lubrifique a máquina		X	
Verifique as passagens de ar do motor de aspiração		X	
Verifique as escovas do motor de aspiração			X

## PROGRAMME D'ENTRETIEN

ENTRETIEN	QUOTIDIEN	MENSUEL	ANNUEL
Nettoyer la brosse	X		
Nettoyer le suceur	X		
Vérifier l'état du câble d'alimentation	X		
Nettoyer le gicleur		X	
Graisser la machine		X	
Vérifier les canalisations d'air du moteur d'aspiration		X	
Vérifier les balais du moteur d'aspiration			X

## STORING THE MACHINE

Store the machine indoors in a clean, dry place. Keep from freezing. Leave the tanks open to air them out.

### **⚠ WARNING !**

To reduce the risk electric shock or injury, unplug the power cord before servicing.

## BRUSH MAINTENANCE

Once a week (or more often if necessary), remove debris from the brush.

## PICK-UP TOOL MAINTENANCE

Once a week (or more often if necessary), remove debris from the pick-up tool.

## POWER CORD MAINTENANCE

Once a week (or more often if necessary), check the power cord for cracked or damaged insulation, exposed wires in the cord or plug, and damaged or missing ground pin. Repair or replace damaged cord or plug **immediately**.

## SPRAY NOZZLE MAINTENANCE

Once a month (or more often if necessary), remove the spray nozzle from the machine and soak it overnight in a vinegar and water rinse to remove chemical deposits.

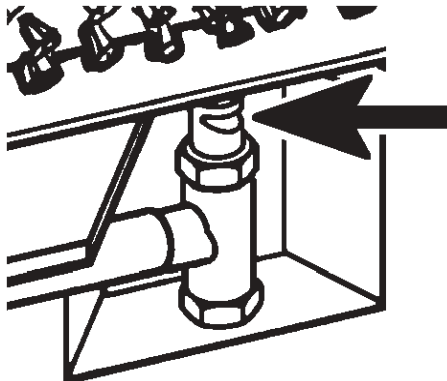

The spray nozzle is located just behind the brush, on the bottom of the machine.  
La lanza del aspersor está situada justo detrás del cepillo, en la parte inferior de la máquina.

## ALMACENAMIENTO DE LA MÁQUINA

Guarde la máquina bajo techo en un lugar limpio y seco. No deje expuesta la máquina a las heladas. Deje abiertos los depósitos para su correcto secado.

### **⚠ ¡AVISO !**

Para reducir el riesgo de descarga eléctrica o lesión, desconecte el aparato antes de realizar el mantenimiento.

## MANTENIMIENTO DEL CEPILLO

Limpie cualquier resto o suciedad que se haya acumulado en el cepillo una vez a la semana (o más a menudo si es necesario).

## MANTENIMIENTO DEL DISPOSITIVO DE RECOGIDA

Limpie cualquier resto o suciedad que se haya acumulado en el dispositivo de recogida una vez a la semana (o más a menudo si es necesario).

## MANTENIMIENTO DEL CABLE DE ALIMENTACIÓN

Una vez a la semana (o más a menudo si es necesario) verifique que el aislamiento del cable de alimentación no esté agrietado o dañado, que no existan hilos conductores expuestos en el cable ni en la clavija, y que el polo de toma de tierra no falte ni esté dañado. Repare o sustituya un cable o clavija dañado inmediatamente.

## MANTENIMIENTO DE LA LANZA DEL ASPERSOR

Una vez al mes (o más a menudo si es necesario), retire la lanza del aspersor de la máquina y déjela en remojo en vinagre y agua durante una noche para quitar restos de sustancias químicas.

## ARMAZENAGEM DA MÁQUINA

Guarde a máquina dentro de casa num local limpo e seco. Mantenha a máquina afastada de congelação. Deixe os depósitos abertos para os arejar.

### **ADVERTÊNCIA !**

Para reduzir o risco de choque eléctrico ou lesão, desenchaixe o cabo da tomada eléctrica antes de proceder à manutenção.

## MANUTENÇÃO DE ESCOVAS

Uma vez por semana (ou mais frequentemente se for necessário), tire lixo da escova.

## MANUTENÇÃO DO ACESSÓRIO DE RECOLHA

Uma vez por semana (ou mais frequentemente se for necessário), tire o lixo do acessório de recolha.

## MANUTENÇÃO DO CABO ELÉCTRICO

Uma vez por semana (ou mais frequentemente se for necessário) verifique o cabo de ligação à electricidade quanto a rachas ou danos do isolamento, fios expostos no cabo ou na ficha, e um pino de ligação à massa danificado ou ausente. Repare ou substitua o cabo danificado ou desenchaixe da electricidade imediatamente.

## MANUTENÇÃO DO BICO DE PULVERIZAÇÃO

Uma vez por mês (ou mais frequentemente se for necessário), tire o bico de pulverização da máquina e mergulhe de um dia para o outro numa solução de água e vinagre para retirar depósitos de produtos químicos.

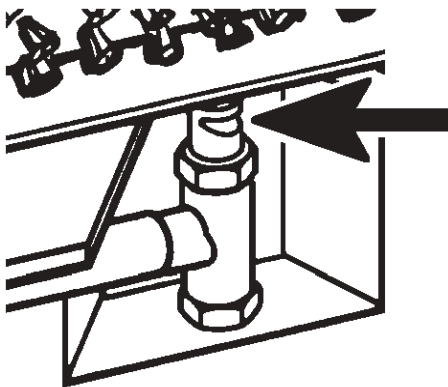

O bico de pulverização está situado imediatamente por trás da escova, na parte de baixo da máquina.

Le gicleur se trouve juste derrière la brosse, à la base de la machine.

## RANGEMENT DE LA MACHINE

Ranger la machine à l'intérieur, dans un endroit propre et sec, à l'abri du gel. Laisser les réservoirs ouverts pour les aérer.

### **AVERTISSEMENT !**

Débrancher la machine avant de procéder à tout entretien pour éviter les risques de décharges électriques ou de blessure.

## ENTRETIEN DE LA BROSSSE

Enlever les débris qui se trouvent sur la brosse une fois par semaine (ou plus souvent si besoin est).

## ENTRETIEN DU SUCEUR

Enlever les débris qui se trouvent sur le suceur une fois par semaine (ou plus souvent si besoin est).

## ENTRETIEN DU CÂBLE D'ALIMENTATION

Une fois par semaine (ou plus souvent si besoin est), s'assurer que la gaine du câble ne présente pas de fendillements ou autres anomalies, qu'aucun fil n'est dénudé dans le câble ou la fiche, et que la broche de mise à la terre de la fiche est présente et en bon état. Réparer ou remplacer **immédiatement** le câble ou la fiche s'ils sont endommagés.

## ENTRETIEN DU GICLEUR

Une fois par mois (ou plus souvent si besoin est), déposer le gicleur de la machine et le laisser tremper toute une nuit dans une solution d'eau et de vinaigre pour éliminer les dépôts de produit chimique.

## LUBRICATION

Once a month, wipe the solution valve with a clean cloth. Then use a spray silicone lubricant on all pivot points associated with the valve assembly, especially the valve plunger.

Once a month, lubricate the pivot points of the handle and the wheel axles. Wipe off any excess to avoid staining floor surfaces.

## LUBRICACIÓN

Una vez al mes, limpie la válvula de líquido limpiador con un paño limpio. A continuación, rocíe con un spray de lubricante de silicona todos los puntos pivote asociados con el conjunto de la válvula, sobre todo el pistón de la válvula.

Una vez al mes, lubrique los puntos de pivote del manillar y los ejes de las ruedas. Elimine cualquier exceso de lubricante para no manchar los suelos.

## LUBRIFICAÇÃO

Uma vez por mês, limpe a válvula da solução com um pano limpo. Depois use um lubrificante pulverizável de silício em todos os pontos rotativos associados com o conjunto de válvulas, especialmente o êmbolo da válvula.

Uma vez por mês, lubrifique os pontos rotativos da pega e dos eixos das rodas. Retire qualquer excesso de lubrificante para evitar manchar as superfícies do piso.

## GRAISSAGE

Une fois par mois, essuyer la valve de solution avec un chiffon propre. Vaporiser ensuite un lubrifiant à base de silicone sur tous les points d'articulation associés à l'ensemble valve, en particulier le plongeur.

Une fois par mois, graisser les points d'articulation du guidon et des essieux. Essuyer l'excédent de graisse pour éviter de tacher le sol.

Valve Plunger  
Pistón de la válvula  
Êmbolo da válvula  
Plongeur

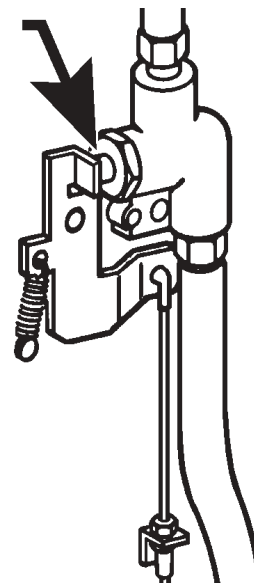

The Solution Valve Assembly is located on the bottom of the machine.  
El Conjunto de la Válvula del Líquido Limpiador está situado en la parte inferior de la máquina.  
O conjunto da Válvula da Solução está situado na parte de baixo da máquina.  
L'ensemble valve de solution est situé à la base de la machine.

## VACUUM MOTOR MAINTENANCE

Once a month, check the vacuum motor to make sure the airways are not blocked. Clean the dome lid on the recovery tank thoroughly. Clear hoses of debris and keep the vacuum motor exhaust area clean.

## MANTENIMIENTO DEL MOTOR DEL ASPIRADOR

Una vez al mes, revise el motor para asegurarse de que los conductos de aire no estén obstruidos. Limpie a fondo la tapa del depósito de recuperación. Limpie cualquier resto o suciedad dentro de los conductos y mantenga limpia la zona del escape del motor del aspirador.

### VACUUM MOTOR AIRWAYS CONDUCTOS DE AIRE DE LA MÁQUINA

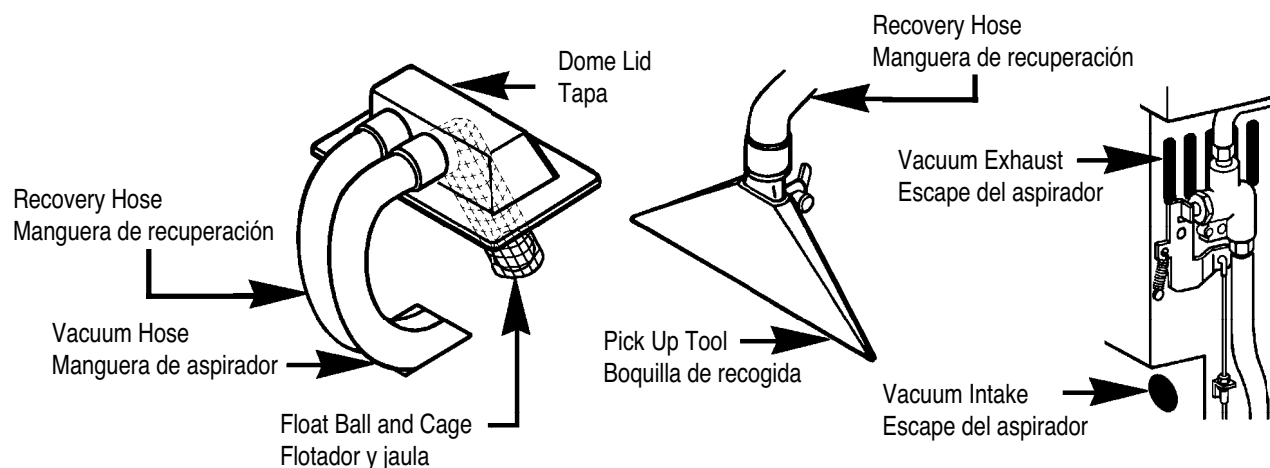

Have your Advance Dealer check the carbon motor brushes once a year or after 500 operating hours. Replace the carbon brushes if they are worn to 3/8 inch (9.5 mm) or less.

### **⚠ IMPORTANT !**

Motor damage from failure to service the carbon brushes is not covered under warranty.

Solicite a su distribuidor de Advance que revise las escobillas de carbón del motor una vez al año o cada 500 horas de funcionamiento. Sustituya las escobillas si están gastadas hasta medir menos de 9,5mm.

### **⚠ ¡IMPORTANTE !**

No se incluye en la garantía cualquier daño al motor debido a la no revisión de las escobillas. Véase la Garantía Limitada.

## MANUTENÇÃO DO MOTOR DE ASPIRAÇÃO

Uma vez por mês, verifique o motor de aspiração para se certificar que as passagens de ar não estão bloqueadas. Limpe a tampa abaulada no depósito de recolha cuidadosamente. Limpe os tubos para retirar o lixo e mantenha a área de escape do motor de aspiração limpa.

## ENTRETIEN DU MOTEUR D'ASPIRATION

Une fois par mois, vérifiez que les canalisations d'air du moteur d'aspiration ne sont pas bouchées. Nettoyer soigneusement le couvercle bombé du réservoir de récupération. Éliminer les débris des flexibles et garder la zone d'échappement du moteur propre.

### PASSAGENS DE AR DO MOTOR DE ASPIRAÇÃO CANALISATIONS D'AIR DU MOTEUR D'ASPIRATION

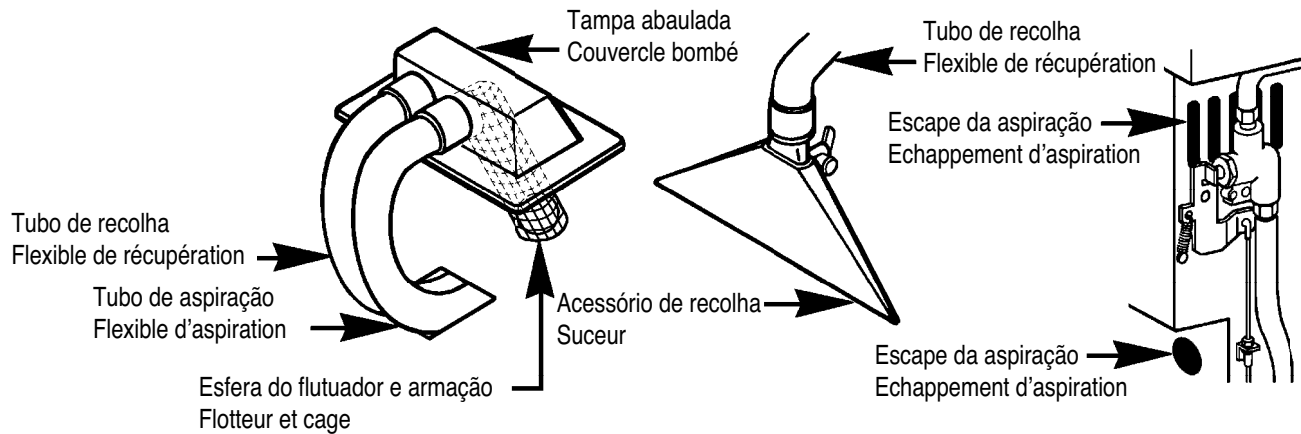

O seu distribuidor Advance deve verificar as escovas do motor de carbono uma vez por ano ou após 500 horas de operação. Substitua as escovas de carbono se estiverem gastas até 3/8 de polegada (9,5 mm) ou menos.

### **⚠ IMPORTANTE !**

Danos no motor causados por falta de manutenção das escovas de carbono não estão incluídos na garantia. Queira consultar a declaração de garantia limitada.

Faites vérifier les charbons du moteur par le revendeur Advance une fois par an ou après 500 heures de fonctionnement. Remplacer les balais s'ils ne font plus que 9,5 mm, ou moins.

### **⚠ IMPORTANT !**

Les dégâts du moteur causés par le manque d'entretien des balais charbon ne sont pas couverts par la garantie. Se reporter à la déclaration de garantie limitée.



## OPTIONAL HARD FLOOR KITS

The AquaClean comes standard with a carpet tool. Optional hard floor kits include a squeegee, squeegee mount and support wheel. Brushes for hard floor use are not included in these kits and must be ordered separately.

DESCRIPTION	12	15	18
Hard Floor Kit** .....	264369	264370	264371

\*\* Kits **do not** include brushes.

## OPTIONAL HARD FLOOR BRUSHES

The AquaClean comes standard with a carpet brush. Optional brushes for use on hard floors must be ordered separately. If you plan to clean hard floors, you should also order the Hard Floor Kit (see above) for your machine.

DESCRIPTION	12	15	18
Standard Carpet Brush (Black Bristles) .....	264357	264358	264359
Optional Smooth Hard Floor (Blue Bristles) .....	264360	264363	264366
Optional Light Grit Hard Floor (Gray 500) .....	264361	264364	264367
Optional Grout Grit Hard Floor (Gray 240) .....	264362	264365	264368
Optional Heavy Grit Hard Floor (Gray 180) .....	264424	264426	264428

## OPTIONAL ACCESSORY TOOLS

The AquaClean can be fitted with optional attachments which must be ordered separately. To use these accessory tools, attach the accessory vacuum hose to the left tube on the recovery tank cover. Attach the accessory solution hose to the fitting on the right rear side of the machine. Connect the other end of the vacuum and solution hoses to the accessory tool. When using accessory tools, turn the brush motor switch OFF.

CARPET TOOLS	REF. NUMBER
4' Stainless Steel Drag Tool .....	260387
Stainless Steel Hand Tool .....	204203
Plastic Hand Tool .....	800385
Plastic & Stainless Drag Tool .....	800390
15' Scrub and Vac Hose .....	249318

HARD FLOOR TOOLS	REF. NUMBER
4' Scrub and Vac Wand .....	204197
14" Scrub and Vac Tool .....	250314
20" Scrub and Vac Tool .....	250320
15' Scrub and Vac Hose .....	249318

## KITS OPCIONALES PARA SUELOS DUROS

La AquaClean trae de fábrica un dispositivo para moquetas. Los kits opcionales para suelos duros incluyen una esponja, soporte para la esponja, rueda de apoyo y válvula de ajuste de la solución. Los cepillos para suelos duros no están incluidos en este kit, y deben adquirirse por separado.

DESCRIPCIÓN	12	15	18
Kit para Suelos Duros** .....	264369 .....	264370 .....	264371

\*\* Los Kits no incluyen cepillos.

## CEPILLOS OPCIONALES PARA SUELOS DUROS

La AquaClean trae de fábrica un cepillo para moquetas. Los cepillos opcionales para suelos duros deben adquirirse por separado. Si Vd. tiene intención de limpiar suelos duros, también debe pedir el Kit para Suelos Duros (véase arriba) para su máquina.

DESCRIPCIÓN	12	15	18
Cepillo Estándar para Moquetas (Cerdas Negras) .....	264357 .....	264358 .....	264359
Cepillo Opcional para Suelos Duros Lisos (Cerdas Azules) .....	264360 .....	264363 .....	264366
Cepillo Opcional para Suelos Duros, Arenilla Ligera (Gris 500) .....	264361 .....	264364 .....	264367
Cepillo Opcional para Suelos Duros, Arenilla Gruesa (Gris 240) .....	264362 .....	264365 .....	264368

## ACCESORIOS OPCIONALES Y PRODUCTOS QUÍMICOS

Pueden acoplarse a la AquaClean dispositivos accesorios opcionales que deben adquirirse por separado. Para utilizar dichos accesorios, conecte la manguera accesoria del aspirador al tubo izquierdo de la tapa del depósito de recuperación. Conecte la manguera de líquido limpiador accesoria al acoplamiento situado en el lado derecho trasero de la máquina. Conecte el otro extremo de las mangueras aspiradora y de líquido limpiador al dispositivo accesorio. Cuando se está utilizando un accesorio, el interruptor de las escobillas del motor debe estar en la posición "OFF" (apagado).

ACCESORIOS PARA MOQUETAS	PIEZA N°
Dispositivo de Arrastre de Acero Inoxidable de 4 pies .....	260387
Dispositivo Manual de Acero Inoxidable .....	204203
Dispositivo Manual de Plástico .....	800385
Dispositivo de Arrastre Plástico/de Acero Inox. ....	800390
Manguera de Frotar y Aspirar de 15 pies .....	249318

ACCESORIOS MANUALES PARA SUELOS	PIEZA N°
Varilla de Frotar y Aspirar de 4 pies .....	204197
Dispositivo de Frotar y Aspirar de 14 pulgadas .....	250314
Dispositivo de Frotar y Aspirar de 20 pulgadas .....	250320
Manguera de Frotar y Aspirar de 15 pies .....	249318

## CONJUNTOS OPCIONAIS PARA PISO RIJO

A máquina AquaClean é fornecida no modelo padrão com um acessório para limpeza de alcatifas. Jogos opcionais para limpeza de piso rijo incluem um esfregão de esponja, montagem do esfregão de esponja, roda de apoio e válvula de regulação da solução. As escovas para uso em piso rijo não vão incluídas nestes jogos e devem ser encomendadas separadamente.

DESCRIÇÃO	12	15	18
Conjunto para piso rijo** .....	264369 .....	264370 .....	264371 .....

\*\*Os jogos não incluem escovas.

## ESCOVAS OPCIONAIS PARA CHÃO DE MADEIRA

A AquaClean é fornecida num modelo padrão com uma escova para alcatifas. Escovas opcionais para uso em piso rijo devem ser encomendadas separadamente. Se está a planear limpar piso rijo, deve também encomendar o jogo para piso rijo (queira consultar acima) para a sua máquina.

DESCRIÇÃO	12	15	18
Escova normal para alcatifas (cerdas pretas) .....	264357 .....	264358 .....	264359 .....
Escova opcional macia para piso rijo (cerdas azuis) .....	264360 .....	264363 .....	264366 .....
Escova opcional para pisos rijos com o saibro ligeiro (cinzentas 500) .....	264361 .....	264364 .....	264367 .....
Escova opcional para pisos rijos com saibro de argamassa (cinzenta 240) .....	264362 .....	264365 .....	264368 .....

## ACESSÓRIOS OPCIONAIS

A AquaClean pode ser equipada com acessórios opcionais que devem ser encomendados separadamente. Para usar estes acessórios, ligue o tubo do acessório do aspirador ao tubo esquerdo na tampa do depósito de recolha. Ligue o tubo acessório da solução à peça direita traseira da máquina. Ligue a outra extremidade dos tubos de aspiração e da solução ao acessório. Quando usar acessórios, DESLIGUE o interruptor do motor das escovas.

ACESSÓRIOS PARA ALCATIFAS	NÚMERO DA PEÇA
Acessório de 4 pés de arrasto de aço inoxidável .....	260387
Acessório manual de aço inoxidável .....	204203
Acessório manual de plástico .....	800385
Acessório de arrasto de plástico e aço inoxidável .....	800390
Tubo de esfregar de 15 pés e tubo de aspiração .....	249318

ACESSÓRIOS PARA PISO RIJO	NÚMERO DA PEÇA
Vareta para esfregar de 4 pés e aspiração .....	204197
Acessório para esfregar de 14 polegadas e aspiração .....	250314
Acessório para esfregar de 20 polegadas e aspiração .....	250320
Tubo para esfregar de 15 pés e aspiração .....	249318

## KITS POUR SOLS DURS EN OPTION

L'AquaClean est vendue avec une brosse pour moquettes. Les kits pour sols durs en option comprennent une raclette, un support de raclette, une roue de support et une valve de régulation de solution. Les brosses pour sols durs ne sont pas comprises dans ces kits et doivent être commandées séparément.

DESCRIPTION	12	15	18
Kit pour sols durs** .....	264369 .....	264370 .....	264371 .....

\*\*Les kits ne comprennent pas de brosses.

## BROSSES POUR SOLS DURS EN OPTION

L'AquaClean est vendue avec une brosse pour moquettes. Les brosses en option pour sols durs doivent être commandées séparément. Pour nettoyer les sols durs, commander le Kit pour sols durs (voir ci-dessus).

DESCRIPTION	12	15	18
Brosse pour moquettes standard (poils noirs) .....	264357 .....	264358 .....	264359 .....
Brosse pour sols durs lisses en option (poils bleus) .....	264360 .....	264363 .....	264366 .....
Brosse pour sols durs à grain fin en option (Gris 500) .....	264361 .....	264364 .....	264367 .....
Brosse pour sols durs à gros grain en option (Gris 240) .....	264362 .....	264365 .....	264368 .....

## ACCESSOIRES EN OPTION

L'AquaClean peut accepter des recevoir en option qui doivent être commandés séparément. Pour utiliser ces accessoires, attacher le flexible d'aspiration de l'accessoire au tube gauche du couvercle du réservoir de récupération. Brancher le flexible de solution au raccord situé à droite à l'arrière de la machine. Raccorder l'autre extrémité des flexibles d'aspiration et de solution à l'accessoire. Quand les accessoires sont utilisés, placer le commutateur du moteur de la brosse en position ARRÊT (OFF).

### ACCESSOIRES POUR MOQUETTES NUMERO DE REFERENCE

Suceur plat en acier inoxydable 4" .....	260387
Buse à main en acier inoxydable .....	204203
Buse à main en plastique .....	800385
Suceur plat en plastique & acier inoxydable .....	800390
Brosse 15" et flexible d'aspiration .....	249318

### ACCESSOIRES POUR SOLS DURS NUMERO DE REFERENCE

Brosse 4" et rallonge d'aspiration .....	204197
Brosse 14" et accessoire d'aspiration .....	250314
Brosse 20" et accessoire d'aspiration .....	250320
Brosse 15" et accessoire d'aspiration .....	249318

## TECHNICAL SPECIFICATIONS

		AquaClean 12		AquaClean 15		AquaClean 18	
		120/60	230/50	120/60	230/50	120/60	230/50
Model							
Voltage/frequency	V/Hz	120/60	230/50	120/60	230/50	120/60	230/50
Rated Power	W	1560	1500	1560	1500	1600	1500
Protection Class (electrical)		≡	□	≡	□	≡	□
Protection grade (mec, moist, dust)		IP34		IP34		IP 34	
Sound Pressure Level (at 1.5m)	dB(A)/20μPa	72.8		72.8		72.8	
Total Weight	lbs / kg	134 / 60		174 / 78		180 / 81	
Net weight	lbs / kg	100 / 45		107 / 48		114 / 51	
Vibrations at the Hand Controls	m/s <sup>2</sup>	<2.5m/s <sup>2</sup>		<2.5m/s <sup>2</sup>		<2.5m/s <sup>2</sup>	

## ESPECIFICACIONES TÉCNICAS

		AquaClean 12		AquaClean 15		AquaClean 18	
		120/60	230/50	120/60	230/50	120/60	230/50
Modelo							
Voltaje/frecuencia	V/Hz	120/60	230/50	120/60	230/50	120/60	230/50
Potencia nominal	W	1560	1500	1560	1500	1600	1500
Clase protección (eléctrica)		≡	□	≡	□	≡	□
Grado protección (mecánica, humedad, polvo)		IP34		IP34		IP 34	
Nivel sonoro de presión a 1,5 mts.	dB(A)/20μPa	72.8		72.8		72.8	
Peso durante el uso	lbs / kg	134 / 60		174 / 78		180 / 81	
Peso, vacío	lbs / kg	100 / 45		107 / 48		114 / 51	
Vibración en los controles manuales	m/s <sup>2</sup>	<2.5m/s <sup>2</sup>		<2.5m/s <sup>2</sup>		<2.5m/s <sup>2</sup>	

## ESPECIFICAÇÕES TÉCNICAS

		AquaClean 12		AquaClean 15		AquaClean 18	
		120/60	230/50	120/60	230/50	120/60	230/50
Modelo							
Voltagem/Frequência	V/Hz	120/60	230/50	120/60	230/50	120/60	230/50
Potência estimada	W	1560	1500	1560	1500	1600	1500
Classe de proteção (elétrica)		≡	□	≡	□	≡	□
Grau de proteção (mec., humid., pó)		IP34		IP34		IP 34	
Nível de ruído (a 1.5m)	dB(A)/20μPa	72.8		72.8		72.8	
Peso de operação	lbs / kg	134 / 60		174 / 78		180 / 81	
Peso, depósito vazio	lbs / kg	100 / 45		107 / 48		114 / 51	
Vibração nos controles manuais	m/s <sup>2</sup>	<2.5m/s <sup>2</sup>		<2.5m/s <sup>2</sup>		<2.5m/s <sup>2</sup>	

## CARACTÉRISTIQUES TECHNIQUES

		AquaClean 12		AquaClean 15		AquaClean 18	
		120/60	230/50	120/60	230/50	120/60	230/50
Modèle							
Voltage/fréquence	V/Hz	120/60	230/50	120/60	230/50	120/60	230/50
Consommation normalisée	W	1560	1500	1560	1500	1600	1500
Classe de protection (électrique)		≡	□	≡	□	≡	□
Indice de protection (humidité, poussière)		IP34		IP34		IP 34	
Niveau sonore (à 1,50m de distance)	dB(A)/20μPa	72.8		72.8		72.8	
Poids en ordre de marche	lbs / kg	134 / 60		174 / 78		180 / 81	
Poids à vide	lbs / kg	100 / 45		107 / 48		114 / 51	
Vibration dans les poignées de commande	m/s <sup>2</sup>	<2.5m/s <sup>2</sup>		<2.5m/s <sup>2</sup>		<2.5m/s <sup>2</sup>	



Nilfisk-Advance, Inc.  
14600 21st Avenue North  
Plymouth, MN, 55447-3408  
[www.nilfisk-advance.com](http://www.nilfisk-advance.com)  
Phone: 800-989-2235  
Fax: 800-989-6566  
©2001 Nilfisk-Advance, Inc.,  
Plymouth, MN 55447-3408  
Printed in the U.S.A.