

Retriever™ 6250

SR 1800H

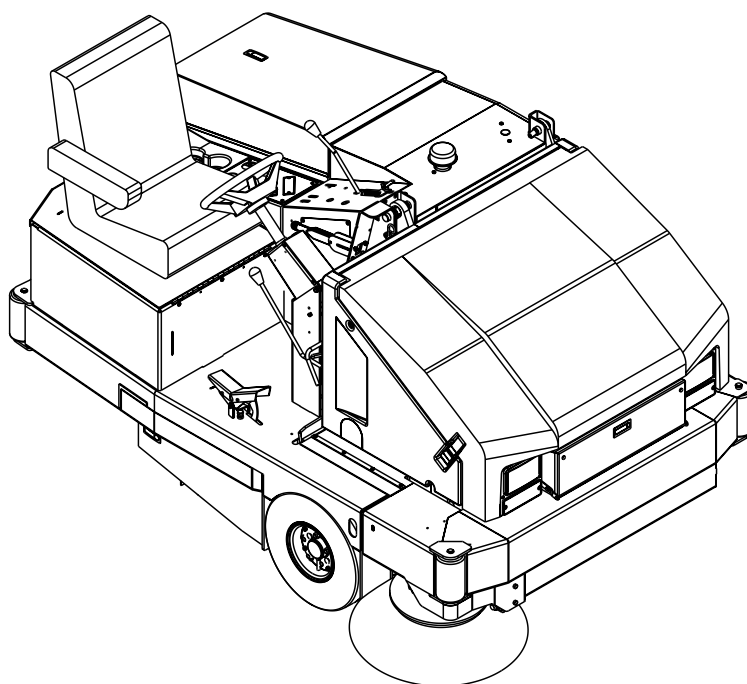

Instructions For Use
Bedienungsanleitung
Mode d'emploi
Gebruiksaanwijzing

Advance MODELS 56419500 (lpg), 56419501 (petrol), 56419422 (diesel)
Nilfisk MODELS 56419502 (lpg), 56419503 (petrol), 56418007 (diesel)

This manual covers models manufactured after January 2004 with a General Motors engine.



Nilfisk
Advance

setting standards

A-English
B-Deutsch
C-Français
D-Nederlands

12/03 revised 7/05 Form Number 56041573



A-2 / ENGLISH

	Page
Introduction	A-3
Parts and Service	A-3
Nameplate	A-3
Uncrating the Machine	A-3
Cautions and Warnings	A-4
General Information	A-5
Know Your Machine	A-6-10
Preparing the Machine for Use	
Pre-Operational Checklist	A-11
Fuel	A-11
Operating the Machine	
Starting the Petrol Engine	A-12
Starting the LPG Engine	A-12
Starting the Diesel Engine	A-12
Sweeping	A-13
Emptying the Hopper	A-13
After Using the Machine	
After Use	A-14
Shutting Down the Petrol Engine	A-14
Shutting Down the LPG Engine	A-14
Shutting Down the Diesel Engine	A-14
Maintenance	
Every 15 Hours of Operation	A-15
Every 30 Hours of Operation	A-15
Every 150 Hours of Operation	A-15
Every 300 Hours of Operation	A-15
Every 1000 Hours of Operation	A-15
Side Broom Maintenance	A-16
Main Broom Maintenance	A-16-17
Hopper Dust Control Filter	A-17
Parking Brake Lever Adjustment	A-18
Engine Oil	A-18
Engine Air Filter	A-18
Circuit Breaker Location	A-18
Troubleshooting	A-19
Technical Specifications	A-19

INTRODUCTION

This manual will help you get the most from your **Nilfisk-Advance Retriever™ 6250 / SR 1800H**. Read it thoroughly before operating the machine.

Note: Bold numbers in parentheses indicate an item illustrated on pages 6-10.

PARTS AND SERVICE

Repairs, when required, should be performed by Nilfisk-Advance service personnel using Nilfisk-Advance original replacement parts and accessories.

Call Nilfisk-Advance for repair parts or service. Please specify the Model and Serial Number when discussing your machine.

NAME PLATE

The Model and Serial Number of your machine are shown on the Nameplate on the right side of the machine. This information is needed when ordering repair parts for the machine. Use the space below to note the Model and Serial Number of your machine for future reference.

MODEL _____

SERIAL NUMBER _____

UNCRATING THE MACHINE

When the machine is delivered, carefully inspect the shipping carton and the machine for damage. If damage is evident, save the shipping carton so that it can be inspected by the carrier that delivered it. Contact the carrier **immediately** to file a freight damage claim.

- 1 After removing the crate, remove the wooden blocks next to the wheels.
- 2 Check the engine oil level, add oil if necessary.
- 3 Check the engine coolant level, add coolant if necessary.
- 4 Check the hydraulic oil level, add oil if necessary.
- 5 Read the instructions in the Preparing the Machine For Use section of this manual, then fill the fuel tank.
- 6 Place a ramp next to the front end of the pallet.
- 7 Read the instructions in the Operating Controls and Operating the Machine sections of this manual and start the engine. Slowly drive the machine forward from the pallet to the floor. Keep your foot lightly on the brake pedal until the machine is off the pallet.



CAUTION!

Use extreme CAUTION when operating this sweeper. Be certain that you are thoroughly familiar with all of the operating instructions prior to using this sweeper. If you have any questions, contact your supervisor or your local Nilfisk-Advance Industrial Dealer.

Should your sweeper malfunction, do not attempt to correct the problem unless your supervisor directs you to do so. Have a qualified company mechanic or an authorized Nilfisk-Advance Dealer Service person make any necessary corrections to the equipment.

Use extreme care when working on this machine. Neckties, loose clothing, long hair, rings and bracelets can get caught in moving parts. Turn the Key Switch **(52)** OFF, set the Parking Brake **(3)** and disconnect the battery before working on the machine. Use good common sense, practice good safety habits and pay attention to the yellow decals on this machine.

* Note: Reference the separately supplied engine manufacturer's maintenance and operator manual for more detailed engine specification and service data.

CAUTIONS AND WARNINGS

SYMBOLS

Nilfisk-Advance uses the symbols below to signal potentially dangerous conditions. Always read this information carefully and take the necessary steps to protect personnel and property.

DANGER !

Is used to warn of immediate hazards that will cause severe personal injury or death.

WARNING !

Is used to call attention to a situation that could cause severe personal injury.

CAUTION !

Is used to call attention to a situation that could cause minor personal injury or damage to the machine or other property.

GENERAL SAFETY INSTRUCTIONS

Specific Cautions and Warnings are included to warn you of potential danger of machine damage or bodily harm.

WARNING!

- * This machine shall be used only by properly trained and authorized persons.
- * While on ramps or inclines, avoid sudden stops when loaded. Avoid abrupt sharp turns. Use low speed down hills. Clean only while ascending (driving up) the ramp.
- * To avoid hydraulic oil injection or injury always wear appropriate clothing and eye protection when working with or near hydraulic system.
- * Turn the key switch off (O) and disconnect the battery before servicing electrical components.
- * Never work under a machine without safety blocks or stands to support the machine.
- * Do not dispense flammable cleaning agents, operate the machine on or near these agents, or operate in areas where flammable liquids exist.
- * Do not clean this machine with a pressure washer.
- * This machine emits exhaust gases (carbon monoxide) that can cause serious injury or death, always provide adequate ventilation when using machine.

CAUTION!

- * This machine is not approved for use on public paths or roads.
- * This machine is not suitable for picking up hazardous dust.
- * When operating this machine, ensure that third parties, particularly children, are not endangered.
- * Before performing any service function, carefully read all instructions pertaining to that function.
- * Do not leave the machine unattended without first turning the key switch off (O), removing the key and applying the parking brake.
- * Turn the key switch off (O) before changing the brushes, and before opening any access panels.
- * Take precautions to prevent hair, jewelry, or loose clothing from becoming caught in moving parts.

SAVE THESE INSTRUCTIONS

HOPPER SAFETY SUPPORT

WARNING!

Make sure the Hopper Safety Support (5) is in place whenever attempting to do any maintenance work under or near the raised hopper. The Hopper Safety Support (5) holds the hopper in the raised position to allow work to be performed under the hopper. NEVER rely on the machine's hydraulic components to safely support the hopper.

JACKING THE MACHINE

CAUTION!

Never work under a machine without safety stands or blocks to support the machine.

- When jacking the machine, do so at designated locations (Do Not jack on the hopper) - see jacking locations (25).

TRANSPORTING THE MACHINE

CAUTION!

Before transporting the machine on an open truck or trailer, make sure that...

- All access doors are latched securely
- The machine is tied down securely.
- The machine parking brake is set.

TOWING OR PUSHING A DISABLED MACHINE

The machine's drive propelling pump is manufactured with an adjustable tow valve. This valve prevents damage to the hydraulic system when the machine is being towed/pushed short distances without use of the engine.

To access the valve open the left front door panel and locate the valve as shown on top rear of the propelling pump. Use a pliers or 5/16" (8 mm) open end wrench to turn the valve 90 degrees, this disengages the hydrostatic lock between the motor and pump.

WARNING: The hydraulic propelling pump can be damaged if the machine is towed with the valve in the normal working position (A). Reference the illustrations below for the normal working setting (A) (vertical) and the free wheeling towing setting (B) (horizontal). Note: If the tow valve is left in free wheeling (B) (horizontal) position the propelling pump can't drive the machine FWD or REV. No damage will result, just re-set valve to the normal working setting (A) (vertical). **NOTE:** Tow or push machine no faster than a normal walking pace (2-3 miles per hour) and for short distances only. If the machine is to be moved long distances the drive wheel needs to be raised off the floor and placed on a suitable transport dolly.

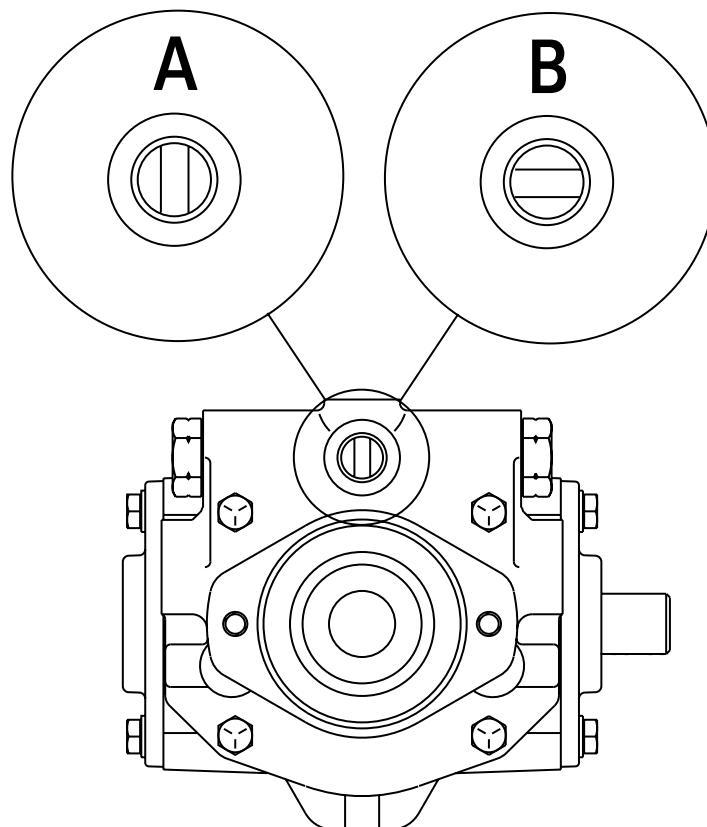

KNOW YOUR MACHINE

As you read this manual, you will occasionally run across a bold number in parentheses - example: **(2)**. These numbers refer to an item on the next three pages. Refer back to these pages whenever necessary to pinpoint the location of an item mentioned in the text.

- 1 Operator's Seat
- 2 Engine Cover
- 3 Parking Brake Lever (Foot Brake)
- 4 Hopper Safety Support Pull Rod
- 5 Hopper Safety Support
- 6 Hopper Cover
- 7 Hopper Cover Prop Rod
- 8 Litter Door
- 9 Head Light
- 10 Hopper Dust Control Filter
- 11 Shaker Assembly Latch
- 12 Dust Filter Shaker Assembly
- 13 Side Broom
- 14 Tie Down Point
- 15 Main Broom Access Door
- 16 FWD / REV Drive Pedal
- 17 Side Broom Raise / Lower (ON / OFF) Lever

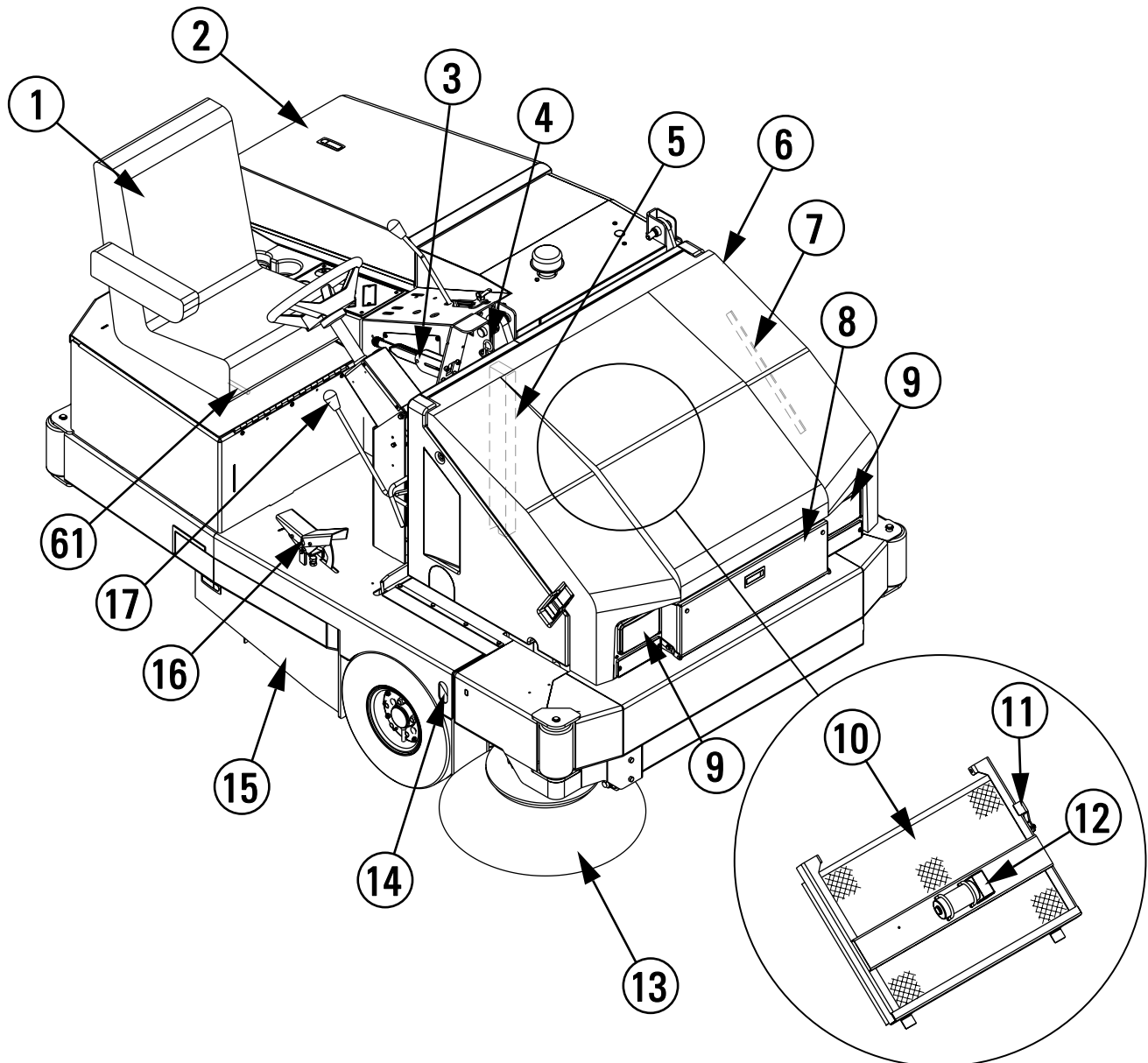

KNOW YOUR MACHINE (CONTINUED)

- 18 Hopper Cover Latch
- 19 Battery
- 20 Tilt Wheel Lever
- 21 Steering Wheel
- 22 Oil Reservoir
- 23 LPG Tank
- 24 Fuel Tank (Petrol and Diesel Only)
- 25 Jacking Locations
- 26 Engine Oil Drain
- 27 Muffler
- 28 Coolant Recovery Tank
- 29 Engine Oil Dipstick
- 30 Engine Air Filter
- 31 Engine Access Door
- 32 Circuit Breaker / Battery Compartment Door
- 33 Circuit Breaker Panel
- 34 Horn Button (Not Shown / Found Below Brake Pedal)
- 35 Control Panel (see associated pages)
- 61 Operator Seat Adjustment Lever

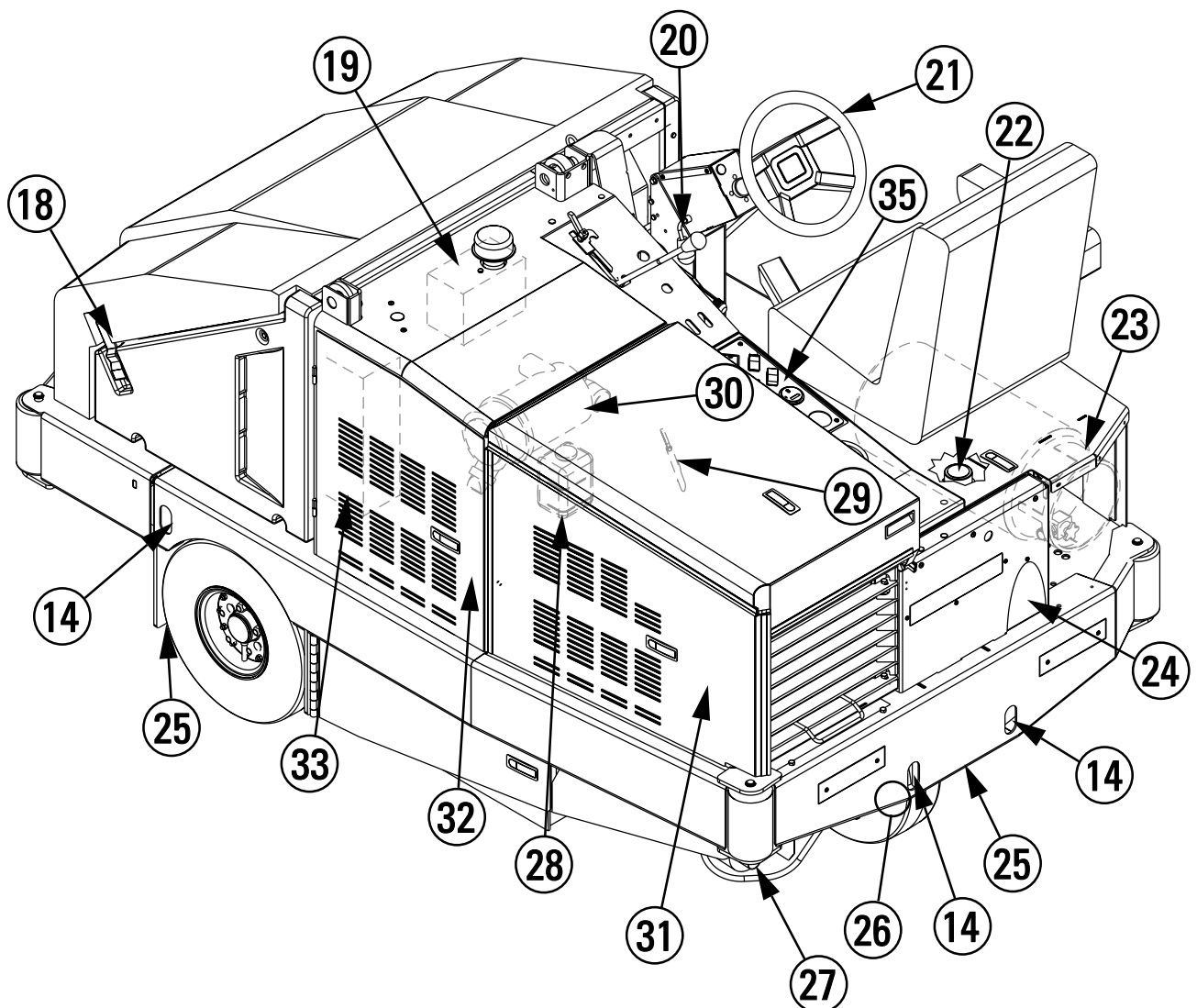

CONTROL PANEL

- | | |
|---|--|
| 36 Oil Pressure Gauge | 49 Hopper Temperature Indicator Light (optional) |
| 37 Battery Meter | 50 Hydraulic Filter Indicator Light |
| 38 Fuel Gauge (Petrol and Diesel Only) | 51 LPG Low Indicator Light |
| 39 Hourmeter | 52 Ignition Key Switch |
| 40 Dust Control / Shaker Switch | 53 Main Broom Raise / Lower (ON / OFF) Lever |
| 41 Headlight Switch | 55 Hopper Raise / Lower Lever |
| 42 Engine Speed Switch (Petrol and LPG Only) | 56 Hopper Door Open / Close Lever |
| 43 Dump Door Indicator Light | 57 Water Temp. Gauge |
| 44 Check Engine Indicator Light | 58 Air Filter Service Indicator |
| 46 Battery Indicator Light | 59 Glow Plug Indicator Light (Diesel Only) |
| 48 Dust Control Filter Indicator Light (optional) | 60 Throttle Control (Diesel Only) |

Retriever™ 6250/SR 1800H Petrol & LPG

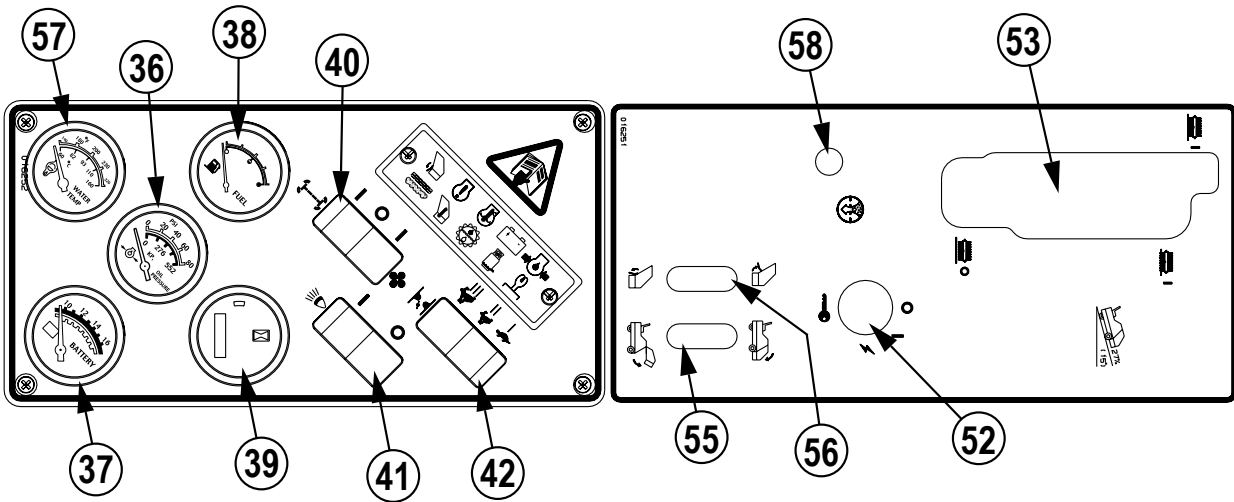

Retriever™ 6250/SR 1800H Diesel

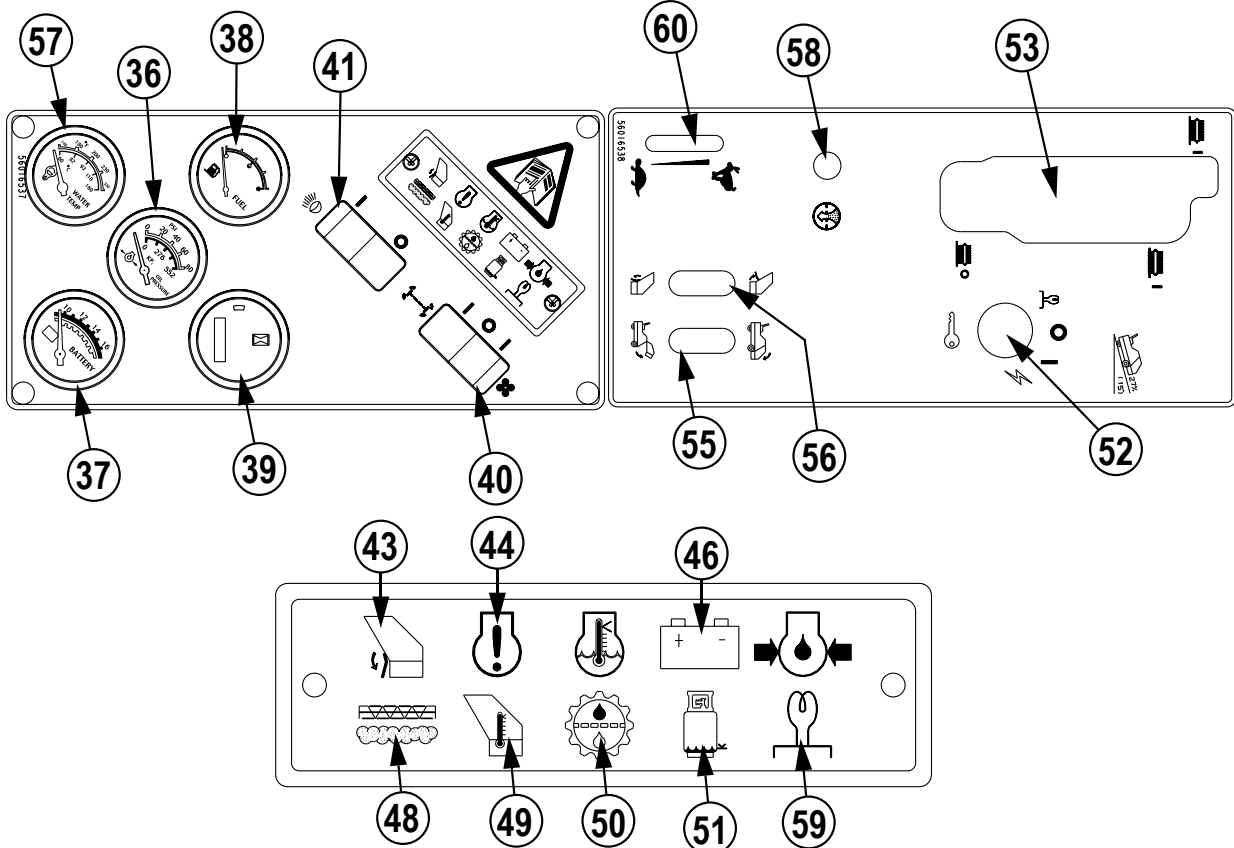

KNOW YOUR MACHINE DESCRIPTIONS

- 1 OPERATOR'S SEAT - seat tips forward for access to the hydraulic oil tank and LPG tank. Engage prop bar for safety.
- 2 ENGINE COVER – unlatch and raise to access engine compartment.
- 3 PARKING BRAKE LEVER (FOOT BRAKE) - operates the mechanical brakes on the front wheels.
- 4 HOPPER SAFETY SUPPORT PULL ROD – pull up on rod while hopper is raised to pull safety support into place.
- 5 HOPPER SAFETY SUPPORT – used to support the hopper while raised.
- 6 HOPPER COVER – open to access the hopper dust control filter.
- 7 HOPPER COVER PROP ROD - used to support the hopper cover while raised.
- 8 LITTER DOOR – throw debris in here that is too large for the broom to pick up.
- 9 HEAD LIGHT – use when sweeping in hard to see areas.
- 10 HOPPER DUST CONTROL FILTER – filters dust from the air.
- 11 SHAKER ASSEMBLY LATCH – used to hold the shaker assembly UP while servicing the filter.
- 12 DUST FILTER SHAKER ASSEMBLY – vibrates the dust control filter to shake dust out of it.
- 13 SIDE BROOM – used for sweeping along walls or curbs.
- 14 TIE DOWN POINT – safe point to tie down machine when transporting via trailer or truck.
- 15 MAIN BROOM ACCESS DOOR – open to access main broom for servicing.
- 16 FORWARD/REVERSE DRIVE PEDAL - controls the machine's travel speed and direction:
Push down on the Back of the pedal to move the machine Backward.
Push down on the Front of the pedal to move the machine Forward.
The SPEED of the machine will increase as the pedal is pushed closer to the floor. Maximum forward speed is faster than maximum reverse speed.
- 17 SIDE BROOM RAISE/LOWER (ON/OFF) LEVER - raises or lowers (stops and starts) the side broom.
- 18 HOPPER COVER LATCH – holds hopper cover in place.
- 19 BATTERY – provides electrical power for starting engine.
- 20 TILT WHEEL LEVER – push lever down to release steering column for adjusting up or down.
- 21 STEERING WHEEL – used to steer machine left or right.
- 22 OIL RESERVOIR - holds the hydraulic system oil, 11 gallon (41.63 liter) capacity.
- 23 LPG TANK - 33 lb. liquid withdrawal LPG tank.
- 24 FUEL TANK (PETROL AND DIESEL ONLY) – 12 gallon (45 liter) capacity
- 25 JACKING LOCATIONS – safe points for jacking machine up.
- 26 ENGINE OIL DRAIN – location of engine oil drain plug (under rear bumper).
- 27 MUFFLER – muffles engine exhaust.
- 28 COOLANT RECOVERY TANK – recovers coolant pushed out of radiator while engine is hot, used for checking coolant level.
- 29 ENGINE OIL DIPSTICK – used to check engine oil level.
- 30 ENGINE AIR FILTER – filters engine's intake air supply.
- 31 ENGINE ACCESS DOOR - unlatch and open to access engine compartment.
- 32 CIRCUIT BREAKER / BATTERY COMPARTMENT DOOR – unlatch and open to access circuit breakers, battery & engine air filter.
- 33 CIRCUIT BREAKER PANEL – location of all machine circuit breakers.
- 34 HORN BUTTON - sounds the horn (directly below the brake pedal).
- 35 CONTROL PANEL - See associated pages.
- 61 OPERATOR SEAT ADJUSTMENT LEVER – Use this lever to slide the operator's seat forward or backward.

CONTROL PANEL DESCRIPTIONS

- 36 OIL PRESSURE GAUGE - indicates the engine oil pressure while the engine is running.
- 37 BATTERY METER - indicates the level of battery voltage and charging voltage.
- 38 FUEL GAUGE (PETROL AND DIESEL ONLY) – indicates the amount of fuel in the fuel tank.
- 39 HOUR METER - indicates the accumulated hours of usage.
- 40 DUST CONTROL SHAKER SWITCH - controls the vacuum system and the vacuum filter shaker. The vacuum system picks up dust raised by the main broom. The filter shaker cleans the vacuum filter.
- 41 HEADLIGHT SWITCH - turns on the headlights.
- 42 ENGINE SPEED SWITCH (PETROL AND LPG ONLY) – controls the speed of the engine. When operating the machine, the engine speed switch should be in the full throttle position (III).
- 43 DUMP DOOR INDICATOR LIGHT – indicates that dump door is closed or the hopper is raised.
- 44 CHECK ENGINE INDICATOR LIGHT – indicates a malfunction of the EFI system, shut off engine and have your Nilfisk-Advance Service Center check the machine.
- 46 BATTERY INDICATOR LIGHT – indicates a charging system malfunction, shut off engine and have your Nilfisk-Advance Service Center check the machine.
- 48 DUST CONTROL FILTER INDICATOR LIGHT (OPTIONAL) - indicates when the dust control filter should be serviced.
- 49 HOPPER TEMPERATURE INDICATOR LIGHT (OPTIONAL) – indicates potential fire in the hopper.
- 50 HYDRAULIC FILTER INDICATOR LIGHT - indicates when the hydraulic oil filter should be serviced. Have your Nilfisk-Advance Service Center check the machine.
- 51 LPG LOW INDICATOR LIGHT – indicates low LPG level.
- 52 IGNITION KEY SWITCH - controls the engine and some parts of the electrical system.
- 53 MAIN BROOM RAISE / LOWER (ON/OFF) LEVER - raises and lowers (stops and starts) the main sweeping broom. The sweep position is for smooth floors. The full float position is for rough floors.
- 55 HOPPER RAISE/LOWER LEVER - controls the hydraulic cylinder that raises the hopper for dumping.
- 56 HOPPER DOOR OPEN / CLOSE LEVER - opens and closes the hopper dump door.
- 57 WATER TEMPERATURE GAUGE - indicates the temperature of the engine coolant while the engine is running.
- 58 AIR FILTER SERVICE INDICATOR - Do not service the air filter unless the red flag is visible in the service indicator.
- 59 GLOW PLUG INDICATOR LIGHT (DIESEL ONLY) - indicates that the glow plugs are warming up, start engine after light goes out.
- 60 THROTTLE CONTROL (DIESEL ONLY) - controls the speed of the diesel engine. When operating the machine, the engine speed switch should be in the full throttle (rabbit) position.

PRE-OPERATIONAL CHECKLIST

Before Each Use:

- * Inspect the machine for damage, oil or coolant leaks.
- * Squeeze the rubber dust cup on the Engine Air Filter (30) to release built-up dust.
- * Check the engine coolant level (28).
- * Check the engine oil level (29).
- * Check the hydraulic oil level (22).
- * Check the Fuel Gauge (38) on the petrol and diesel models.
- * Check the Fuel Gauge **located** on the LPG tank (23) for LPG model.
- * Check the tire pressure of all three tires, should be 90 psi.
- * Check the Air Filter Service Indicator (58).

In the Driver's Seat:

- * Be sure that you understand the operating controls and their functions.
- * Adjust the seat to allow easy reach of all controls.
- * Insert the Master Key and turn the Ignition Key Switch (52) to the ON position. Check for proper operation of the Horn (37), Hour Meter (39) and Headlights (41). Turn the Ignition Key Switch (52) OFF.
- * Check the Parking Brake Lever (3). The lever must hold firmly its (locked parked) setting with out easily being released. (Report all defects immediately to service personnel).

Plan Your Cleaning in Advance:

- * Arrange long runs with a minimum of stopping or starting.
- * Allow 6 inches of broom path overlap to ensure complete coverage.
- * Avoid making sharp turns, bumping into posts, or scraping the side of the machine.

FUEL



WARNING !

- ALWAYS STOP THE ENGINE BEFORE FILLING THE FUEL TANK.
- DO NOT SMOKE WHILE FILLING THE FUEL TANK.
- FILL THE FUEL TANK IN A WELL-VENTILATED AREA.
- DO NOT FILL THE FUEL TANK NEAR SPARKS OR OPEN FLAME.
- USE ONLY THE FUEL SPECIFIED ON THE FUEL TANK DECAL.

MODELS 56419501 / 56419503 (PETROL)

On machines with **petrol** engines, the fuel tank (24) is located at the rear of the machine. A decal near the filler neck shows the proper fuel to use in the machine. Before removing the cap from the tank, wipe all dust and dirt from the cap and from around the filler neck to keep the fuel as clean as possible.

Fill the tank with **unleaded 87 octane regular petrol**. Fuel Tank capacity is 12 gallons (45 liters). Wipe up any gas spilled on or near the machine immediately!

MODELS 56419500 / 56419502 (LPG)

On machines with LPG engines, the LPG tank (23) is located under the drivers seat. A decal gives information about the proper type of tank to be used on the machine.

To install the LPG tank, tip the Seat Panel forward. Mount a standard 33 pound (14.85 kg) horizontal liquid withdrawal LPG tank into the cradle. Align orientating hole onto pin, lower Seat Panel.

Connect the fuel hose and open the shutoff valve slowly on the tank. Wear gloves when connecting or disconnecting the fuel hose. Shut the LPG tank service valve OFF when the machine is not in use.

MODELS 56418007/56419422 (DIESEL)

On machines with **diesel** engines, the fuel tank (24) is located at the rear of the machine. A decal near the filler neck shows the proper fuel to use in the machine. Before removing the cap from the tank, wipe all dust and dirt from the cap and from around the filler neck to keep the fuel as clean as possible.

Fill the tank with **diesel fuel**. Fuel Tank capacity is 12 gallons (45 liters). Wipe up any gas spilled on or near the machine immediately!

STARTING THE PETROL ENGINE

- 1 With the Engine Speed Switch (42) in the IDLE position (I), turn the Ignition Key Switch (52) clockwise to the START position and release it as soon as the engine starts. If the engine does not start after cranking for 15 seconds, release the key, wait for 1 minute, then try again.
- 2 Once started, let the engine run with the Throttle Control Switch in the IDLE (I) position for 5 minutes before using the machine.
- 3 Push the Throttle Control Switch to the FULL THROTTLE position (III) and move the machine around for 2 or 3 minutes at a slow speed to warm up the hydraulic system.

STARTING THE LPG ENGINE

- 1 Open the service valve on the LPG fuel tank (23).
- 2 With the Engine Speed Switch (42) in the IDLE position (I), turn the Ignition Key Switch (52) clockwise to the START position and release it as soon as the engine starts. If the engine does not start after cranking for 15 seconds, release the key, wait for 1 minute, then try again.
- 3 Once started, let the engine run with the Throttle Control Switch in the IDLE position (I) for 5 minutes before using the machine.
- 4 Push the Throttle Control Switch to the FULL THROTTLE position (III) and move the machine around for 2 or 3 minutes at a slow speed to warm up the hydraulic system.

STARTING THE DIESEL ENGINE

- 1 With the Throttle Control (60) in the IDLE position, turn the Ignition Key Switch (52) counterclockwise to the GLOWPLUG position and hold until the Glow Plug Indicator Light (59) turns OFF. Then turn clockwise to the START position and release it as soon as the engine starts.
- 2 Once started, let the engine run with the Throttle Control in the IDLE position for 5 minutes before using the machine.
- 3 Push the Throttle Control to the FULL THROTTLE position and move the machine around for 2 or 3 minutes at a slow speed to warm up the hydraulic system.

NOTE: ALWAYS operate the machine with the Throttle Control at full throttle. Use the **Forward/Reverse Pedal (16)** - not the Throttle Control - to control the **speed** of the machine. The speed of the machine will increase as the pedal is pushed closer to the floor. Do not press the Forward/Reverse Pedal until the engine has started, this will disengage the starter.

SWEEPING

Follow the instructions in the preparing the machine for use section of the manual.

- 1 While seated on the machine, adjust the seat and steering wheel to a comfortable operating position using the adjustment controls (61) and (20).
- 2 Pull the Main Broom Raise / Lower (ON/OFF) Lever (53) back and slide to the left and up to lower and start the main broom. **NOTE: The broom will not turn on if the hopper door is closed or if the hopper is not completely down.**
- 3 When sweeping **dry floors**, turn the dust control system ON by pushing the Dust Control / Shaker Switch (40) to the permanent ON position. When sweeping **floors with puddles**, put the Dust Control / Shaker Switch (40) in the neutral or OFF position before the machine enters a puddle. Turn the Dust Control / Shaker Switch (40) ON when the machine is back on a completely dry floor. When sweeping **wet floors**, keep the Dust Control / Shaker Switch (40) in the OFF position. (This will prevent moisture from getting into the Hopper Dust Control Filter (10).
- 4 Lower the Side Broom (13) by pulling the Side Broom Raise / Lower (ON / OFF) Lever (17) down to the right and up for sweeping along a wall or curb. Raise the side broom when sweeping in an open area. **NOTE: The broom will not turn on if the hopper door is closed or if the hopper is not completely down.**
- 5 Drive the machine forward in a straight line at a quick walking speed and overlap each pass approximately 6 inches (150 mm). Drive the machine slower when sweeping large amounts of dirt or debris or when safe operation dictates slower speeds.
- 6 When sweeping extremely dusty floors, it may be necessary to stop sweeping occasionally and shake the Hopper Dust Control Filter (10). To shake the filter, push the Dust Control / Shaker Switch (40) to the momentary ON position, and hold for 20 seconds. Push the switch back up to the permanent ON position to activate the dust control impeller and continue sweeping.
- 7 Check behind the machine occasionally to make sure that the machine is picking up debris. Dirt left behind in the path of the machine usually indicates that the machine is moving too fast, the broom needs to be adjusted, or the hopper is full. **NOTE: If there is debris on the floor too large to be swept up, open the Litter Door (8) and throw it into the hopper.**

EMPTYING THE HOPPER

NOTE: The MINIMUM ceiling height dumping clearance required for raising the hopper is 99.6" (252.98 cm)

- 1 Put the Main Broom Raise / Lower (ON / OFF) Lever (53) and the Side Broom Raise / Lower (ON / OFF) Lever (17) to the UP position.
- 2 Pull the Hopper Door Open / Close Lever (56) back to close the hopper door.
- 3 Push the Dust Control / Shaker Switch (40) to the momentary ON position and hold it for 20 seconds.
- 4 Drive the machine close to a large trash receptacle and pull the Hopper Raise / Lower Lever (55) back into the UP position until the hopper is raised to the desired height.
- 5 Slowly drive the machine forward until the hopper is over the receptacle and apply the Parking Brake (3).
- 6 Push the Hopper Door Open / Close Lever (56) forward until the hopper door is completely open. Once all of the debris has emptied out, close the hopper door. **NOTE: The Dust Control / Shaker Switch (40) may be left ON while dumping to draw some of the dust through the Hopper Dust Control Filter (10). This is effective when dumping onto the ground or onto a pile.**
- 7 Put the Hopper Safety Support (5) in place by pulling up on the Hopper Safety Support Pull Rod (4), then lower the hopper slightly to secure.
- 8 Look for an accumulation of litter on the back of the hopper and on the front of the broom housing. Use a broom, if necessary, to remove litter from these areas. The back of the hopper must seal tightly against the front of the broom housing for proper operation.
- 9 Return to the operator's compartment. Release the parking brake. Move the machine back until the hopper will clear the receptacle. Raise the hopper slightly until the Hopper Safety Support (5) disengages, then lower the hopper. and re-open the hopper door. **NOTE: The brooms will not turn on if the hopper door is closed or if the hopper is not completely down. The indicator light on the control panel should turn OFF indicating that the machine is ready for use.**

AFTER USE

- 1 Shake the Hopper Dust Control Filter (10) and empty the hopper.
- 2 Check the maintenance schedule and perform all required maintenance before storage.
- 3 Move the machine to an indoor storage area.
- 4 Shut down the engine according to the shut down procedures.
- 5 Make sure the Ignition Key Switch (52) is OFF and the Parking Brake (3) is engaged.

TO SHUT DOWN THE PETROL ENGINE...

- 1 Turn all controls to the OFF position.
- 2 Raise the brooms.
- 3 Place the Engine Speed Switch (42) in IDLE and let the engine idle for 25 - 30 seconds.
- 4 Turn the Ignition Key Switch (52) OFF and remove the key.
- 5 Apply the Parking Brake (3).

TO SHUT DOWN THE LPG ENGINE...

- 1 Turn all controls to the OFF position.
- 2 Raise the brooms.
- 3 Turn the service valve on LPG Tank (23) OFF.
- 4 Run the engine until all the LPG is dispelled from the line (the engine will stall).
- 5 Turn the Ignition Key Switch (52) OFF and remove the key.
- 6 Apply the Parking Brake (3).

TO SHUT DOWN THE DIESEL ENGINE...

- 1 Turn all controls to the OFF position.
- 2 Raise the brooms.
- 3 Place the Throttle Control (60) in IDLE and let the engine idle for 5 minutes.
- 4 Turn the Ignition Key Switch (52) OFF and remove the key.
- 5 Apply the Parking Brake (3).

REPORT ANY DEFECT OR MALFUNCTION NOTED DURING OPERATION TO AUTHORIZED SERVICE OR MAINTENANCE PERSONNEL.

MAINTENANCE

Make sure that the machine is kept in top shape by following the maintenance schedule closely. Maintenance intervals given are for average operating conditions. Machines used in severe environments may require service more often.

Repairs, when required, should be performed by your Authorized Nilfisk-Advance Service Center, who employs factory trained service personnel and maintains an inventory of Nilfisk-Advance Original Equipment Replacement Parts and Accessories.

NOTE: Refer to the Service Manual for more detail on maintenance and service repairs.

EVERY 15 HOURS OF OPERATION

- 1 **Check the Engine Coolant level.** Lift the Engine Cover (2) and observe the coolant level on the Coolant Recovery Tank (28). If the level is low, add a mixture of half water and half automotive type anti-freeze.



CAUTION!

Do not remove the radiator cap when the engine is hot.



WARNING!

To avoid hydraulic oil injection or injury, always wear appropriate clothing and eye protection when working with or near hydraulic system.

- 2 **Check the Hydraulic Oil Level.** The hydraulic oil tank is located under the operator's seat. Remove the Fill Cap (22) from the tank and look to the bottom of the filler screen. If the oil level is below the bottom of the filler screen, add 10W30 motor oil until the bottom of the filler screen is covered. Change the oil if major contamination from a mechanical failure occurs.



IMPORTANT!

This machine is equipped with an indicator light which lights if the filter requires changing.

EVERY 30 HOURS OF OPERATION

- 1 Rotate the Main Broom. Refer to the Main Broom Maintenance section.
- 2 Adjust the Main Broom. Refer to the Main Broom Maintenance section.
- 3 Clean the Hopper Dust Control Filter (10) using Method "A". Refer to the Hopper Dust Control Filter section.
- 4 Adjust the Side Broom. Refer to the Side Broom Maintenance section.
- 5 Inspect the rubber skirts all around the machine and in the broom housing; replace if damaged or worn.
- 6 Check and adjust the parking brake.

EVERY 150 HOURS OF OPERATION

- 1 Clean the Hopper Dust Control Filter (10) using Method "B". Refer to the *Hopper Dust Control Filter* section.
- 2 Clean radiator and oil cooler exteriors by flushing with low pressure water. Do not use high pressure as this will damage the cooling fins.
- 3 Change the Engine Oil and Filter.

EVERY 300 HOURS OF OPERATION

- 1 Clean the Hopper Dust Control Filter (10) using Method "C". Refer to the *Hopper Dust Control Filter* section.
- 2 Lubricate grease fittings located on steering gearbox cover.

EVERY 1000 HOURS OF OPERATION

- 1 Change the Hydraulic Oil and Filter.
- 2 Flush the radiator.
- 3 Have your Nilfisk-Advance service center inspect the steering gearbox.

SIDE BROOM MAINTENANCE

To adjust the Side Broom...

- 1 Put the side broom in the DOWN position.
- 2 Loosen the Handle (A) and slide the Stop Bracket (B) up or down to lower or raise the Side Broom (13). The farther the Lever (17) travels up in the slot, the lower the Side Broom (13) will be.
- 3 When in the Down position, the Side Broom (13) should be contacting the floor from the 10 O'Clock (C) to the 3 O'Clock (D) area shown.
- 4 Once the Side Broom (13) is properly adjusted, tighten the Handle (A) to secure the Stop Bracket (B).

NOTE: The machine should be stored with the Side Broom (13) in the raised position. The Side Broom (13) should be replaced when the bristles are worn to a length of 3 inches (7.62 cm) or it becomes ineffective. The Side Broom stop must be re-adjusted when ever the broom has been replaced.

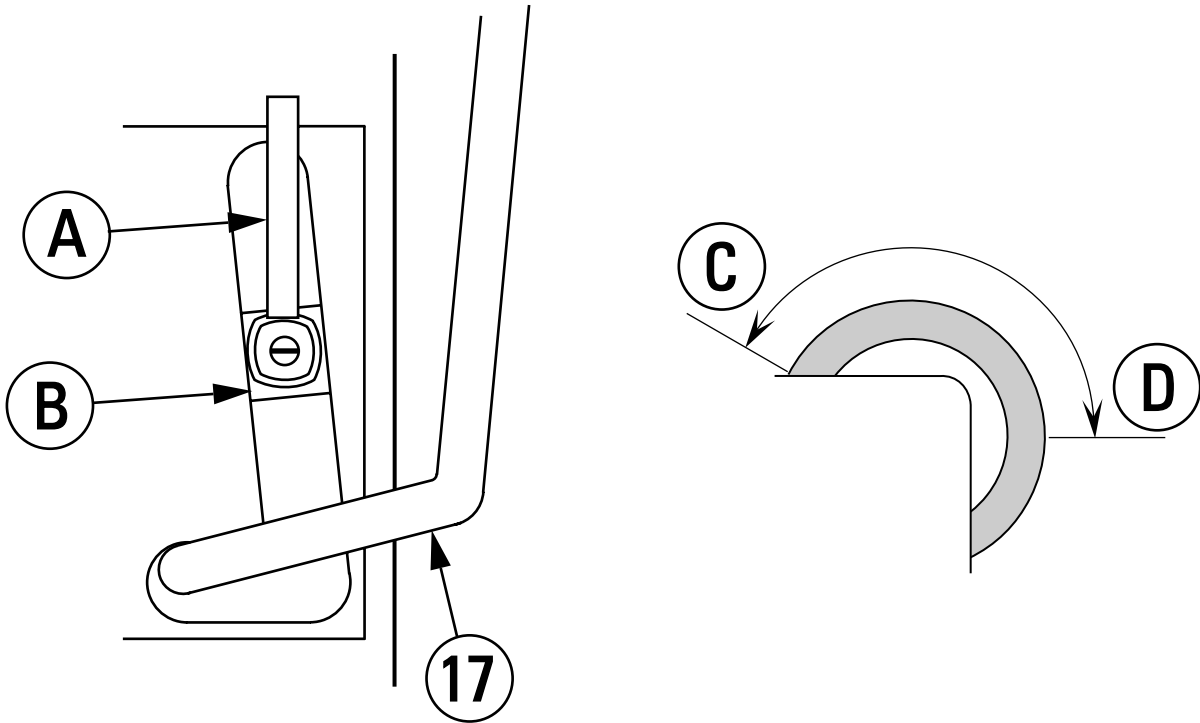

To replace the Side Broom...

- 1 Put the Side Broom (13) in the UP position.
- 2 Reach under the Side Broom (13) and remove the large T-Handle Nut holding the side broom on and remove the broom and plastic disc.
- 3 Install the new broom and plastic disc by aligning the three alignment pins and pushing on. Re-install the T-Handle Nut and tighten.

MAIN BROOM MAINTENANCE

Since the Main Broom Motor always turns in the same direction, the bristles on the broom eventually become curved, reducing sweeping performance. Sweeping performance can be improved by removing the broom and turning it around (end-for-end). This procedure, known as "rotating" the main broom, should be done once every 30 hours of operation.

The main broom should be replaced when the bristles are worn to a length of 2-1/2 inches (6.35 cm). The main broom stop must be re-adjusted when the broom is replaced.

NOTE: The machine should be stored with the Main Broom in the raised position.

WARNING!

The engine must not be running when performing this procedure.

To Rotate or Replace the Main Broom...

- 1 Turn the Ignition Key Switch (52) OFF.
- 2 Put the Main Broom Raise / Lower (ON / OFF) Lever (53) in the DOWN position.
- 3 Open the Main Broom Access Door (15).
- 4 Remove the large T-Bolt from the side of the broom idler arm. Pivot the idler arm assembly out of the main broom core.

MAIN BROOM MAINTENANCE (CONTINUED)

- 5 Pull the main broom out of the broom housing and remove any string or wire wrapped around it. Also inspect the skirts at the front, back and sides of the broom housing. The skirts should be replaced or adjusted if they are torn or worn to a height of more than 1/4 inch (6.35 mm) off the ground.
- 6 Turn the broom around (end-for-end) and slide it back into the broom housing. Make sure that the lugs on the broom drive hub (left side) engage the slots in the broom core.
- 7 Swing the idler arm assembly back into the broom core and re-install the T-Bolt that holds the idler arm in place.
- 8 Close and latch the Main Broom Access Door (15).

To Adjust the Main Broom Height...

- 1 Drive the machine to an area with a level floor and set the parking brake.
- 2 Pull the Main Broom Raise / Lower (ON/OFF) Lever (53) back and slide to the left and up to lower and start the main broom. **DO NOT** move the machine.
- 3 Let the main broom run in place for 1 minute. This allows the broom to polish a "strip" on the floor. After 1 minute, raise the broom, release the parking brake and move the machine so that the polished strip is visible.
- 4 Inspect the polished strip on the floor. If the strip is less than 2 inches (5.08 cm) or more than 3 inches (7.62cm) wide, the broom needs to be adjusted.
- 5 To adjust, loosen the Handle (A) and slide the Stop Bracket (B) up or down to lower or raise the Main Broom. The farther the Lever (5) travels up in the slot, the lower the Main Broom will be. Tighten Handle (A) after adjusting the position of the Stop Bracket (B).
- 6 Repeat steps 1-5 until the polished strip is 2-3 inches (5.08-7.62cm) wide. The width of the polished strip should be the same at both ends of the broom. If the strip is tapered, move the machine to a different area and repeat steps 1-5. If the polished strip is still tapered, contact your Nilfisk-Advance Dealer for service.

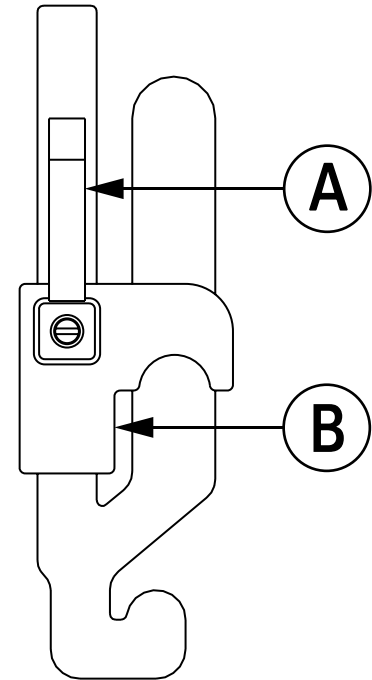

HOPPER DUST CONTROL FILTER

The hopper dust control filter must be cleaned regularly to maintain the efficiency of the vacuum system. Follow the recommended filter service intervals for the longest filter life.

CAUTION!

Wear safety glasses when cleaning the filter.

Do not puncture the paper filter.

Clean the filter in a well-ventilated area.

To remove the hopper dust control filter...

- 1 Lift the Hopper Cover (6) on top of the hopper. Make sure that the Hopper Cover Prop Rod (7) is in place.
- 2 Inspect the top of the Hopper Dust Control Filter (10) for damage. A large amount of dust on top of the filter is usually caused by a hole in the filter or a damaged filter gasket.
- 3 Turn the two hold-downs to the side (one on each side at the front of the frame) to release the shaker frame, then swing the Dust Filter Shaker Assembly (12) up and latch in place with the Shaker Assembly Latch (11).
- 4 Lift the Hopper Dust Control Filter (10) out of the machine.
- 5 **Clean the filter using one of the methods below:**

Method "A"

Vacuum loose dust from the filter. Then **gently** tap the filter against a flat surface (with the dirty side down) to remove loose dust and dirt.

NOTE: Take care not to damage the metal lip which extends past the gasket.

Method "B"

Vacuum loose dust from the filter. Then blow compressed air (maximum pressure 100 psi) into the clean side of the filter (in the opposite direction of the airflow).

Method "C"

Vacuum loose dust from the filter. Then soak the filter in warm water for 15 minutes, then rinse it under a gentle stream of water (maximum pressure 40 psi). Let the filter dry completely before putting it back into the machine.

- 6 Follow the instructions in reverse order to install the filter. If the gasket on the filter is torn or missing, it must be replaced.

PARKING BRAKE LEVER ADJUSTMENT

The Parking Brake Lever (3) should be re-adjusted to where it firmly holds it's (locked park) setting with out easily being released.

Normal adjustment of the parking brake can be accomplished from the operator compartment. Turn the handle knob on the end of the lever clockwise (CW) to increase the brake tension. Note: If the knob adjustment is inadequate to firmly hold its brake setting, this indicates the need to inspect the brake shoes and linkage for wear and the need for service or replacement.

ENGINE OIL

Check the engine oil level (29) before every use. The machine should be parked on a level surface and the engine cool. Change the engine oil after the first 35 hours of operation and every 150 hours after that. The oil filter should be replaced with every oil change. The type of oil used depends on the air temperature where the machine is used.

TEMPERATURE RANGE

above 60° F (15° C)
below 60° F (15° C)

OIL WEIGHT

SAE 10W-30
SAE 5W-30

ENGINE AIR FILTER

The Engine Air Filter (30) is located in the Circuit Breaker/Battery Compartment. Check the Air Filter Service Indicator (58) before each use of the machine. Do not service the air filter unless the red flag is visible in the service indicator.

⚠ CAUTION!

When servicing the engine air filter elements, use extreme care to prevent loose dust from entering the engine. Dust can severely damage the engine.

The engine air filter contains a Primary (outer) and a Safety (inner) filter element. The Primary Element may be cleaned twice before being replaced. The Safety Element should be replaced every third time that the Primary Filter Element is replaced. Never attempt to clean the Inner Safety Element.

To clean the Primary Filter Element, unsnap the 2 clips at the end of the air filter and remove the end housing. Pull the primary element out. Clean the element with compressed air (maximum pressure 100 psi) or wash it with water (maximum pressure 40 psi). DO NOT put the element back into the canister until it is completely dry.

CIRCUIT BREAKER LOCATION (PETROL / LPG) CIRCUIT BREAKER LOCATION (DIESEL)

- A Horn C.B. (F6 / 10A)
- B Head Lights / Tail Lights C.B. (F4 / 20A)
- C Ignition Circuit C.B. (F2 / 15A)
- D Shaker Motor C.B. (F5 / 8A)
- E Accessory Circuit C.B. (F3 / 15A)
- F Main C.B. (F1 / 40A)

- A Horn C.B. (F6 / 10A)
- B Head Lights / Tail Lights C.B. (F4 / 20A)
- C Accessory Circuit C.B. (F2 / 10A)
- D Shaker Motor C.B. (F5 / 8A)
- E Accessory Circuit C.B. (F3 / 15A)
- F Main C.B. (F1 / 40A)

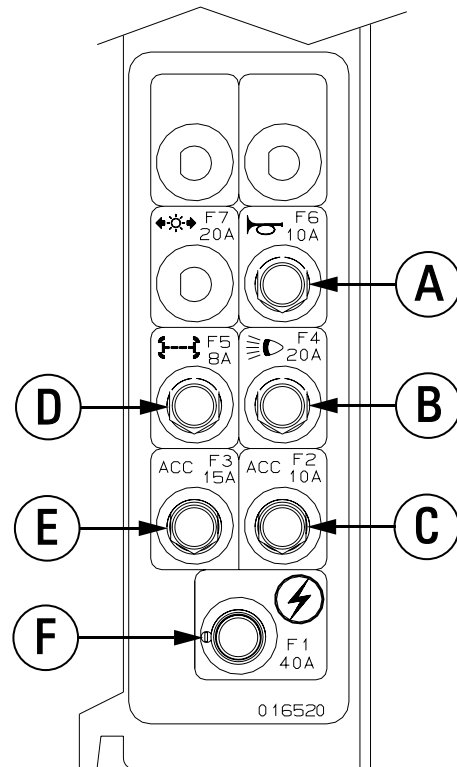
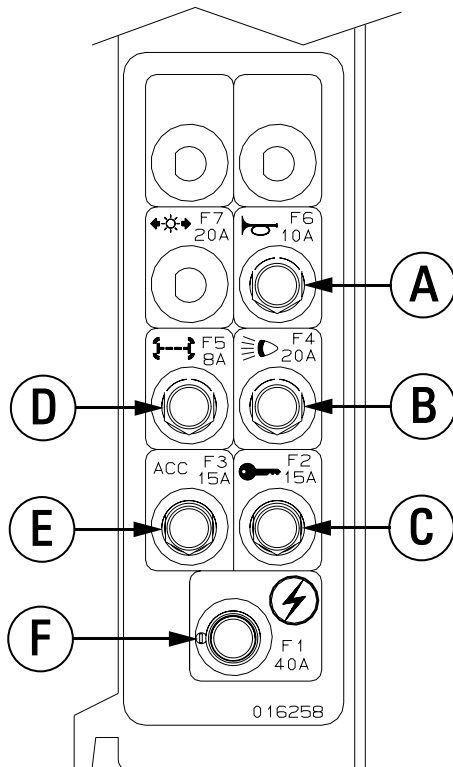

TROUBLESHOOTING

If the possible causes listed below are not the source of trouble, it is a symptom of something more serious. Contact your Nilfisk-Advance Service Center immediately for service.

TRIPPING THE CIRCUIT BREAKERS

The circuit breakers are located on the Circuit Breaker Panel (33), they protect electrical circuits and motors from damage due to overload conditions. If a circuit breaker trips, try to determine the cause.

Shaker Motor Circuit Breaker (8 Amp) Possible causes may be:

- 1 Electrical short circuit (have your Nilfisk-Advance Service Center or qualified electrician check the machine)
- 2 Overloaded or jammed shaker motor (check shaker motor)

Accessory Circuit 1 Circuit Breaker (15 Amp) Possible cause may be:

- 1 Electrical short circuit (have your Nilfisk-Advance Service Center or qualified electrician check the machine)

Ignition Circuit Circuit Breaker (15 Amp) Possible cause may be:

- 1 Electrical short circuit (have your Nilfisk-Advance Service Center or qualified electrician check the machine)

Horn Circuit Breaker (10 Amp) Possible cause may be:

- 1 Electrical short circuit (have your Nilfisk-Advance Service Center or qualified electrician check the machine)

Headlight / Tail Light Circuit Breaker (20 Amp) Possible cause may be:

- 1 Electrical short circuit (have your Nilfisk-Advance Service Center or qualified electrician check the machine)

Main Circuit Breaker (40 Amp) Possible cause may be:

- 1 Electrical short circuit (have your Nilfisk-Advance Service Center or qualified electrician check the machine)

Once the problem has been corrected, push the button in to reset the circuit breaker. If the button does not stay in, wait 5 minutes and try again. If the circuit breaker trips repeatedly, call your Nilfisk-Advance Service Center for service.

TROUBLESHOOTING

If the possible causes listed below are not the source of trouble, it is a symptom of something more serious. Contact your Nilfisk-Advance Service Center immediately for service.

MACHINE WILL NOT MOVE

Possible causes may be:

- 1 Parking Brake (3) set (release parking brake)
- 2 Towing Valve in wrong position (set correctly)
- 3 Tripped circuit breaker(s) (reset any tripped circuit breakers)

MAIN BROOM WILL NOT RUN

Possible causes may be:

- 1 Hopper door is not open (open hopper door)
- 2 Debris wrapped around the broom drive (remove debris)
- 3 Hopper is not completely down (lower hopper completely)
- 4 Tripped circuit breaker(s) (reset any tripped circuit breakers)

SIDE BROOM WILL NOT RUN

Possible causes may be:

- 1 Hopper door is not open (open hopper door)
- 2 Debris wrapped around the broom drive (remove debris)
- 3 Hopper is not completely down (lower hopper completely)
- 4 Tripped circuit breaker(s) (reset any tripped circuit breakers)

HOPPER WILL NOT RAISE

Possible causes may be:

- 1 Tripped circuit breaker(s) (reset any tripped circuit breakers)

HOPPER DUMP DOOR WILL NOT OPEN

Possible causes may be:

- 1 Dump door jammed by debris (remove debris and clean edges of dirt chamber)
- 2 Tripped circuit breaker(s) (reset any tripped circuit breakers)

SHAKER MOTOR WILL NOT RUN

Possible causes may be:

- 1 Tripped circuit breaker(s) (reset any tripped circuit breakers)

DUST CONTROL SYSTEM (IMPELLER) WILL NOT RUN

Possible causes may be:

- 1 Tripped circuit breaker(s) (reset any tripped circuit breakers)

TECHNICAL SPECIFICATIONS (as installed and tested on the unit)

Model	Retriever™ 6250 / SR 1800H		Retriever™ 6250 / SR 1800H		Retriever™ 6250 / SR 1800H	
		Petrol		LPG		Diesel
Model No.		56419501/56419503		56419500/56419502		56419422/56418007
Sound Power Level (ISO 3744)	dB(A)/20µPa	85		85		85
Total Weight	lbs/kg	4,201 / 1,905		4,201 / 1,905		4,201 / 1,905
Tire Pressure	psi	90		90		90
Vibrations at the Hand Controls	m/s ²	<2.5 m/s ²		<2.5 m/s ²		<2.5 m/s ²
Vibrations at the Seat	m/s ²	<0.5 m/s ²		<0.5 m/s ²		<0.5 m/s ²
Gradeability		26.8% (15°)		26.8% (15°)		26.8% (15°)

Seite

Einleitung	B-3
Ersatzteile und Service	B-3
Typenschild	B-3
Auspacken der Maschine	B-3

Sicherheits- und Warnhinweise	B-4
-------------------------------------	-----

Allgemeine Informationen	B-5
--------------------------------	-----

Machen Sie sich mit Ihrer Maschine vertraut	B-6-10
---	--------

Vorbereitung der Maschine zum Einsatz

Checkliste: Vor der Inbetriebnahme	B-11
Kraftstoff	B-11

Bedienung der Maschine

Starten des Benzinmotors	B-12
Starten des Propangasmotors	B-12
Starten des Dieselmotors	B-12
Kehren	B-13
Entleeren des Schmutzaufnahmebehälters	B-13

Nach dem Einsatz der Maschine

Nach dem Einsatz	B-14
Abstellen des Benzinmotors	B-14
Abstellen des Propangasmotors	B-14
Abstellen des Dieselmotors	B-14

Wartung

Alle 15 Betriebsstunden	B-15
Alle 30 Betriebsstunden	B-15
Alle 150 Betriebsstunden	B-15
Alle 300 Betriebsstunden	B-15
Alle 1000 Betriebsstunden	B-15
Wartung des Seitenbesens	B-16
Wartung des Hauptbesens	B-16-17
Staubdämmungsfilter des Schmutzaufnahmebehälters	B-17
Einstellen des Hebels der Feststellbremse	B-18
Motoröl	B-18
Motor-Luftfilter	B-18
Plazierung der Automatsicherungen	B-18

Fehlersuche	B-19
-------------------	------

Technische Daten	B-19
------------------------	------

EINLEITUNG

Dieses Handbuch wird Ihnen dabei behilflich sein, das Allerbeste aus Ihrem **Nilfisk-Advance Retriever™ 6250 / SR 1800H** zu machen. Lesen Sie es bitte vor Inbetriebnahme der Maschine sorgfältig durch.

Bitte beachten Sie: Fettgedruckte Zahlen in Klammern weisen auf ein auf den Seiten B-6-10 veranschaulichtes Teil hin.

ERSATZTEILE UND SERVICE

Eventuell erforderliche Reparaturen sind von Nilfisk-Advance-Fachkräften unter Anwendung von originalen Nilfisk-Advance-Ersatzteilen und originale Nilfisk-Advance-Zubehör vorzunehmen.

Für Ersatzteile bzw. für den Service wenden Sie sich bitte an Nilfisk-Advance. Bitte geben Sie dabei Modell und Seriennummer Ihrer Maschine an.

TYPENSCHILD

Das Modell und die Seriennummer Ihrer Maschine sind dem Typenschild an der rechten Seite der Maschine zu entnehmen. Diese Angaben sind bei der Bestellung von Ersatzteilen für die Maschine erforderlich. Tragen Sie bitte nachfolgend Modell und Seriennummer Ihrer Maschine ein, um später darauf Bezug nehmen zu können.

MODELL _____

SERIENNUMMER _____

AUSPACKEN DER MASCHINE

Bei Lieferung der Maschine untersuchen Sie den Verpackungskarton und die Maschine sorgfältig auf Schäden. Wenn ein Schaden vorliegt, heben Sie den Verpackungskarton auf, damit dieser von der Spedition inspiziert werden kann, welche die Lieferung der Maschine vorgenommen hat. Setzen Sie sich **unverzüglich** mit der Spedition in Verbindung, um einen Schadensanspruch anzumelden.

- 1 Nach dem Entfernen der Kiste nehmen Sie die Holzblöcke an den Rädern ab.
- 2 Überprüfen Sie den Motorölstand und fügen Sie, falls nötig, Öl hinzu.
- 3 Überprüfen Sie den Motorkühlflüssigkeitsstand und fügen Sie, falls nötig, Kühlflüssigkeit hinzu.
- 4 Überprüfen Sie den Hydraulikölstand und fügen Sie, falls nötig, Öl hinzu.
- 5 Lesen Sie die Anweisungen im Abschnitt *Vorbereitung der Maschine zum Einsatz* in diesem Handbuch, und füllen Sie daraufhin den Kraftstofftank.
- 6 Bringen Sie am vorderen Ende der Palette eine Rampe an.
- 7 Lesen Sie die Anweisungen der Abschnitte *Bedienungselemente* und *Bedienung der Maschine* in diesem Handbuch, und starten Sie den Motor. Fahren Sie die Maschine langsam vorwärts von der Palette auf den Boden. Halten Sie Ihren Fuß leicht auf dem Bremspedal, bis die Maschine die Palette verlassen hat.

VORSICHT!

Beim Betrieb dieser Kehrmaschine ist äußerste VORSICHT geboten. Machen Sie sich vor der Inbetriebnahme der Kehrmaschine unbedingt mit sämtlichen Bedienungsanweisungen sorgfältig vertraut. Bei etwaigen Fragen wenden Sie sich bitte an die Aufsicht oder an Ihren örtlichen Nilfisk-Advance-Händler.

Bei einer Fehlfunktion Ihrer Kehrmaschine versuchen Sie bitte nicht, das Problem selbst zu beseitigen, es sei denn, die Aufsicht erteilt eine solche Anweisung. Bitten Sie einen qualifizierten Betriebsmechaniker oder einen autorisierten Service-Mitarbeiter Ihres Nilfisk-Advance-Händlers, eventuelle nötige Korrekturen an der Anlage vorzunehmen.

Bei der Arbeit an dieser Maschine ist äußerste Vorsicht geboten. Krawatten, lose Kleidungsstücke, lange Haare, Ringe und Armbänder können sich in beweglichen Teilen verfangen. Schalten Sie den Schlüsselschalter **(52)** auf "Aus" (OFF), aktivieren Sie die Feststellbremse **(3)**, und unterbrechen Sie die Verbindung zur Batterie, bevor Sie an der Maschine arbeiten. Benutzen Sie Ihren gesunden Menschenverstand, treffen Sie die geeigneten Sicherheitsvorkehrungen, und beachten Sie die gelben Aufkleber an der Maschine.

* Bitte beachten Sie: Detailliertere Spezifikationen und Servicedaten bezüglich der Motoren entnehmen Sie bitte den getrennt gelieferten Wartungshandbüchern und Bedienungsanleitungen der Motorenhersteller.

SICHERHEITS- UND WARNHINWEISE

SYMBOLE

Die Firma Nilfisk-Advance benutzt die untenstehenden Symbole, um auf eventuelle Gefahrensituationen hinzuweisen. Bitte lesen Sie diese Informationen sorgfältig durch und treffen Sie die erforderlichen Maßnahmen, um Personal und Sachgegenstände zu schützen.

GEFAHR !

Wird dazu verwendet, vor unmittelbaren Gefahrensituationen zu warnen, die eine schwere Körperverletzung oder den Tod zur Folge haben.

WARNHINWEIS !

Wird dazu verwendet, auf eine Situation aufmerksam zu machen, die eine schwere Körperverletzung zur Folge haben könnte.

VORSICHT !

Wird dazu verwendet, auf eine Situation aufmerksam zu machen, die eine geringe Körperverletzung oder einen Schaden an der Maschine bzw. an anderen Sachgegenständen zur Folge haben könnte.

ALLGEMEINE SICHERHEITSANWEISUNGEN

Spezielle Vorsichtsgebote und Warnhinweise werden erteilt, um Sie vor möglichen Gefahren zu warnen, die einen Maschinen- oder Personenschaden verursachen könnten.

WARNHINWEIS !

- * Diese Maschine darf lediglich von hinreichend ausgebildeten und autorisierten Personen betrieben werden.
- * Wenn sich die gefüllte Maschine auf Rampen oder Steigungen befindet, sind plötzliche Stopps zu vermeiden. Vermeiden Sie plötzliches, scharfes Wenden. Bergabfahren nur mit niedriger Geschwindigkeit. Auf Rampen darf lediglich beim Aufwärtsfahren gereinigt werden.
- * Um Hydrauliköl-Spritzer oder Verletzungen zu vermeiden, sind bei der Arbeit am hydraulischen System oder in der Nähe des hydraulischen Systems passende Kleidung sowie Augenschutz zu tragen.
- * Schalten Sie den Schlüsselschalter auf "Aus" (O), und unterbrechen Sie die Verbindung zur Batterie, bevor Sie an elektrischen Komponenten Wartungsarbeiten vornehmen.
- * Arbeiten Sie niemals unter einer Maschine, ohne diese mit Sicherheitsblöcken oder -ständern abzustützen.
- * Tragen Sie keine brennbaren Reinigungsmittel auf, nehmen Sie die Maschine nicht auf solchen oder in der Nähe solcher Mittel in Betrieb, und betreiben Sie die Maschine nicht in Bereichen, in denen brennbare Flüssigkeiten gelagert werden.
- * Reinigen Sie diese Maschine nicht mit einem Druckreiniger.
- * Diese Maschine gibt Auspuffgase (Kohlenmonoxid) ab, welche eine schwere Körperverletzung oder den Tod verursachen können. Beim Betrieb dieser Maschine ist daher immer für ausreichende Lüftung zu sorgen.

VORSICHT !

- * Diese Maschine ist zum Einsatz auf öffentlichen Wegen und Straßen nicht zugelassen.
- * Diese Maschine ist zur Beseitigung von gesundheitsgefährdendem Staub nicht geeignet.
- * Sorgen Sie beim Einsatz dieser Maschine dafür, daß Drittbeteiligte - insbesondere Kinder - nicht gefährdet werden.
- * Bevor Sie irgendwelche Wartungsarbeiten ausführen, lesen Sie alle Anleitungen diese Arbeiten betreffend sorgfältig durch.
- * Lassen Sie die Maschine nicht unbeaufsichtigt stehen, ohne vorher den Schlüsselschalter auf "Aus" (O) zu schalten, den Schlüssel abzuziehen und die Feststellbremse zu aktivieren.
- * Schalten Sie vor dem Wechseln der Bürsten und dem Öffnen irgendeiner Wartungsluke den Schlüsselschalter auf "Aus" (O).
- * Treffen Sie geeignete Maßnahmen, um zu verhindern, daß sich Haare, Schmuckgegenstände oder lose Kleidungsstücke in beweglichen Teilen verfangen.

DIESE ANLEITUNG BITTE AUFBEWAHREN

SICHERHEITSHALTERUNG DES SCHMUTZAUFNAHMEBEHÄLTERS

⚠️ WARNHINWEIS!

Überzeugen Sie sich davon, daß die Sicherheitshalterung des Schmutzaufnahmebehälters (5) sich an Ort und Stelle befindet, wenn Sie vorhaben, irgendwelche Wartungsarbeiten unterhalb oder in der Nähe des angehobenen Schmutzaufnahmebehälters vorzunehmen. Die Sicherheitshalterung des Schmutzaufnahmebehälters (5) hält den Schmutzaufnahmebehälter in angehobener Stellung, damit unter dem Behälter gearbeitet werden kann. Verlassen Sie sich **NIEMALS** darauf, daß die hydraulischen Komponenten der Maschine den Schmutzaufnahmebehälter auf sichere Weise abstützen.

ANHEBEN DER MASCHINE

⚠️ VORSICHT!

Arbeiten Sie niemals unter einer Maschine, ohne diese mit Sicherheitsständern oder -blöcken abzustützen.

- Beim Anheben der Maschine benutzen Sie bitte die dafür vorgesehenen Punkte (**NICHT** am Schmutzaufnahmebehälter anheben) - siehe Anhebestellen (25).

TRANSPORTIEREN DER MASCHINE

⚠️ VORSICHT!

Vor dem Transportieren der Maschine auf einem offenen LKW oder Anhänger überzeugen Sie sich bitte davon, daß...

- ...alle Wartungsluken sicher verriegelt sind,
- ...die Maschine sicher verankert ist,
- ...die Feststellbremse der Maschine aktiviert ist.

ABSCHLEPPEN ODER SCHIEBEN EINER BETRIEBSUNFÄHIGEN MASCHINE

Die Antriebspumpe der Maschine ist mit einem einstellbaren Abschleppventil versehen. Durch dieses Ventil wird vermieden, daß beim Abschleppen/Schieben der Maschine über kurze Abstände ohne Einsatz des Motors das hydraulische System beschädigt wird.

Um an das Ventil zu gelangen, öffnen Sie die linke vordere Türplatte. Sie finden das Ventil wie abgebildet am hinteren, oberen Ende der Antriebspumpe. Mit Hilfe einer Zange oder eines 5/16" (8 mm) Maulschlüssels drehen Sie das Ventil um 90 Grad. Auf diese Weise wird die hydrostatische Sperre zwischen Motor und Pumpe entriegelt.

WARNHINWEIS: Ein Abschleppen der Maschine mit dem Ventil in normaler Arbeitsposition (**A**) kann zu einer Beschädigung der hydraulischen Antriebspumpe führen. Bitte entnehmen Sie der untenstehenden Abbildung die Einstellung für normalen Arbeitsbetrieb (**A**) (vertikal) und die Einstellung für Freilauf-Abschleppen (**B**) (horizontal). Bitte beachten Sie: Wenn das Abschleppventil sich in der Freilauf-Position (**B**) (horizontal) befindet, kann die Antriebspumpe die Maschine weder vorwärts noch rückwärts bewegen. Es kommt zu keiner Beschädigung, das Ventil ist einfach in die Einstellung für normalen Arbeitsbetrieb (**A**) (vertikal) zurückzustellen. **BITTE BEACHTEN SIE:** Ziehen oder schieben Sie die Maschine nicht schneller als in normalem Schrittempo (3-4 km/Std.) und lediglich für kurze Strecken. Falls die Maschine lange Strecken bewegt werden soll, muß das Antriebsrad vom Boden angehoben und auf einem geeigneten Transportwagen angebracht werden.

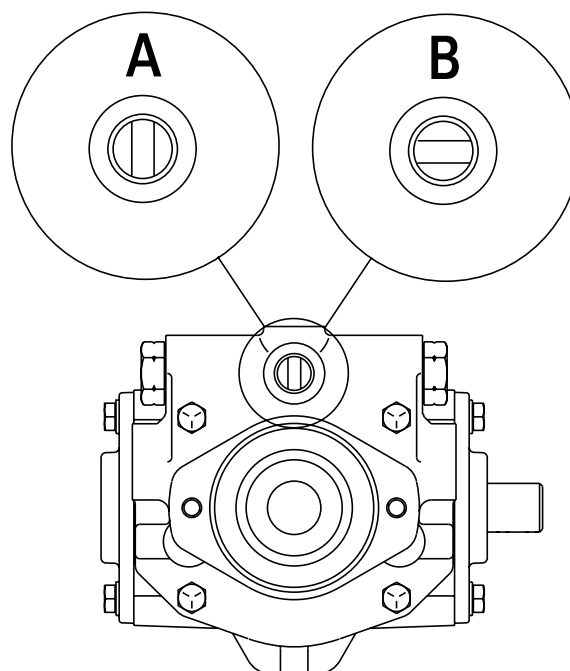

MACHEN SIE SICH MIT IHRER MASCHINE VERTRAUT

Beim Lesen dieses Handbuches werden Ihnen hin und wieder fettgedruckte Zahlen in Klammern begegnen - zum Beispiel: **(2)**. Diese Zahlen weisen auf ein auf den folgenden drei Seiten veranschaulichtes Teil hin. Blättern Sie zu diesen Seiten zurück, falls Sie bei der Lokalisierung eines im Text erwähnten Teils Hilfe benötigen.

- 1 **Fahrersitz**
- 2 **Motorhaube**
- 3 **Hebel der Feststellbremse (Fußbremse)**
- 4 **Zugstange der Sicherheitshalterung des Schmutzaufnahmebehälters**
- 5 **Sicherheitshalterung des Schmutzaufnahmebehälters**
- 6 **Abdeckung des Schmutzaufnahmebehälters**
- 7 **Stützstange der Abdeckung des Schmutzaufnahmebehälters**
- 8 **Abfall-Luke**
- 9 **Scheinwerfer**
- 10 **Staubdämmungsfilter des Schmutzaufnahmebehälters**
- 11 **Riegel des Schüttelgerätes**
- 12 **Staubfilter-Schüttelgerät**
- 13 **Seitenbesen**
- 14 **Verankerungspunkt**
- 15 **Wartungsluke zum Hauptbesen**
- 16 **Gaspedal für Vor-/Rücklauf**
- 17 **Hebel zum Heben/Senken des Seitenbesens ("Ein/Aus" - ON/OFF)**

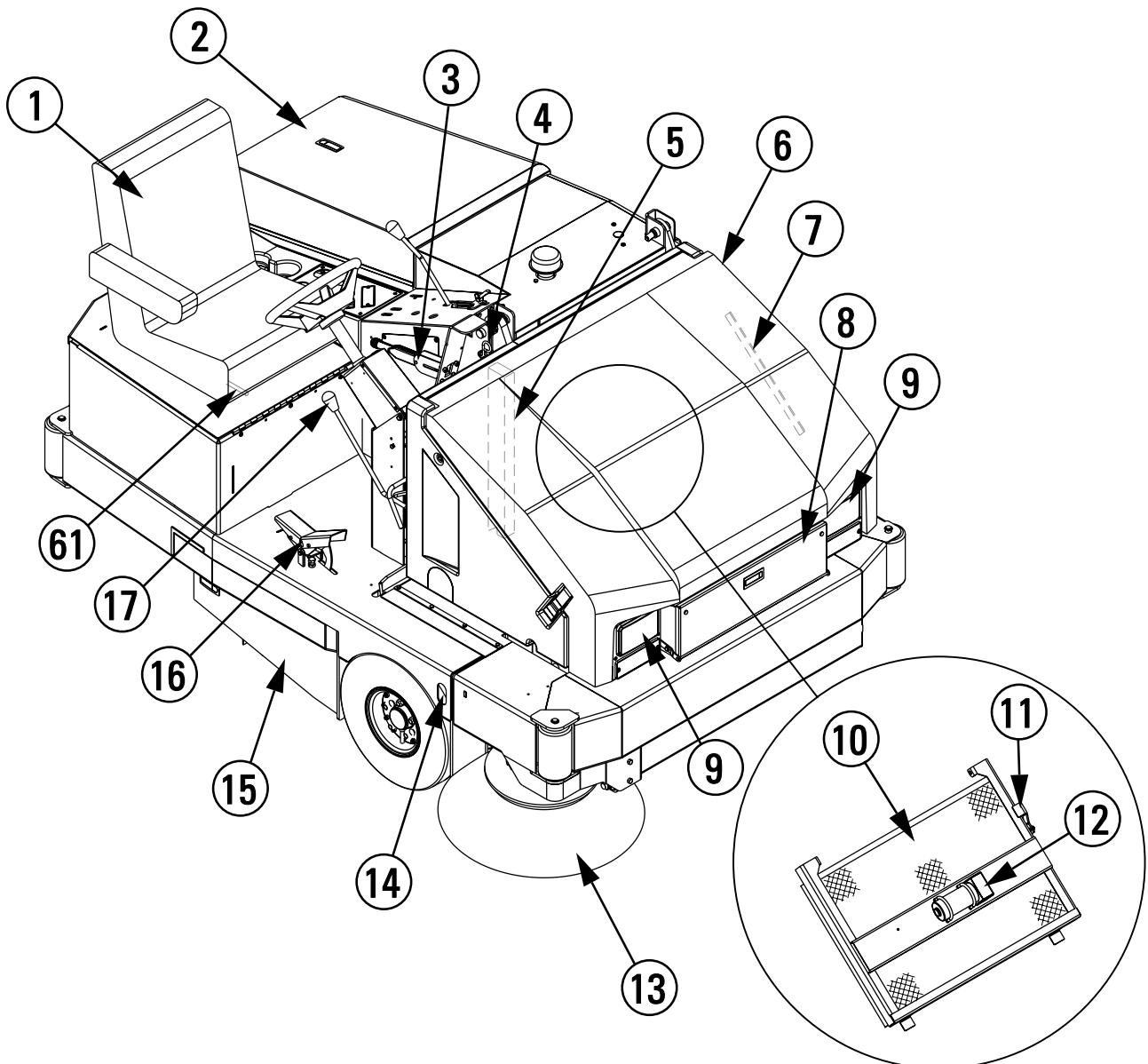

MACHEN SIE SICH MIT IHRER MASCHINE VERTRAUT (FORTSETZUNG)

- 18 Riegel der Abdeckung des Schmutzaufnahmebehälters
- 19 Batterie
- 20 Hebel zur Lenksäulenverstellung
- 21 Lenkrad
- 22 Ölbehälter
- 23 Propangastank
- 24 Kraftstofftank (Nur für Benzin- und Dieselmodelle)
- 25 Anhebestellen
- 26 Motorölablaß
- 27 Auspuffdämpfer
- 28 Auffangbehälter für Kühlflüssigkeit
- 29 Motoröl-Meßstab
- 30 Motor-Luftfilter
- 31 Motorwartungsluke
- 32 Luke zu den Automatsicherungen / zum Batteriefach
- 33 Automatsicherungstafel
- 34 Hupenknopf (nicht abgebildet / unter dem Bremspedal plaziert)
- 35 Steuerpult (siehe diesbezügliche Seiten)
- 61 Einstellungshebel für den Fahrersitz

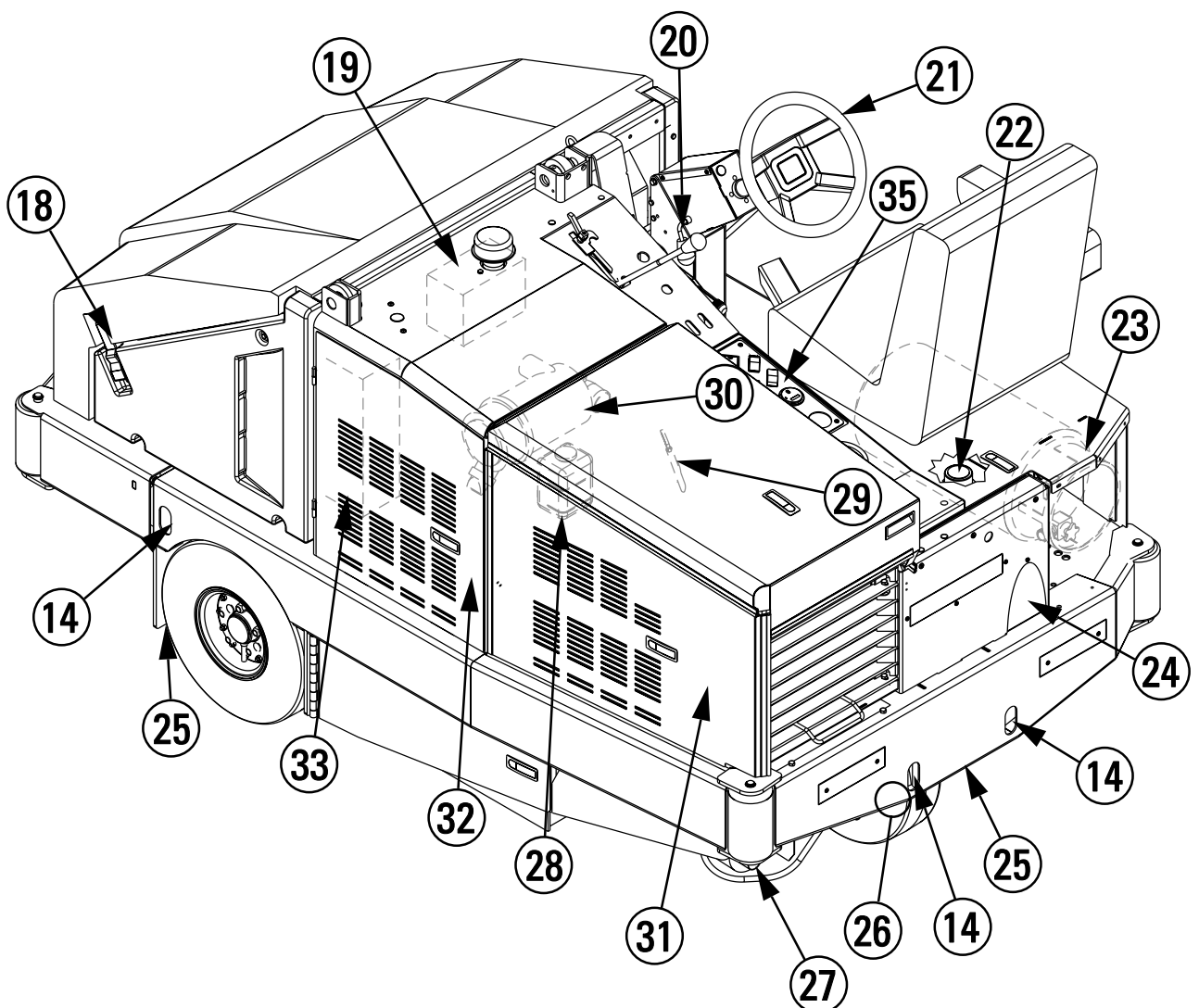

BEDIENUNGSPULT

- | | | | |
|----|---|----|--|
| 36 | Öldruckanzeige | 49 | Anzeigelampe für die Temperatur des Schmutzaufnahmebehälters (auf Wunsch erhältlich) |
| 37 | Batterieanzeige | 50 | Anzeigelampe des Hydraulikfilters |
| 38 | Kraftstoffanzeige (Nur für Benzin- und Dieselmotoren) | 51 | Anzeigebeleuchtung für niedrige Menge Propangas |
| 39 | Stundenzähler | 52 | Zündschlüsselschalter |
| 40 | Staubdämmungs-/Schüttlerschalter | 53 | Hebel zum Heben/Senken des Hauptbesens ("Ein/Aus" - ON/OFF) |
| 41 | Schalter für die Scheinwerfer | 55 | Hebel zum Heben/Senken des Schmutzaufnahmebehälters |
| 42 | Motordrehzahlschalter (Nur für Benzin- und Propangasmodelle) | 56 | Hebel zum Öffnen/Schließen der Luke des Schmutzaufnahmebehälters |
| 43 | Anzeigelampe der Auskippluke | 57 | Kühlwasser-Fernthermometer |
| 44 | Anzeigelampe für Motorüberprüfung | 58 | Wartungsanzeige des Luftfilters |
| 46 | Batterieanzeigelampe | 59 | Glühkerzen-Anzeigelampe (lediglich Diesel) |
| 48 | Anzeigelampe des Staubdämmungsfilters (auf Wunsch erhältlich) | 60 | Gassteuerung (lediglich Diesel) |

Retriever™ 6250/SR 1800H Benzin & Propangas

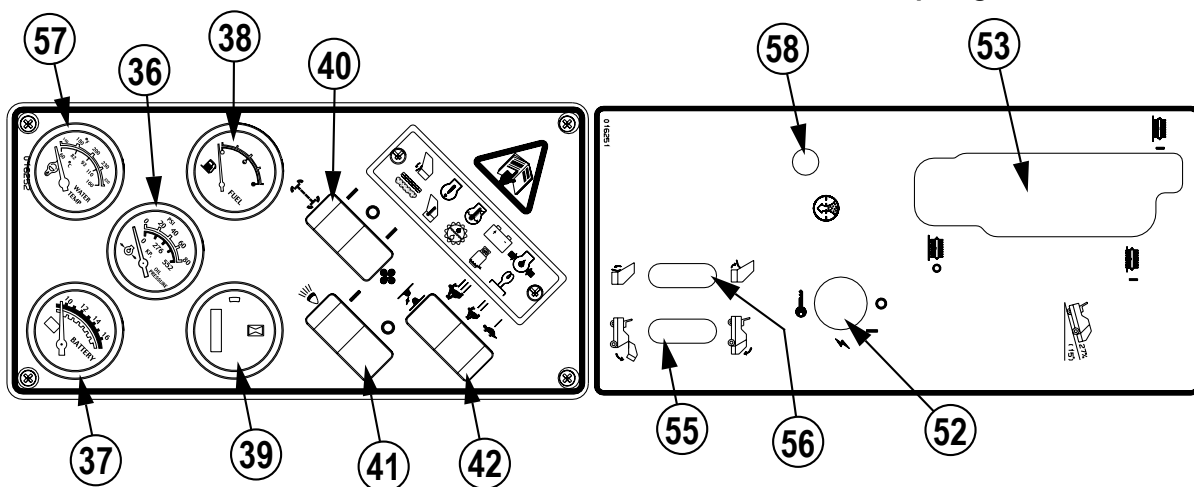

Retriever™ 6250/SR 1800H Diesel

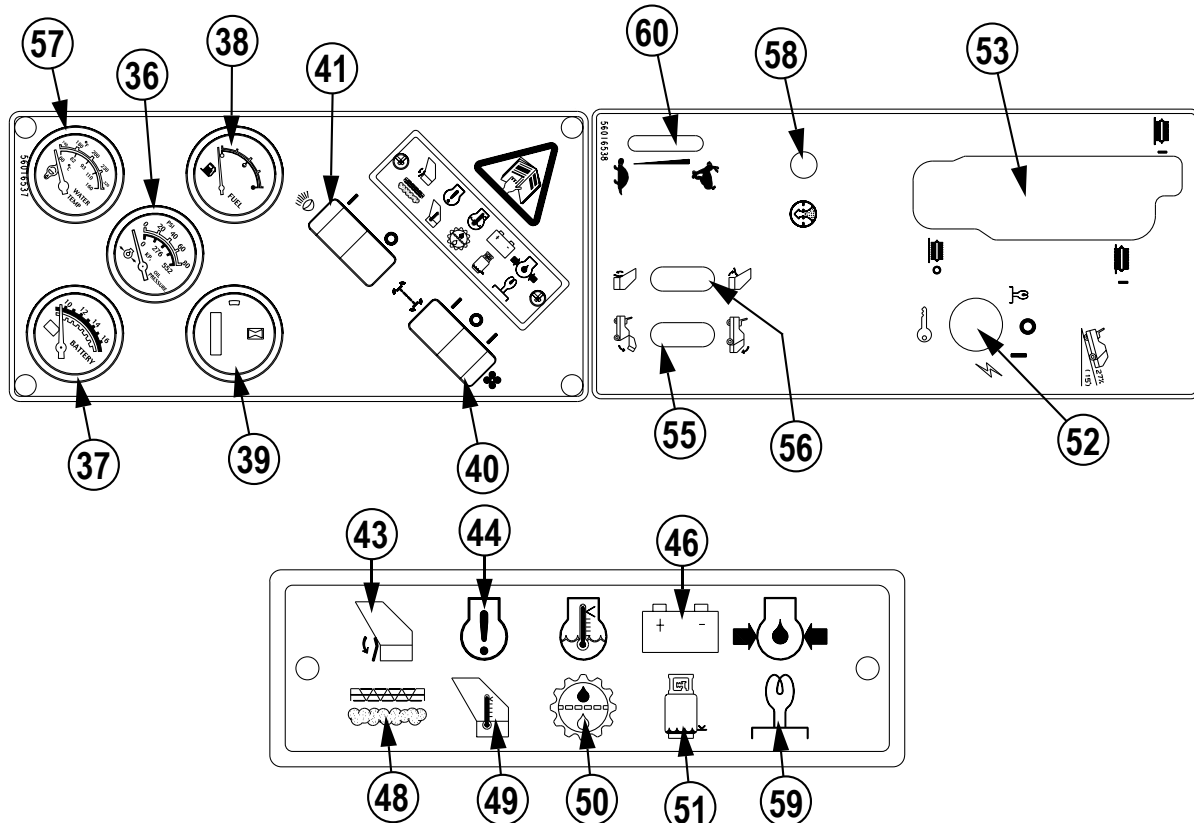

MACHEN SIE SICH MIT IHRER MASCHINE VERTRAUT - ERLÄUTERUNGEN

- 1 FAHRERSITZ - um an den Hydraulikölbehälter und den Propanbehälter zu gelangen, ist der Sitz nach vorn zu kippen. Aus Gründen der Sicherheit muss die Stützstange einrasten.
- 2 MOTORHAUBE - entriegeln und anheben, um an den Motorraum zu gelangen.
- 3 HEBEL DER FESTSTELLBREMSE (FUSSBREMSE) - zur Betätigung der mechanischen Bremsen an den Vorderrädern.
- 4 ZUGSTANGE DER SICHERHEITSHALTERUNG DES SCHMUTZAUFNAHMEBEHÄLTERS - Stange nach oben ziehen, während der Schmutzaufnahmebehälter angehoben ist, um die Sicherheitshalterung an Ort und Stelle zu ziehen.
- 5 SICHERHEITSHALTERUNG DES SCHMUTZAUFNAHMEBEHÄLTERS - dient dem angehobenen Schmutzaufnahmebehälter als Stütze.
- 6 ABDECKUNG DES SCHMUTZAUFNAHMEBEHÄLTERS - öffnen, um an den Staubeindämmungsfilter des Schmutzaufnahmebehälters zu gelangen.
- 7 STÜTZSTANGE DER ABDECKUNG DES SCHMUTZAUFNAHMEBEHÄLTERS - dient der angehobenen Abdeckung des Schmutzaufnahmebehälters als Stütze.
- 8 ABFALL-LUKE - hier Abfälle einwerfen, die zu groß sind, um vom Besen aufgenommen zu werden.
- 9 SCHEINWERFER - beim Kehren von Bereichen mit schlechten Sichtverhältnissen zu benutzen.
- 10 STAUBEINDÄMMUNGSFILTER DES SCHMUTZAUFNAHMEBEHÄLTERS - filtert den Staub aus der Luft.
- 11 RIEGEL DES SCHÜTTELGERÄTES - hält das Schüttelgerät während der Wartung des Filters in angehobener Position.
- 12 STAUBFILTER-SCHÜTTELGERÄT - läßt den Staubeindämmungsfilter vibrieren, um den Staub auszuschütteln.
- 13 SEITENBESEN - zum Kehren entlang von Wänden und Hindernissen.
- 14 VERANKERUNGSPUNKT - sichere Stelle, um die Maschine beim Transportieren auf einem LKW oder Anhänger zu verankern.
- 15 WARTUNGSLUKE ZUM HAUPTBESEN - öffnen, um zu Wartungszwecken an den Hauptbesen zu gelangen.
- 16 GASPEDAL FÜR VOR-/RÜCKLAUF - zur Regelung der Fahrgeschwindigkeit und der Fahrtrichtung der Maschine:
Beim Drücken auf den hinteren Teil des Pedals bewegt sich die Maschine rückwärts.
Beim Drücken auf den vorderen Teil des Pedals bewegt sich die Maschine vorwärts.
Die GESCHWINDIGKEIT der Maschine erhöht sich, wenn das Pedal näher an den Boden gedrückt wird. Die Höchstgeschwindigkeit ist beim Vorwärtsfahren höher als beim Rückwärtsfahren.
- 17 HEBEL ZUM HEBEN/SENKEN DES SEITENBESENS ("EIN/AUS" - ON/OFF) - hebt und senkt (stoppt und startet) den Seitenbesen.
- 18 RIEGEL DER ABDECKUNG DES SCHMUTZAUFNAHMEBEHÄLTERS - hält die Abdeckung des Schmutzaufnahmebehälters an Ort und Stelle.
- 19 BATTERIE - versorgt den Startmotor mit elektrischem Strom.
- 20 HEBEL ZUR LENKSÄULENVERSTELLUNG - Schieben Sie den Hebel zur Entriegelung der Lenksäule nach unten, um diese nach oben oder nach unten verstellen zu können.
- 21 LENKRAD - wird benutzt, um die Maschine nach links oder nach rechts zu lenken.
- 22 ÖLBEHÄLTER - beinhaltet das Öl des hydraulischen Systems, Kapazität: 11 Gallonen (41,63 Liter).
- 23 PROPAN KRAFTSTOFFBEHÄLTER - 33 lb. Propanbehälter - Flüssigabzapfung.
- 24 BENZIN KRAFTSTOFFTANK (NUR FÜR BENZIN- UND DIESELMODELLE) - Kapazität: 12 Gallonen (45 Liter).
- 25 ANHEBESTELLEN - sichere Stellen, um die Maschine anzuheben.
- 26 MOTORÖLABLASS - Plazierung des Abfallstopfens für Motoröl (unter der hinteren Stoßstange).
- 27 AUSPUFFDÄMPFER - dämpft den Auspuff des Motors.
- 28 AUFFANGBEHÄLTER FÜR KÜHLFLÜSSIGKEIT - nimmt Kühlflüssigkeit auf, die vom Kühler ausgestoßen wird, während der Motor heiß ist. Wird bei der Überprüfung des Kühlflüssigkeitsstandes benutzt.
- 29 MOTORÖL-MEßSTAB - wird benutzt, um den Motorölstand zu messen.
- 30 MOTOR-LUFTFILTER - filtert die Ansaugluft-Zufuhr des Motors.
- 31 MOTORWARTUNGSLUKE - entriegeln und öffnen, um an den Motorraum zu gelangen.
- 32 LUKE ZU DEN AUTOMATSICHERUNGEN / ZUM BATTERIEFACH - entriegeln und öffnen, um an die Automatsicherungen, die Batterie und den Motor-Luftfilter zu gelangen.
- 33 AUTOMATSICHERUNGSTAFEL - Plazierung aller Automatsicherungen der Maschine.
- 34 HUPENKNOPF - läßt die Hupe ertönen (direkt unter dem Bremspedal).
- 35 STEUERPULT - Siehe diesbezügliche Seiten.
- 61 EINSTELLUNGSHEBEL FÜR DEN FAHRERSITZ - Mit diesem Hebel lässt sich der Fahrersitz nach vorne oder hinten schieben.

BEDIENUNGSPULT - ERLÄUTERUNGEN

- 36 ÖLDRUCKANZEIGE - zeigt bei laufendem Motor den Öldruck des Motors an.
- 37 BATTERIEANZEIGE - zeigt die Batterie- und die Ladespannung an.
- 38 KRAFTSTOFFANZEIGE (BENZIN / DIESEL) - zeigt die Kraftstoffmenge im Kraftstofftank für Benzin an.
- 39 STUNDENZÄHLER - zeigt die akkumulierte Zahl der Betriebsstunden an.
- 40 STAUBEINDÄMMUNGS-/SCHÜTTLERSCHALTER - zur Steuerung des Saugsystems und des Saugfilterschüttlers. Das Saugsystem nimmt vom Hauptbesen aufgewirbelten Staub auf. Der Filterschüttler reinigt den Saugfilter.
- 41 SCHALTER FÜR DIE SCHEINWERFER - zum Einschalten der Scheinwerfer.
- 42 MOTORDREHZAHLSCHALTER (BENZIN UND PROPANGAS) - zur Regelung der Motordrehzahl. Bei Betrieb der Maschine sollte sich der Motordrehzahlschalter an der Vollgas-Position (III) befinden.
- 43 ANZEIGELAMPE DER AUSKIPPLUKE - zeigt an, daß die Auskippluke geschlossen oder der Schmutzaufnahmebehälter angehoben ist.
- 44 MOTORANZEIGELAMPE ÜBERPRÜFEN – zeigt eine Fehlfunktion des EFI-Systems an, schalten Sie den Motor aus, und lassen Sie die Maschine durch Ihr Nilfisk-Advance Servicezentrum überprüfen.
- 46 BATTERIEANZEIGELAMPE - zeigt eine Fehlfunktion des Ladesystems an. Schalten Sie den Motor aus, und lassen Sie die Maschine durch Ihren Nilfisk-Advance-Service überprüfen.
- 48 ANZEIGELAMPE DES STAUBEINDÄMMUNGSFILTERS (AUF WUNSCH ERHÄLTlich) - zeigt an, daß am Staubeindämmungsfilter eine Wartung nötig ist.
- 49 ANZEIGELAMPE FÜR DIE TEMPERATUR DES SCHMUTZAUFNAHMEBEHÄLTERS (AUF WUNSCH ERHÄLTlich) - zeigt ein mögliches Feuer im Schmutzaufnahmebehälter an.
- 50 ANZEIGELAMPE DES HYDRAULIKFILTERS - zeigt an, daß am Hydraulikölfilter eine Wartung nötig ist. Lassen Sie die Maschine durch Ihren Nilfisk-Advance-Service überprüfen.
- 51 ANZEIGELAMPE FÜR NIEDRIGEN PROPAN-KRAFTSTOFFSTAND – zeigt einen niedrigen Propan-Kraftstoffstand an.
- 52 ZÜNDSCHLÜSSELSCHALTER - zur Steuerung des Motors sowie einiger Teile der elektrischen Anlage.
- 53 HEBEL ZUM HEBEN/SENKEN DES HAUPTBESENS ("EIN/AUS" - ON/OFF) - hebt und senkt (stoppt und startet) den Hauptkehrbesen. Die Kehr-Position kommt bei glatten Böden zum Einsatz. Die Full-Float-Position ist für rauhe Böden bestimmt.
- 55 HEBEL ZUM HEBEN/SENKEN DES SCHMUTZAUFNAHMEBEHÄLTERS - zur Steuerung des Hydraulikzylinders, der den Schmutzaufnahmebehälter zum Auskippen anhebt.
- 56 HEBEL ZUM ÖFFNEN/SCHLIESSEN DER LUKE DES SCHMUTZAUFNAHMEBEHÄLTERS - öffnet und schließt die Auskippluke des Schmutzaufnahmebehälters.
- 57 KÜHLWASSER-FERNTHERMOMETER - zeigt die Temperatur der Motorkühlflüssigkeit bei laufendem Motor an.
- 58 WARTUNGSANZEIGE DES LUFTFILTERS - Am Luftfilter darf erst dann eine Wartung vorgenommen werden, wenn die rote Fahne an der Wartungsanzeige erscheint.
- 59 GLÜHKERZEN-ANZEIGELAMPE (LEDIGlich DIESEL) – zeigt die Erwärmung der Glühkerzen an. Starten Sie den Motor, nachdem die Lampe erloschen ist.
- 60 GASSTEUERUNG (LEDIGlich DIESEL) – zur Regelung der Drehzahl des Dieselmotors. Bei Betrieb der Maschine sollte sich der Motordrehzahlschalter an der Vollgas-Position ("Kaninchen") befinden.

CHECKLISTE: VOR DER INBETRIEBNAHME

Vor jeder Inbetriebnahme:

- * Inspizieren Sie die Maschine auf Schäden sowie Öl- oder Kühlflüssigkeitslecks.
- * Drücken Sie den Gummistaubsammler am Motor-Luftfilter (30), um angesammelten Staub freizugeben.
- * Überprüfen Sie den Motorkühlflüssigkeitsstand (28).
- * Überprüfen Sie den Motorölstand (29).
- * Überprüfen Sie den Hydraulikölstand (22).
- * Überprüfen Sie die Kraftstoffanzeige (38) an Benzin- sowie an Diesel-Modellen.
- * Überprüfen Sie die am Flüssigpropan-Behälter (23) befindliche Kraftstoffanzeige am Propan-Modell.
- * Überprüfen Sie den Reifendruck aller drei Reifen - der Druck sollte 90 bar betragen.
- * Überprüfen Sie die Wartungsanzeige des Luftfilters (58).

Im Fahrersitz:

- * Überzeugen Sie sich davon, daß Ihnen die Bedienelemente geläufig sind und Sie deren Funktion verstehen.
- * Stellen Sie den Sitz so ein, daß sämtliche Bedienelemente problemlos zu erreichen sind.
- * Setzen Sie den Hauptschlüssel ein und drehen Sie den Zündschlüsselschalter (52) an die Position "Ein" (ON). Überprüfen Sie die einwandfreie Funktion der Hupe (37), des Stundenzählers (39) und der Scheinwerfer (41). Schalten Sie den Zündschlüsselschalter (52) auf "Aus" (OFF).
- * Überprüfen Sie den Hebel der Feststellbremse (3). Der Hebel muß die Einstellung (verriegelt, festgestellt) festhalten und darf dabei nicht leicht zu lösen sein. (Jeden Defekt bitte unverzüglich dem Service-Personal mitteilen).

Vorausplanung des Reinigungsvorganges:

- * Sorgen Sie für längere Arbeitsabläufe mit einem Minimum an Stopps und Starts.
- * Zur Gewährleistung einer kompletten Deckung der Fläche ist für eine Überlappung der Kehrbahnen von ca. 15 cm zu sorgen.
- * Vermeiden Sie scharfes Wenden, den Kontakt mit Gegenständen oder seitliches Schrammen der Maschine.

KRAFTSTOFF

WARNHINWEIS !

- **VOR DEM FÜLLEN DES KRAFTSTOFFTANKS IST DER MOTOR UNBEDINGT ABZUSTELLEN.**
- **BEIM FÜLLEN DES KRAFTSTOFFTANKS IST DAS RAUCHEN VERBOTEN.**
- **FÜLLEN SIE DEN KRAFTSTOFFTANK IN EINEM GUT BELÜFTETEN BEREICH.**
- **DER KRAFTSTOFFTANK DARF NICHT IN DER NÄHE VON OFFENEM FEUER ODER FUNKEN GEFÜLLT WERDEN.**
- **LEDIGLICH DER AUF DEM KRAFTSTOFFTANKAUFKLEBER SPEZIFIZIERTE KRAFTSTOFF DARF BENUTZT WERDEN.**

MODELLE 56419501 / 56419503 (BENZIN)

Bei Maschinen mit **Benzinmotoren** ist der Kraftstofftank (24) am hinteren Ende der Maschine platziert. Einem Aufkleber nahe dem Einfüllstutzen ist zu entnehmen, welcher Kraftstoff für die Maschine geeignet ist. Bevor Sie den Deckel vom Tank entfernen, wischen Sie bitte jeglichen Staub und Schmutz vom Deckel und vom Bereich um den Einfüllstutzen, damit der Kraftstoff so rein wie möglich bleibt.

Füllen Sie den Tank mit **unverbleitem 87 Octan geregeltem Benzin**. Fassungsvermögen des Kraftstofftanks beträgt 45 Liter. Jegliches auf der Maschine oder in der Nähe der Maschine verschüttete Benzin ist unverzüglich aufzuwischen!

MODELLE 56419500 / 56419502 (PROPANGAS)

Bei Maschinen mit **Propangasmotoren** ist der Behälter für Flüssigpropan (23) unter dem Fahrersitz platziert. Dem Aufkleber entnehmen Sie bitte Informationen über den geeigneten Behältertyp für diese Maschine.

Zum Installieren des Flüssigpropan-Behälters kippen Sie die Sitzplatte nach vorn. Montieren Sie einen Standard 33 Pfund (14,85 kg) horizontalen Propanbehälter für Flüssigabzapfung in das Stativ, und richten Sie diesen anhand von Loch und Stift aus. Senken Sie die Sitzplatte.

Schließen Sie den Kraftstoffschlauch an, und öffnen Sie langsam den Absperrhahn am Behälter. Tragen Sie beim Anschließen und Entfernen des Kraftstoffschlauchs Handschuhe. Stellen Sie das Betriebsventil des Propanbehälters auf "Aus" (OFF), wenn die Maschine nicht in Betrieb ist.

MODELL 56418007/56419422 (DIESEL)

Bei Maschinen mit **Diesel-Motoren** ist der Kraftstofftank (24) am hinteren Ende der Maschine platziert. Einem Aufkleber nahe des Einfüllstutzens ist zu entnehmen, welcher Kraftstoff für die Maschine geeignet ist. Bevor Sie den Deckel vom Tank entfernen, wischen Sie bitte jeglichen Staub und Schmutz vom Deckel und vom Bereich um den Einfüllstutzen, damit der Kraftstoff so rein wie möglich bleibt.

Füllen Sie den Tank mit **Diesel-Kraftstoff**. Die Kapazität des Kraftstofftanks beträgt 12 Gallonen (45 Liter). Jegliches auf der Maschine oder in der Nähe der Maschine verschüttete Benzin ist unverzüglich aufzuwischen!

STARTEN DES BENZINMOTORS

- 1 Während sich der Motordrehzahlschalter **(42)** in der Leerlauf-Position (IDLE) (I) befindet, drehen Sie den Zündschlüsselschalter **(52)** im Uhrzeigersinn an die START-Position und lassen Sie ihn los, sobald der Motor startet. Falls der Motor nach fünfzehnsekündigem Anlassen nicht anspringt, lassen Sie den Schlüssel los, warten Sie 1 Minute lang ab und versuchen Sie erneut zu starten.
- 2 Nach dem Start lassen Sie den Motor mit dem Motordrehzahlschalter an der Leerlauf-Position (IDLE) (I) 5 Minuten lang laufen, bevor Sie die Maschine in Betrieb nehmen.
- 3 Schieben Sie den Motordrehzahlschalter an die Vollgas-Position (FULL THROTTLE) (III), und bewegen Sie die Maschine für 2 oder 3 Minuten bei niedriger Geschwindigkeit umher, um das hydraulische System aufzuwärmen.

STARTEN DES PROPANGASMOTORS

- 1 Öffnen Sie das Betriebsventil am Behälter für flüssiges Propangas **(23)**.
- 2 Während sich der Motordrehzahlschalter **(42)** an der Leerlauf-Position (IDLE) (I) befindet, drehen Sie den Zündschlüsselschalter **(52)** im Uhrzeigersinn an die START-Position, und lassen Sie ihn los, sobald der Motor startet. Falls der Motor nach fünfzehnsekündigem Anlassen nicht anspringt, lassen Sie den Schlüssel los, warten Sie 1 Minute lang ab, und versuchen Sie erneut zu starten.
- 3 Nach dem Start lassen Sie den Motor mit dem Motordrehzahlschalter an der Leerlauf-Position (IDLE) (I) 5 Minuten lang laufen, bevor Sie die Maschine in Betrieb nehmen.
- 4 Schieben Sie den Motordrehzahlschalter in die Vollgas-Position (FULL THROTTLE) (III), und bewegen Sie die Maschine für 2 oder 3 Minuten bei niedriger Geschwindigkeit, um das hydraulische System aufzuwärmen.

STARTEN DES DIESELMOTORS

- 1 Während sich die Gassteuerung **(60)** an der Leerlauf-Position (IDLE) befindet, drehen Sie den Zündschlüsselschalter **(52)** gegen den Uhrzeigersinn an die Glühkerzen-Position (GLOWPLUG), und halten Sie den Schalter an dieser Position, bis die Glühkerzen-Anzeigelampe **(59)** erlischt. Daraufhin drehen Sie den Schalter im Uhrzeigersinn an die START-Position, und lassen Sie ihn los, sobald der Motor startet.
- 2 Nach dem Start lassen Sie den Motor mit der Gassteuerung an der Leerlauf-Position (IDLE) 5 Minuten lang laufen, bis Sie die Maschine in Betrieb nehmen.
- 3 Schieben Sie die Gassteuerung an die Vollgas-Position (FULL THROTTLE), und bewegen Sie die Maschine für 2 oder 3 Minuten bei niedriger Geschwindigkeit umher, um das hydraulische System aufzuwärmen.

BITTE BEACHTEN SIE: Bei Betrieb der Maschine muß sich die Gassteuerung JEDERZEIT an der Vollgas-Position befinden. Benutzen Sie das **Gaspedal für Vor-/Rücklauf (16)** – nicht die Gassteuerung – um die **Fahrgeschwindigkeit** der Maschine zu regeln. Die Fahrgeschwindigkeit der Maschine wird höher, wenn das Pedal näher zum Boden gedrückt wird. Das Gaspedal für Vor-/Rücklauf vor dem Starten des Motors nicht drücken, da hierbei der Anlasser ausgekuppelt wird.

KEHREN

Befolgen Sie die Anweisungen im Abschnitt *Vorbereitung der Maschine zum Einsatz* in diesem Handbuch.

- 1 Auf der Maschine sitzend stellen Sie das Lenkrad mit Hilfe der Einstellmechanismen (61) und (20) in eine bequeme Betriebsstellung.
- 2 Ziehen Sie den Hebel zum Heben/Senken des Hauptbesens ("Ein/Aus" - ON/OFF) (53) zurück, und schieben Sie den Hebel nach links und nach oben, um den Hauptbesen zu senken und zu starten. **BITTE BEACHTEN SIE: Der Besen startet nicht, wenn die Luke des Schmutzaufnahmebehälters geschlossen oder der Schmutzaufnahmebehälter nicht völlig gesenkt ist.**
- 3 Beim Kehren **trockener Böden** schalten Sie das Staubeindämpfungssystem ein (ON), indem Sie den Staubeindämpfungs-/Schüttlerschalter (40) in die permanente "Ein"-Position (ON) stellen.
Beim Kehren von **Böden mit Pfützen** stellen Sie den Staubeindämpfungs-/Schüttlerschalter (40) in die neutrale oder "Aus"-Position (OFF), bevor die Maschine eine Pfütze erreicht. Stellen Sie den Staubeindämpfungs-/Schüttlerschalter (40) in die Position "Ein" (ON), wenn sich die Maschine wieder auf völlig trockenem Boden befindet.
Beim Kehren **nasser Böden** bleibt der Staubeindämpfungs-/Schüttlerschalter (40) in der Position „Aus“ (OFF). (Auf diese Weise wird vermieden, daß Feuchtigkeit in den Staubeindämpfungsfilter des Schmutzaufnahmebehälters (10) gelangt.)
- 4 Beim Kehren an einer Wand oder einem Hindernis entlang senken Sie den Seitenbesen (13), indem Sie den Hebel zum Heben/Senken des Seitenbesens ("Ein/Aus" - ON/OFF) (17) nach unten rechts und nach oben ziehen. Heben Sie den Seitenbesen beim Kehren offener Bereiche. **BITTE BEACHTEN SIE: Der Besen startet nicht, wenn die Luke des Schmutzaufnahmebehälters geschlossen oder der Schmutzaufnahmebehälter nicht völlig gesenkt ist.**
- 5 Fahren Sie die Maschine bei schnellem Schrittempo in gerader Bahn vorwärts, und sorgen Sie für eine Überlappung der Bahnen von etwa 6 Zoll (150 mm). Fahren Sie langsamer, wenn große Mengen Schmutz oder Schmutzpartikel zu kehren sind, oder falls der sichere Betrieb langsamere Fahrgeschwindigkeiten erforderlich macht.
- 6 Beim Kehren extrem staubiger Böden kann es nötig sein, den Kehrvorgang hin und wieder zu unterbrechen und den Staubeindämpfungsfilter des Schmutzaufnahmebehälters (10) zu schütteln. Zum Schütteln des Filters schieben Sie den Staubeindämpfungs-/Schüttlerschalter (40) in die Position "Kurzzeitig Ein" (ON), und halten den Schalter dort für 20 Sekunden. Daraufhin schieben Sie den Schalter nach oben zurück an die permanente Position "Ein" (ON), um das Staubeindämpfungslaufrad zu aktivieren und den Kehrvorgang fortzusetzen.
- 7 Werfen Sie hin und wieder einen Blick hinter die Maschine, um sich davon zu überzeugen, daß sie Schmutzpartikel aufnimmt. Wird in der Bahn der Maschine Schmutz hinterlassen, läßt dies häufig darauf schließen, daß die Maschine entweder zu schnell bewegt wird, daß der Besen justiert werden muß oder daß der Schmutzaufnahmebehälter voll ist. **BITTE BEACHTEN SIE: Falls am Boden Abfälle liegen, die zum Aufkehren zu groß sind, öffnen Sie bitte die Abfall-Luke (8) und werfen Sie die Abfälle in den Schmutzaufnahmebehälter.**

ENTLEEREN DES SCHMUTZAUFNAHMEBEHÄLTERS

BITTE BEACHTEN SIE: Die MINDEST-Höhe zur Decke muß hinsichtlich der für das Anheben des Schmutzaufnahmebehälters erforderlichen Auskipphöhe 99,6" (252,98 cm) betragen.

- 1 Stellen Sie den Hebel zum Heben/Senken des Hauptbesens ("Ein/Aus" - ON/OFF) (53) und den Hebel zum Heben/Senken des Seitenbesens ("Ein/Aus" - ON/OFF) (17) in die Position "Heben" (UP).
- 2 Ziehen Sie den Hebel zum Öffnen/Schließen der Luke des Schmutzaufnahmebehälters (56) zurück, um die Luke des Schmutzaufnahmebehälters zu schließen.
- 3 Schieben Sie den Staubeindämpfungs-/Schüttlerschalter (40) an die Position "Kurzzeitig Ein" (ON), und halten Sie den Schalter dort für 20 Sekunden.
- 4 Fahren Sie die Maschine nahe an einen großen Abfallbehälter, und ziehen Sie den Hebel zum Heben/Senken des Schmutzaufnahmebehälters (55) zurück in die Position "Heben" (UP), bis der Schmutzaufnahmebehälter die gewünschte Höhe erreicht hat.
- 5 Fahren Sie die Maschine langsam vorwärts, bis sich der Schmutzaufnahmebehälter über dem Abfallbehälter befindet, und aktivieren Sie die Feststellbremse (3).
- 6 Schieben Sie den Hebel zum Öffnen/Schließen der Luke des Schmutzaufnahmebehälters (56) nach vorn, bis die Luke des Schmutzaufnahmebehälters völlig geöffnet ist. Nachdem der gesamte Schmutz entfernt ist, schließen Sie die Luke des Schmutzaufnahmebehälters. **BITTE BEACHTEN SIE: Der Staubeindämpfungs-/Schüttlerschalter (40) kann während des Auskippens eingeschaltet (ON) bleiben, um einen Teil des Staubes durch den Staubeindämpfungsfilter des Schmutzaufnahmebehälters (10) zu ziehen. Das ist besonders effektiv, falls auf den Boden oder auf einen Haufen ausgekippt wird.**
- 7 Bringen Sie die Sicherheitshalterung des Schmutzaufnahmebehälters (5) an, indem Sie die Zugstange der Sicherheitshalterung des Schmutzaufnahmebehälters (4) nach oben ziehen, danach zum Absichern den Schmutzaufnahmebehälter leicht senken.
- 8 Inspizieren Sie die Rückseite des Schmutzaufnahmebehälters und die Vorderseite des Besengehäuses auf eine Abfallrückstände. Benutzen Sie, falls nötig, einen Besen, um Abfälle aus diesen Bereichen zu entfernen. Zwecks korrektem Betrieb muß die Rückseite des Schmutzaufnahmebehälters an der Vorderseite des Besengehäuses dicht schließen.
- 9 Kehren Sie an den Fahrersitz zurück und lösen Sie die Feststellbremse. Fahren Sie die Maschine rückwärts vom Abfallbehälter, bis der Schmutzaufnahmebehälter sich nicht mehr über dem Abfallbehälter befindet. Heben Sie den Schmutzaufnahmebehälter leicht an, bis die Sicherheitshalterung des Schmutzaufnahmebehälters (5) entriegelt. Senken Sie daraufhin den Schmutzaufnahmebehälter, und öffnen Sie erneut die Luke des Schmutzaufnahmebehälters. **BITTE BEACHTEN SIE: Die Besen starten nicht, wenn die Luke des Schmutzaufnahmebehälters geschlossen oder der Schmutzaufnahmebehälter nicht völlig gesenkt ist. Die Anzeigelampe am Bedienungspult sollte erlöschen (OFF), um anzuzeigen, daß die Maschine betriebsbereit ist.**

NACH DEM EINSATZ

- 1 Schütteln Sie den Staubeindämmungsfilter des Schmutzaufnahmebehälters **(10)**, und entleeren Sie den Schmutzaufnahmebehälter.
- 2 Richten Sie sich nach dem Wartungsschema, und führen Sie vor dem Abstellen/Parken der Maschine alle erforderlichen Wartungsarbeiten aus.
- 3 Fahren Sie die Maschine an einen in einem Gebäude befindlichen Abstellbereich.
- 4 Schalten Sie die Maschine gemäß dem Abstellverfahren aus.
- 5 Überzeugen Sie sich davon, daß der Zündschlüsselschalter **(52)** auf "Aus" (OFF) geschaltet und die Feststellbremse **(3)** aktiviert ist.

ABSTELLEN DES BENZINMOTORS...

- 1 Schalten Sie alle Bedienungselemente auf "Aus" (OFF).
- 2 Heben Sie die Besen.
- 3 Stellen Sie den Motordrehzahlschalter **(42)** in die Leerlauf-Position (IDLE), und lassen Sie den Motor für 25 - 30 Sekunden im Leerlauf laufen.
- 4 Schalten Sie den Zündschlüsselschalter **(52)** auf "Aus" (OFF), und ziehen Sie den Schlüssel ab.
- 5 Aktivieren Sie die Feststellbremse **(3)**.

ABSTELLEN DES PROPANMOTORS...

- 1 Schalten Sie alle Bedienungselemente auf "Aus" (OFF).
- 2 Heben Sie die Besen.
- 3 Stellen Sie das Betriebsventil des Behälters für flüssiges Propangas **(23)** auf "Aus" (OFF).
- 4 Lassen Sie den Motor laufen, bis sich kein weiteres flüssiges Propangas in der Leitung befindet (der Motor hält an).
- 5 Schalten Sie den Zündschlüsselschalter **(52)** auf "Aus" (OFF), und ziehen Sie den Schlüssel ab.
- 6 Aktivieren Sie die Feststellbremse **(3)**.

ABSTELLEN DES DIESELMOTORS...

- 1 Schalten Sie alle Bedienungselemente auf "Aus" (OFF).
- 2 Heben Sie die Besen.
- 3 Stellen Sie die Gassteuerung **(60)** an die Leerlauf-Position (IDLE), und lassen Sie den Motor für 5 Minuten im Leerlauf laufen.
- 4 Schalten Sie den Zündschlüsselschalter **(52)** auf "Aus" (OFF), und ziehen Sie den Schlüssel ab.
- 5 Aktivieren Sie die Feststellbremse **(3)**.

JEDER WÄHREND DES BETRIEBES BEMERKTE SCHADEN ODER JEDE WÄHREND DES BETRIEBES BEMERKTE FEHLFUNKTION IST DEM AUTORISIERTEN SERVICE- ODER WARTUNGSPERSONAL MITZUTEILEN.

WARTUNG

Sorgen Sie für die optimale Instandhaltung Ihrer Maschine, indem Sie das Wartungsschema genauestens befolgen. Die genannten Wartungsintervalle gelten für durchschnittliche Betriebsbedingungen. Bei Maschinen, die in besonders belastender Umgebung eingesetzt werden, können häufigere Wartungen erforderlich sein.

Eventuell erforderliche Reparaturen sollten lediglich von Ihrem autorisierten Nilfisk-Advance-Service vorgenommen werden. Dort werden am Werk ausgebildete Fachkräfte beschäftigt, und ein Lager von originalen Nilfisk-Advance-Ersatzteilen und originalem Nilfisk-Advance-Zubehör steht ebenfalls bereit.

BITTE BEACHTEN: Weitere Einzelheiten die Wartung sowie Service-Reparaturen betreffend entnehmen Sie bitte dem Service-Handbuch.

ALLE 15 BETRIEBSSTUNDEN

- 1 **Überprüfen Sie den Motor-Kühflüssigkeitsstand.** Heben Sie die Motorhaube (2), und überprüfen Sie den Kühflüssigkeitsstand am Auffangbehälter für Kühflüssigkeit (28). Bei niedrigem Stand füllen Sie eine Mischung - bestehend zur Hälfte aus Wasser und zur anderen Hälfte aus Frostschutzmittel für Automobile - nach.

VORSICHT!

Die Kühlerverschraubung nicht bei heißem Motor entfernen.

WARNHINWEIS!

Um Hydrauliköl-Spritzer oder Verletzungen zu vermeiden, sind bei der Arbeit am hydraulischen System oder in der Nähe des hydraulischen Systems passende Kleidung sowie Augenschutz zu tragen.

- 2 **Überprüfen Sie den Hydraulikölstand.** Der Hydraulikölbehälter ist unter dem Fahrersitz angebracht. Entfernen Sie den Einfülldeckel (22) vom Behälter, und kontrollieren Sie den Boden des Einfüllsiebes. Wenn sich der Ölstand unterhalb des Bodens des Einfüllsiebes befindet, bitte mit 10W30 Motoröl auffüllen, bis der Boden des Einfüllsiebes bedeckt ist. Nehmen Sie einen Ölwechsel vor, wenn eine schwerwiegende, durch mechanisches Versagen hervorgerufene Verunreinigung vorliegt.

WICHTIG!

Diese Maschine ist mit einer Anzeigelampe ausgestattet, die aufleuchtet, wenn ein Filterwechsel erforderlich ist.

ALLE 30 BETRIEBSSTUNDEN

- 1 Wenden Sie den Hauptbesen. Richten Sie sich dabei bitte nach dem Abschnitt *Wartung des Hauptbesens*.
- 2 Justieren Sie den Hauptbesen. Richten Sie sich dabei bitte nach dem Abschnitt *Wartung des Hauptbesens*.
- 3 Reinigen Sie den Staubeindämmungsfilter des Schmutzaufnahmebehälters (10) nach der Methode „A“. Richten Sie sich dabei bitte nach dem Abschnitt *Staubeindämmungsfilter des Schmutzaufnahmebehälters*.
- 4 Justieren Sie den Seitenbesen. Richten Sie sich dabei bitte nach dem Abschnitt *Wartung des Seitenbesens*.
- 5 Inspizieren Sie die Gummischürzen an der gesamten Maschine und im Besengehäuse, und wechseln Sie die Schürzen, falls diese beschädigt oder abgenutzt sind.
- 6 Überprüfen und justieren Sie die Feststellbremse.

ALLE 150 BETRIEBSSTUNDEN

- 1 Reinigen Sie den Staubeindämmungsfilter des Staubaufnahmebehälters (10) nach der Methode „B“. Richten Sie sich dabei bitte nach dem Abschnitt *Staubeindämmungsfilter des Schmutzaufnahmebehälters*.
- 2 Reinigen Sie die Außenseite des Kühlers und des Ölkühlers, indem Sie mit Wasser und niedrigem Druck spülen. Benutzen Sie dabei keinesfalls Hochdruck, da hierdurch die Lamellen/Waben beschädigt werden.
- 3 Wechseln Sie Motoröl und Filter.

ALLE 300 BETRIEBSSTUNDEN

- 1 Reinigen Sie den Staubeindämmungsfilter des Schmutzaufnahmebehälters (10) nach der Methode „C“. Richten Sie sich dabei bitte nach dem Abschnitt *Staubeindämmungsfilter des Schmutzaufnahmebehälters*.
- 2 Schmierien Sie die Schmiernippel am Lenkgehäusedeckel.

ALLE 1000 BETRIEBSSTUNDEN

- 1 Wechseln Sie Hydrauliköl und Filter.
- 2 Spülen Sie den Kühler.
- 3 Lassen Sie das Lenkgehäuse von Ihrem Nilfisk-Advance-Service inspizieren.

WARTUNG DES SEITENBESENS

Einstellen des Seitenbesens:

- 1 Stellen Sie den Seitenbesen in die gesenkte Position (DOWN).
- 2 Lösen Sie den Handgriff (A), und schieben Sie den Stop-Halter (B) nach oben oder nach unten, um den Seitenbesen (13) zu senken oder zu heben. Je weiter sich der Hebel (17) in der Kerbe nach oben bewegt, um so niedriger ist die Position der Seitenbesen (13).
- 3 In gesenkter Position sollte der Seitenbesen (13) den Boden wie abgebildet im Bereich von 10 Uhr (C) bis 15 Uhr (D) berühren.
- 4 Nachdem der Seitenbesen (13) vorschriftsmäßig eingestellt ist, ziehen Sie den Handgriff (A) fest, um den Stop-Halter (B) zu sichern.

BITTE BEACHTEN SIE: Die Maschine ist mit angehobenem Seitenbesen (13) abzustellen. Der Seitenbesen (13) sollte erneuert werden, wenn die Borsten bis auf eine Länge von 3 Zoll (7,62 cm) abgenutzt sind oder der Besen nicht mehr effizient ist. Bei jedem Erneuern des Seitenbesens muß der Seitenbesen-Stop erneut eingestellt werden.

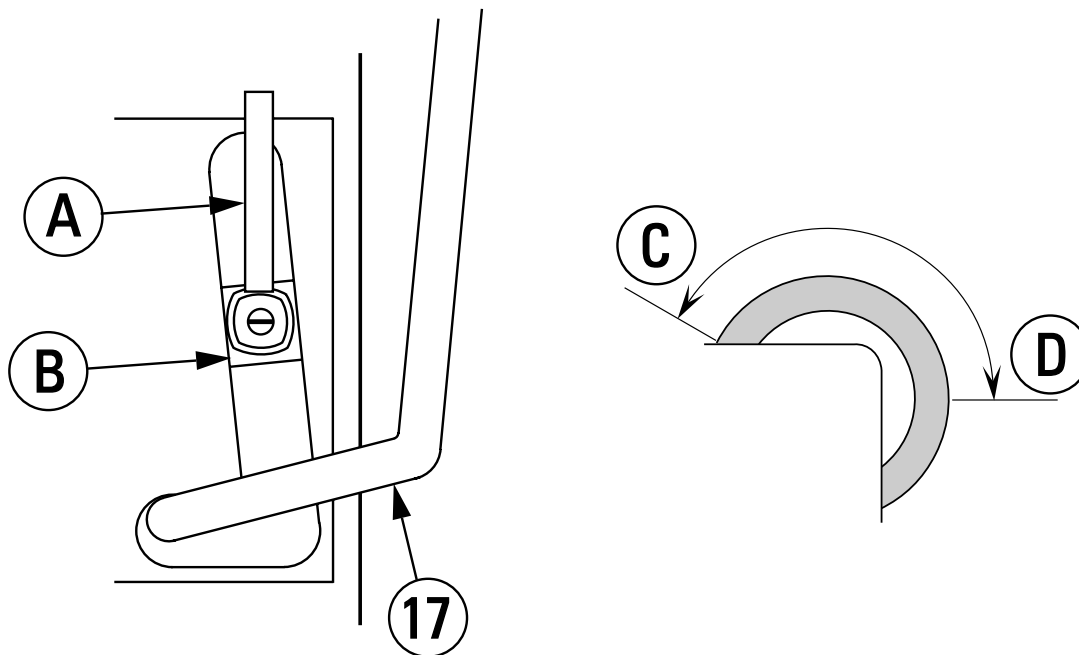

Erneuern des Seitenbesens:

- 1 Stellen Sie den Seitenbesen (13) an die angehobene Position (UP).
- 2 Greifen Sie unter den Seitenbesen (13), und entfernen Sie die große, den Seitenbesen an Ort und Stelle haltende Quergriffmutter. Entfernen Sie daraufhin den Besen und die Kunststoffscheibe.
- 3 Installieren Sie den neuen Besen und die Kunststoffscheibe, indem Sie die drei Paßstifte ausrichten und drücken. Installieren Sie erneut die Quergriffmutter, und ziehen Sie diese fest.

WARTUNG DES HAUPTBESENS

Da sich der Motor des Hauptbesens immer in gleicher Richtung dreht, werden die Borsten des Besens schließlich gebogen, wodurch wiederum die Kehrleistung reduziert wird. Zur Verbesserung der Kehrleistung können Sie den Besen abnehmen und wenden (ein Ende ans andere Ende). Dieses Verfahren, bekannt als „Wenden“ des Hauptbesens, sollte alle 30 Betriebsstunden angewandt werden.

Der Hauptbesen sollte erneuert werden, wenn die Borsten bis auf eine Länge von 2-1/2 Zoll (6,35 cm) abgenutzt sind. Beim Erneuern des Hauptbesens muß der Hauptbesen-Stop erneut justiert werden.

BITTE BEACHTEN SIE: Die Maschine ist mit angehobenem Hauptbesen abzustellen.

WARNHINWEIS!

Während dieses Vorganges darf der Motor nicht laufen.

Wenden oder Erneuern des Hauptbesens:

- 1 Schalten Sie den Zündschlüsselschalter (52) auf „Aus“ (OFF).
- 2 Stellen Sie den Hebel zum Heben/Senken des Hauptbesens („Ein/Aus“ - ON/OFF) (53) an die Position „Senken“ (DOWN).
- 3 Öffnen Sie die Wartungsluke zum Hauptbesen (15).
- 4 Entfernen Sie den großen T-Bolzen seitlich des Lenkwischenhebels des Besens. Drehen Sie die Lenkwischenhebel-Vorrichtung aus dem Kern des Hauptbesens.

WARTUNG DES HAUPTBESENS (FORTSETZUNG)

- 5 Ziehen Sie den Hauptbesen aus dem Besengehäuse, und entfernen Sie jegliche Fäden und Schnüre, die sich um den Besen gewickelt haben. Inspizieren Sie auch die vorderen, hinteren und seitlichen Schürzen am Besengehäuse. Die Schürzen sollten erneuert oder justiert werden, wenn diese zerrissen oder auf eine Höhe von mehr als 1/4 Zoll (6,35 mm) über dem Boden abgenutzt sind.
- 6 Wenden Sie den Besen (von einem Ende ans andere Ende), und schieben Sie ihn zurück ins Besengehäuse. Überzeugen Sie sich davon, daß die Fahnen an der Antriebsnabe des Besens (linke Seite) in den Kerben des Besenkerns einrasten.
- 7 Schwenken Sie die Lenkzwischenhebel-Vorrichtung zurück in den Besenkern, und installieren Sie erneut den T-Bolzen, der den Lenkzwischenhebel an Ort und Stelle hält.
- 8 Schließen und verriegeln Sie die Wartungsluke zum Hauptbesen (15).

Höhenjustierung des Hauptbesens:

- 1 Fahren Sie die Maschine an einen Bereich mit ebenem Boden, und aktivieren Sie die Feststellbremse.
- 2 Ziehen Sie den Hebel zum Heben/Senken des Hauptbesens ("Ein/Aus" - ON/OFF) (53) zurück, und schieben Sie ihn nach links und nach oben, um den Hauptbesen zu senken und zu starten. Die Maschine **NICHT BEWEGEN**.
- 3 Lassen Sie den Hauptbesen 1 Minute lang auf der Stelle laufen. Auf diese Weise wird der Besen am Boden einen „Streifen“ polieren. Nach 1 Minute heben Sie den Besen, lösen die Feststellbremse und fahren die Maschine beiseite, damit der polierte Streifen sichtbar ist.
- 4 Betrachten Sie den polierten Streifen am Boden. Wenn die Breite des Streifens weniger als 2 Zoll (5,08 cm) oder mehr als 3 Zoll (7,62 cm) beträgt, muß der Besen justiert werden.
- 5 Zum Einstellen lösen Sie den Handgriff (A) und schieben den Stop-Halter (B) nach oben oder nach unten, um den Hauptbesen zu senken oder zu heben. Je weiter der Hebel (5) sich in der Kerbe nach oben bewegt, um so niedriger ist die Position des Hauptbesens. Ziehen Sie den Handgriff (A) nach dem Einstellen der Position des Stop-Halters (B) fest.
- 6 Wiederholen Sie die Schritte 1 - 5, bis der polierte Streifen 2 - 3 Zoll (5,08-7,62 cm) breit ist. Die Breite des polierten Streifens sollte an beiden Enden des Besens gleich sein. Falls der Streifen spitz zuläuft, fahren Sie die Maschine in einen anderen Bereich, und wiederholen Sie die Schritte 1 - 5. Sollte der polierte Streifen noch immer spitz zulaufen, wenden Sie sich bitte an den Nilfisk-Advance-Service.

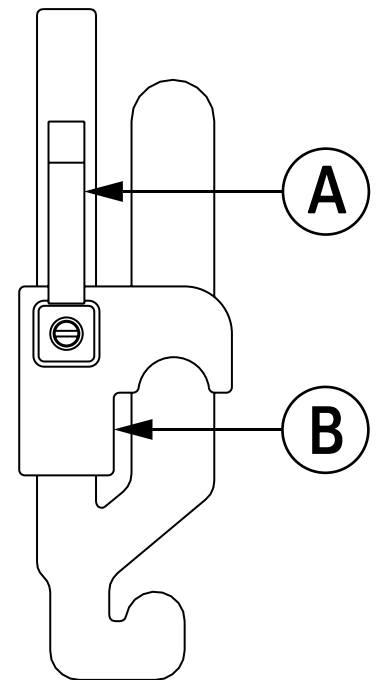

STAUBEINDÄMMUNGSFILTER DES SCHMUTZAUFNAHMEBEHÄLTERS

Der Staubeindämmungsfilter des Schmutzaufnahmebehälters muß regelmäßig gereinigt werden, um die Leistungsfähigkeit des Saugsystems zu erhalten. Richten Sie sich nach den für den Filter-Service empfohlenen Zeitabständen, um die bestmögliche Lebensdauer für Ihren Filter zu erzielen.

⚠ VORSICHT!

Tragen Sie bei der Reinigung des Filters Schutzbrillen.

Den Papierfilter nicht punktieren.

Reinigen Sie den Filter in einem gut belüfteten Bereich.

Entnehmen des Staubeindämmungsfilters des Schmutzaufnahmebehälters:

- 1 Heben Sie die auf dem Schmutzaufnahmebehälter befindliche Abdeckung des Schmutzaufnahmebehälters (6) an. Überzeugen Sie sich davon, daß sich die Stützstange der Abdeckung des Schmutzaufnahmebehälters (7) an Ort und Stelle befindet.
- 2 Inspizieren Sie die Oberseite des Staubeindämmungsfilters des Schmutzaufnahmebehälters (10) auf Schäden. Eine größere Menge Staub an der Oberseite des Filters läßt im allgemeinen auf ein Loch im Filter oder eine Beschädigung der Filterdichtung schließen.
- 3 Drehen Sie die beiden Fixierbügel beiseite (einer an jeder Seite an der Vorderseite des Rahmens), um den Schüttler-Rahmen zu lösen, schwenken Sie daraufhin das Staubfilter-Schüttelgerät (12) nach oben, und verriegeln Sie es mit Hilfe des Schüttelgeräte-Riegels (11).
- 4 Heben Sie den Staubeindämmungsfilter des Schmutzaufnahmebehälters (10) aus der Maschine.
- 5 **Reinigen Sie den Filter nach einer der untenstehenden Methoden:**

Methode "A"

Saugen Sie losen Staub vom Filter. Daraufhin schlagen Sie den Filter **leicht** gegen eine flache Oberfläche (mit der schmutzigen Seite nach unten), um losen Staub und Schmutz zu entfernen. **BITTE BEACHTEN SIE:** Seien Sie vorsichtig, damit die Metallkante hinter der Dichtung nicht beschädigt wird.

Methode "B"

Saugen Sie losen Staub vom Filter. Daraufhin blasen Sie Druckluft (maximaler Druck 100 bar) in die saubere Seite des Filters (in entgegengesetzter Richtung zum Luftstrom).

Methode "C"

Saugen Sie losen Staub vom Filter. Daraufhin weichen Sie den Filter 15 Minuten lang in warmem Wasser ein. Spülen Sie den Filter unter leicht fließendem Wasser (maximaler Druck 40 bar). Lassen Sie den Filter völlig trocknen, bevor Sie ihn erneut in der Maschine anbringen.

- 6 Beim Installieren des Filters befolgen Sie bitte die Anweisungen in umgekehrter Reihenfolge. Falls die Dichtung des Filters zerrissen ist oder fehlt, ist sie zu erneuern.

EINSTELLEN DES HEBELS DER FESTSTELLBREMSE

Der Hebel der Feststellbremse (3) sollte so nachgestellt werden, daß die Einstellung (verriegelt, festgestellt) fest gehalten wird und die Bremse nicht leicht zu lösen ist.

Die übliche Einstellung der Feststellbremse läßt sich vom Fahrersitzbereich aus vornehmen. Drehen Sie den Knopf am Handgriff am Ende des Hebels im Uhrzeigersinn, um die Bremsenspannung zu erhöhen. Bitte beachten Sie: Falls ein Drehen am Knopf nicht ausreicht, um die Einstellung der Bremse festzuhalten, sind Bremsbacken und Bremsgestänge auf Abnutzung zu inspizieren - Service oder ein Auswechseln ist erforderlich.

MOTORÖL

Überprüfen Sie den Motorölstand (29) vor jeder Inbetriebnahme. Die Maschine muß auf einer ebenen Oberfläche geparkt werden, und der Motor muß kalt sein. Nehmen Sie nach den ersten 35 Betriebsstunden einen Motorölwechsel vor und danach alle 150 Betriebsstunden. Der Ölfilter ist bei jedem Ölwechsel zu erneuern. Der anzuwendende Öltyp ist durch die Lufttemperatur im Betriebsbereich der Maschine bedingt.

TEMPERATURBEREICH

über 60° F (15° C)
unter 60° F (15° C)

ÖL

SAE 10W-30
SAE 5W-30

MOTOR-LUFTFILTER

Der Motor-Luftfilter (30) befindet sich im Automatsicherungs-/Batteriefach. Überprüfen Sie die Wartungsanzeige des Luftfilters (58) vor jeder Inbetriebnahme der Maschine. Nehmen Sie am Luftfilter nur dann eine Wartung vor, wenn die rote Fahne an der Wartungsanzeige erscheint.

⚠ VORSICHT!

Bei der Wartung der Luftfilterelemente des Motors ist äußerste Vorsicht geboten, um zu vermeiden, daß loser Staub in den Motor gelangt. Staub kann zu einer schweren Beschädigung des Motors führen.

Der Motor-Luftfilter enthält ein Hauptfilterelement (außen) und ein Sicherheitsfilterelement (innen). Das Hauptfilterelement kann vor dem Erneuern zweimal gereinigt werden. Das Sicherheitsfilterelement ist bei jeder dritten Erneuerung des Hauptfilterelements auszuwechseln. Versuchen Sie niemals, das innere Sicherheitsfilterelement zu reinigen.

Für die Reinigung des Hauptfilterelements öffnen Sie die beiden Klemmen am Ende des Luftfilters, und entfernen Sie das Gehäuseende. Ziehen Sie das Hauptfilterelement heraus. Reinigen Sie das Element mit Druckluft (maximaler Druck 100 bar), oder waschen Sie es mit Wasser (maximaler Druck 40 bar). Das Element darf erst dann wieder im Behälter angebracht werden, wenn es völlig trocken ist.

PLAZIERUNG DER AUTOMATSICHERUNGEN (BENZIN / PROPANGAS)

- A Automatsicherung der Hupe (F6 / 10A)
- B Automatsicherung der Scheinwerfer / Rückleuchten (F4 / 20A)
- C Automatsicherung des Hilfsstromkreises (F2 / 15A)
- D Automatsicherung des Schüttlermotors (F5 / 8A)
- E Automatsicherung des Hilfsstromkreises (F3 / 15A)
- F Haupt-Automatsicherung (F1 / 40A)

PLATZIERUNG DER AUTOMATSICHERUNGEN (DIESEL)

- A Automatsicherung der Hupe (F6 / 10A)
- B Automatsicherung der Scheinwerfer / Rückleuchten (F4 / 20A)
- C Automatsicherung des Hilfsstromkreises (F2 / 10A)
- D Automatsicherung des Schüttlermotors (F5 / 8A)
- E Automatsicherung des Hilfsstromkreises (F3 / 15A)
- F Haupt-Automatsicherung (F1 / 40A)

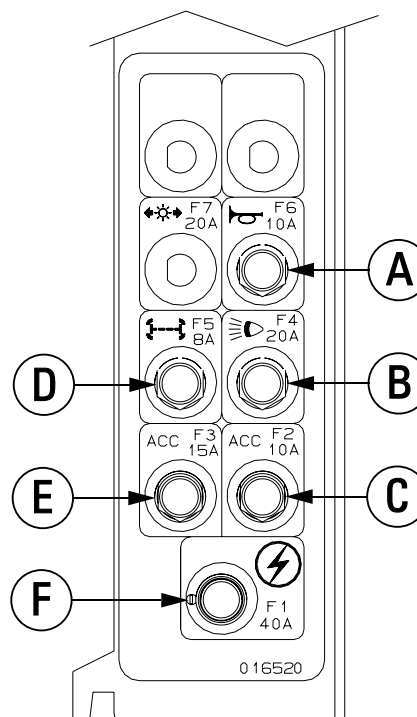
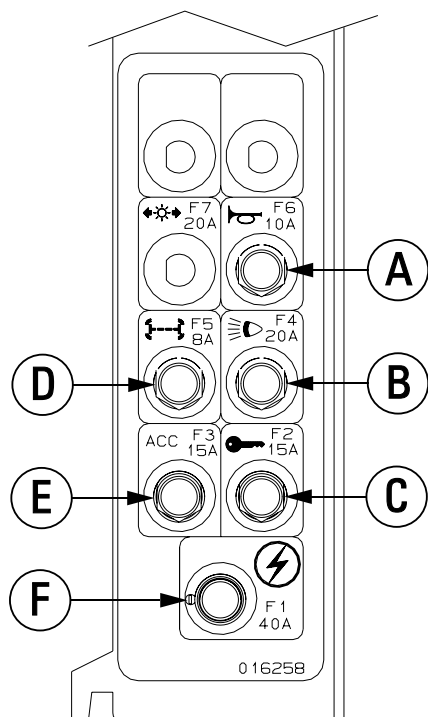

FEHLERSUCHE

Wenn die Ursache der Probleme nicht in den nachfolgend aufgeführten möglichen Ursachen zu finden ist, zeigt dies möglicherweise ein schwerwiegenderes Problem an. Setzen Sie sich unverzüglich mit dem Nilfisk-Advance-Service in Verbindung.

AUSLÖSEN DER AUTOMATSICHERUNGEN

Die Automatsicherungen befinden sich an der Automatsicherungstafel (33). Die Automatsicherungen schützen die elektrischen Stromkreise sowie die Motoren vor Beschädigung durch Überlastung. Beim Auslösen einer Automatsicherung versuchen Sie bitte die Ursache festzustellen.

Automatsicherung des Schüttler-Motors (8 A). Mögliche Ursachen:

- 1 Elektrischer Kurzschluß (Lassen Sie die Maschine durch Ihren Nilfisk-Advance-Service oder einen qualifizierten Elektriker überprüfen)
- 2 Überlasteter oder blockierter Schüttler-Motor (Schüttler-Motor überprüfen)

Automatsicherung des Hilfsstromkreises (15 A). Mögliche Ursache:

- 1 Elektrischer Kurzschluß (Lassen Sie die Maschine durch Ihren Nilfisk-Advance-Service oder einen qualifizierten Elektriker überprüfen)

Automatsicherung des Zündstromkreises (15 A). Mögliche Ursache:

- 1 Elektrischer Kurzschluß (Lassen Sie die Maschine durch Ihren Nilfisk-Advance-Service oder einen qualifizierten Elektriker überprüfen)

Automatsicherung der Hupe (10 A). Mögliche Ursache:

- 1 Elektrischer Kurzschluß (Lassen Sie die Maschine durch Ihren Nilfisk-Advance-Service oder einen qualifizierten Elektriker überprüfen)

Automatsicherung der Scheinwerfer / Rückleuchten (20 A). Mögliche Ursache:

- 1 Elektrischer Kurzschluß (Lassen Sie die Maschine durch Ihren Nilfisk-Advance-Service oder einen qualifizierten Elektriker überprüfen)

Haupt-Automatsicherung (40 A). Mögliche Ursache:

- 1 Elektrischer Kurzschluß (Lassen Sie die Maschine durch Ihren Nilfisk-Advance-Service oder einen qualifizierten Elektriker überprüfen)

Nach der Beseitigung des Problems drücken Sie den Knopf, um die Automatsicherung zurückzusetzen. Falls der Knopf nicht gedrückt bleibt, warten Sie 5 Minuten ab und versuchen Sie erneut, den Knopf zu drücken. Sollte die Automatsicherung wiederholt auslösen, wenden Sie sich bitte an Ihren Nilfisk-Advance-Service.

FEHLERSUCHE

Wenn die Ursache der Probleme nicht in den nachfolgend aufgeführten möglichen Ursachen zu finden ist, zeigt dies möglicherweise ein schwerwiegenderes Problem an. Setzen Sie sich unverzüglich mit dem Nilfisk-Advance-Service in Verbindung.

DIE MASCHINE LÄSST SICH NICHT BEWEGEN

Mögliche Ursachen:

- 1 Feststellbremse (3) aktiviert (Feststellbremse lösen)
- 2 Abschleppventil an falscher Position (korrekt einstellen)
- 3 Automatsicherung(en) ausgelöst (alle ausgelösten Automatsicherungen zurücksetzen)

HAUPTBESEN LÄUFT NICHT

Mögliche Ursachen:

- 1 Luke des Schmutzaufnahmebehälters ist nicht geöffnet (Luke des Schmutzaufnahmebehälters öffnen)
- 2 Schmutzpartikel um den Besen-Antrieb gewickelt (Schmutzpartikel entfernen)
- 3 Schmutzaufnahmebehälter ist nicht völlig gesenkt (Schmutzaufnahmebehälter völlig senken)
- 4 Automatsicherung(en) ausgelöst (alle ausgelösten Automatsicherungen zurücksetzen)

SEITENBESEN LÄUFT NICHT

Mögliche Ursachen:

- 1 Luke des Schmutzaufnahmebehälters ist nicht geöffnet (Luke des Schmutzaufnahmebehälters öffnen)
- 2 Schmutzpartikel um den Besen-Antrieb gewickelt (Schmutzpartikel entfernen)
- 3 Schmutzaufnahmebehälter ist nicht völlig gesenkt (Schmutzaufnahmebehälter völlig senken)
- 4 Automatsicherung(en) ausgelöst (alle ausgelösten Automatsicherungen zurücksetzen)

SCHMUTZAUFNAHMEBEHÄLTER LÄSST SICH NICHT ANHEBEN

Mögliche Ursache:

- 1 Automatsicherung(en) ausgelöst (alle ausgelösten Automatsicherungen zurücksetzen)

AUSKIPPLUKE DES SCHMUTZAUFNAHMEBEHÄLTERS LÄSST SICH NICHT ÖFFNEN

Mögliche Ursachen:

- 1 Auskippluke durch Schmutzpartikel blockiert (Schmutzpartikel entfernen und Ränder der Schmutzkammer reinigen)
- 2 Automatsicherung(en) ausgelöst (alle ausgelösten Automatsicherungen zurücksetzen)

SCHÜTTLER-MOTOR LÄUFT NICHT

Mögliche Ursache:

- 1 Automatsicherung(en) ausgelöst (alle ausgelösten Automatsicherungen zurücksetzen)

STAUBEINDÄMMUNGSSYSTEM (LAUFRAD) FUNKTIONIERT NICHT

Mögliche Ursache:

- 1 Automatsicherung(en) ausgelöst (alle ausgelösten Automatsicherungen zurücksetzen)

TECHNISCHE DATEN (wie am gerät installiert und getestet)

Modell	Retriever™ 6250 / SR 1800H		Retriever™ 6250 / SR 1800H		Retriever™ 6250 / SR 1800H	
	Benzin		Propangas		Diesel	
Modellnummer	56419501 / 56419503		56419500 / 56419502		56419422 / 56418007	
Geräuschpegel (ISO 3744)	dB(A)/20µPa		85		85	
Gesamtgewicht	lbs/kg		4,201 / 1,905		4,201 / 1,905	
Reifendruck	psi		90		90	
Vibrationen der Bedienungsarmaturen	m/s ²		<2.5 m/s ²		<2.5 m/s ²	
Vibrationen des Sitzes	m/s ²		<0.5 m/s ²		<0.5 m/s ²	
Einsatz auf Steigungen	26.8% (15°)		26.8% (15°)		26.8% (15°)	

Page

Introduction	C-3
Pièces et service après-vente	C-3
Plaque d'identification	C-3
Déballage de la machine	C-3
Consignes de prudence et de sécurité	C-4
Informations générales	C-5
Apprenez à connaître votre machine	C-6-10
Préparation de la machine	
A vérifier avant utilisation de la machine	C-11
Carburant	C-11
Fonctionnement de la machine	
Démarrage du moteur à essence	C-12
Démarrage du moteur au GPL	C-12
Démarrage du moteur Diesel	C-12
Balayage	C-13
Vidange de la trémie	C-13
Après utilisation de la machine	
Après utilisation	C-14
Pour arrêter le moteur à essence	C-14
Pour arrêter le moteur au GPL	C-14
Arrêt du moteur Diesel	C-14
Entretien	
Toutes les 15 heures	C-15
Toutes les 30 heures	C-15
Toutes les 150 heures	C-15
Toutes les 300 heures	C-15
Toutes les 1000 heures	C-15
Entretien de la brosse latérale	C-16
Entretien de la brosse principale	C-16-17
Filtre de dépolluissage	C-17
Réglage du levier de frein à main	C-18
Huile de moteur	C-18
Filtre à air du moteur	C-18
Emplacement du disjoncteur	C-18
Dépannage	C-19
Spécifications techniques	C-19

INTRODUCTION

Ce mode d'emploi vous permettra d'exploiter au maximum les fonctionnalités et la puissance de votre aspirateur **Nilfisk-Advance Retriever™ 6250 / SR 1800H**. Lisez-le donc attentivement avant d'utiliser votre machine.

Remarque : Les chiffres en gras situés entre parenthèses indiquent que la pièce figure sur les dessins des pages C-6 à C-10 de ce manuel.

PIECES ET SERVICE APRES-VENTE

En cas de nécessité, les réparations doivent être réalisées par un ingénieur agréé Nilfisk-Advance qui utilisera les pièces et accessoires Nilfisk-Advance.

Pour tout entretien ou réparation, contactez Nilfisk-Advance. Veuillez spécifier le modèle et le numéro de série de votre machine lors de toute communication de renseignements relatifs à votre machine.

PLAQUE D'IDENTIFICATION

Le modèle et le numéro de série de votre machine figurent sur la plaque d'identification située sur le flanc droit de la machine. Ces informations sont nécessaires lors de la commande de pièces détachées pour votre machine. Utilisez l'espace disponible ci-dessous pour consigner ces renseignements en vue d'une utilisation ultérieure.

MODÈLE _____

NUMÉRO DE SÉRIE _____

DÉBALLAGE DE LA MACHINE

Lors de la livraison de la machine, veuillez inspecter attentivement le carton de conditionnement et la machine elle-même afin de détecter tout dégât éventuel. En cas de dommage manifeste, conservez le carton de conditionnement, afin de permettre son inspection par la société chargée du transport de la machine. Le cas échéant, prenez **immédiatement** contact avec cette société afin de rédiger une déclaration de dégât de fret.

- 1 Une fois l'emballage enlevé, retirez les cales de bois situées près des roues.
- 2 Vérifiez le niveau d'huile du moteur et ajoutez-en, si nécessaire.
- 3 Vérifiez le niveau de liquide de refroidissement du moteur et ajoutez-en, si nécessaire.
- 4 Vérifiez le niveau d'huile hydraulique et ajoutez-en, si nécessaire.
- 5 Lisez avec attention la section «Préparation de la machine», puis remplissez le réservoir de carburant.
- 6 Placez une rampe contre la partie frontale de la palette.
- 7 Avant de mettre en marche le moteur, lisez attentivement les instructions figurant dans les sections «Touches de commande» et «Fonctionnement de la machine» du présent manuel. Faites descendre doucement la machine de la palette, en marche avant. Avec le pied, exercez une légère pression sur la pédale de frein tant que la machine n'est pas complètement sur le sol.

PRUDENCE !

Faites preuve d'une extrême prudence lorsque vous utilisez cette balayeuse. Avant de vous en servir, assurez-vous que vous connaissez parfaitement son mode de fonctionnement. Si vous avez des questions, contactez votre responsable technique ou votre revendeur Nilfisk-Advance.

Si la machine ne fonctionne pas correctement, n'essayez pas de la réparer vous-même, à moins d'y être invité par votre supérieur. Demandez à un revendeur agréé Nilfisk-Advance ou un technicien qualifié de votre entreprise de procéder aux réglages nécessaires.

Soyez très prudent lorsque vous utilisez cette machine. Veuillez prendre toutes les mesures nécessaires pour éviter que les cheveux, les bijoux ou les vêtements amples ne soient entraînés dans les parties mobiles de la machine. Positionnez la clé de contact **(52)** sur OFF, serrez le frein à main **(3)** et déconnectez la batterie avant de travailler sur la machine. Appliquez toutes les précautions d'usage et prêtez également une attention toute particulière aux adhésifs jaunes placés sur la machine.

* Remarque : Pour de plus amples informations sur les spécifications et les données techniques du moteur, consultez les manuels de l'utilisateur et d'entretien qui vous ont été livrés séparément par le fabricant.

CONSIGNES DE PRUDENCE ET DE SÉCURITÉ

SYMBOLES

Les symboles reproduits ci-dessous sont utilisés pour attirer l'attention de l'opérateur sur des situations dangereuses. Il est donc conseillé de lire attentivement ces indications et de prendre les mesures adéquates en vue de protéger le personnel et le matériel.

DANGER !

Ce symbole est utilisé pour mettre l'opérateur en garde contre les risques immédiats pouvant provoquer des dommages corporels graves, voire entraîner la mort.

ATTENTION !

Ce symbole est utilisé pour attirer l'attention sur une situation susceptible d'entraîner des dommages corporels graves.

PRUDENCE !

Ce symbole est utilisé pour attirer l'attention de l'opérateur sur une situation qui pourrait entraîner des dommages corporels minimes, ou des dommages à la machine ou à d'autres équipements.

CONSIGNES GÉNÉRALES DE SÉCURITÉ

Les consignes spécifiques de prudence et de sécurité mentionnées ici ont pour but de vous informer de la survenance de tout risque de dommages matériels ou corporels.

ATTENTION !

- * Cette machine ne pourra être utilisée que par du personnel parfaitement entraîné et dûment autorisé.
- * Évitez les arrêts subits lorsque la machine est chargée et se trouve sur des rampes ou des plans inclinés. Évitez les virages serrés. Adoptez une vitesse réduite lorsque la machine est en descente. Ne nettoyez que lorsque la machine monte la pente.
- * Lorsque vous utilisez le système hydraulique ou travaillez à proximité de celui-ci, veillez à porter une tenue appropriée et des lunettes de protection afin d'éviter tout risque de blessures ou toute projection d'huile.
- * Positionnez la clé de contact sur off (O) et déconnectez les batteries avant de procéder à l'entretien des composants électriques.
- * Ne travaillez jamais sous une machine sans y avoir placé, au préalable, des blocs de sécurité ou des étais destinés à soutenir la machine
- * Ne déversez pas d'agents nettoyants inflammables, ne faites pas fonctionner la machine à proximité de ces agents ou d'autres liquides inflammables.
- * Ne nettoyez pas cette machine avec un nettoyeur à pression.
- * Les gaz d'échappement (monoxyde de carbone) évacués par la machine peuvent entraîner de graves dommages corporels, voire la mort. Veillez donc toujours à bénéficier d'une ventilation suffisante lorsque vous utilisez la machine.

PRUDENCE !

- * Cette machine n'est pas conçue pour une utilisation sur les chemins ou voies publics.
- * Cette machine n'est pas conçue pour le ramassage des poussières dangereuses.
- * Lors de l'utilisation de cette machine, assurez-vous que des tiers, et notamment des enfants, ne courent pas le moindre risque.
- * Avant de procéder à toute opération d'entretien, veuillez lire attentivement toutes les instructions qui s'y rapportent.
- * Ne laissez pas la machine sans surveillance sans avoir, au préalable, coupé le contact, enlevé la clé de contact (O) et tiré le frein à main.
- * Positionnez la clé de contact sur off (O) avant de remplacer les brosses ou d'ouvrir tout panneau d'accès.
- * Prenez toutes les mesures nécessaires pour éviter que les cheveux, les bijoux ou les vêtements amples ne soient entraînés dans les parties mobiles de la machine.

CONSERVEZ SOIGNEUSEMENT CES INSTRUCTIONS

SUPPORT DE SÉCURITÉ DE LA TRÉMIE

⚠ ATTENTION !

Avant de procéder à toute opération de maintenance sous ou à proximité de la trémie, assurez-vous auparavant que son support de sécurité est (5) bien en place. Le support de sécurité de la trémie (5) maintient cette dernière en position relevée afin de permettre la réalisation de travaux sous la trémie. Ne comptez PAS sur les composants du système hydraulique pour maintenir la trémie en position relevée.

MISE SUR VERINS DE LA MACHINE

⚠ PRUDENCE !

Ne travaillez jamais sous une machine sans y avoir placé, au préalable, des blocs de sécurité ou des étais destinés à soutenir la machine

- Lors du levage de la machine, veillez à placer les vérins aux emplacements prévus à cet effet (Ne placez pas de vérin au niveau de la trémie). Voir emplacements de levage (25).

TRANSPORT DE LA MACHINE

⚠ PRUDENCE !

Avant de transporter la machine dans un camion ouvert ou dans une remorque, assurez-vous que...

- Toutes les portes d'accès sont correctement verrouillées.
- La machine est correctement fixée au sol.
- Le frein à main de la machine est serré.

REMORQUER OU POUSSER UNE MACHINE DÉFECTUEUSE

La pompe de propulsion d'entraînement de la machine est équipée d'une valve de remorquage réglable. Cette dernière permet de ne pas endommager le système hydraulique de la machine lorsque celle-ci est tractée/poussée sur de courtes distances, sans que le moteur soit utilisé.

Pour accéder à cette valve, il vous suffit d'ouvrir le panneau avant gauche et de localiser la valve (comme sur l'illustration) sur la partie supérieure de la pompe de propulsion. Utilisez une pince ou une clé à fourche de 8 mm pour tourner la valve de 90 degrés. Ceci a pour effet de dégager le verrou hydrostatique situé entre le moteur et la pompe.

ATTENTION : Si vous remorquez la machine alors que la valve est en position normale (A), vous risquez d'endommager la pompe de propulsion hydraulique. Consultez l'illustration ci-dessous afin de connaître la position de fonctionnement normale (A) (verticale) et la position de remorquage en roue libre (B) (horizontale). Remarque : Si la valve de remorquage est laissée en position roue libre (B) (horizontale), la pompe de propulsion ne sera pas à même de faire avancer ou reculer la machine, ceci ne causera toutefois aucun dommage à la machine. Il vous suffira alors de remettre la valve en position de fonctionnement normal (A) (verticale). REMARQUE : Ne remorquez ou tractez la machine qu'à une vitesse inférieure à 4-5 km/h, et sur de courtes distances. Si la machine doit être déplacée sur une plus longue distance, il vous sera nécessaire de relever les roues arrière et de placer la machine sur un chariot adéquat.

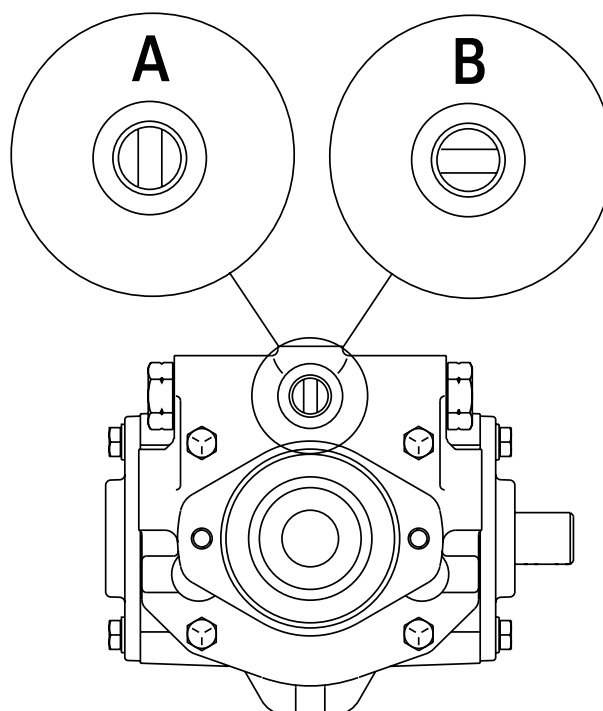

APPRENEZ À CONNAÎTRE VOTRE MACHINE

En lisant ce manuel, vous rencontrerez probablement des chiffres en gras placés entre parenthèses, tel que celui-ci : **(2)**. Ces chiffres font référence à un des nombreux éléments énumérés sur les 3 pages suivantes. Reportez-vous à ces pages dès que nécessaire afin de localiser avec précision un élément mentionné dans le texte.

- 1 Siège de l'opérateur
- 2 Capot moteur :
- 3 Levier de frein de stationnement (frein au pied)
- 4 Tige d'entraînement du support de sécurité de la trémie
- 5 Support de sécurité de la trémie
- 6 Couvercle de la trémie
- 7 Tige de support du couvercle de la trémie
- 8 Porte à déchets
- 9 Phare avant
- 10 Filtre de dépoussiérage
- 11 Loquet du secoueur
- 12 Dispositif de secouage du filtre à poussière
- 13 Brosse latérale
- 14 Point d'amarrage
- 15 Porte d'accès à la brosse principale
- 16 Pédale d'entraînement avant/arrière
- 17 Levier de levage/abaissement de la brosse latérale (ON/OFF)

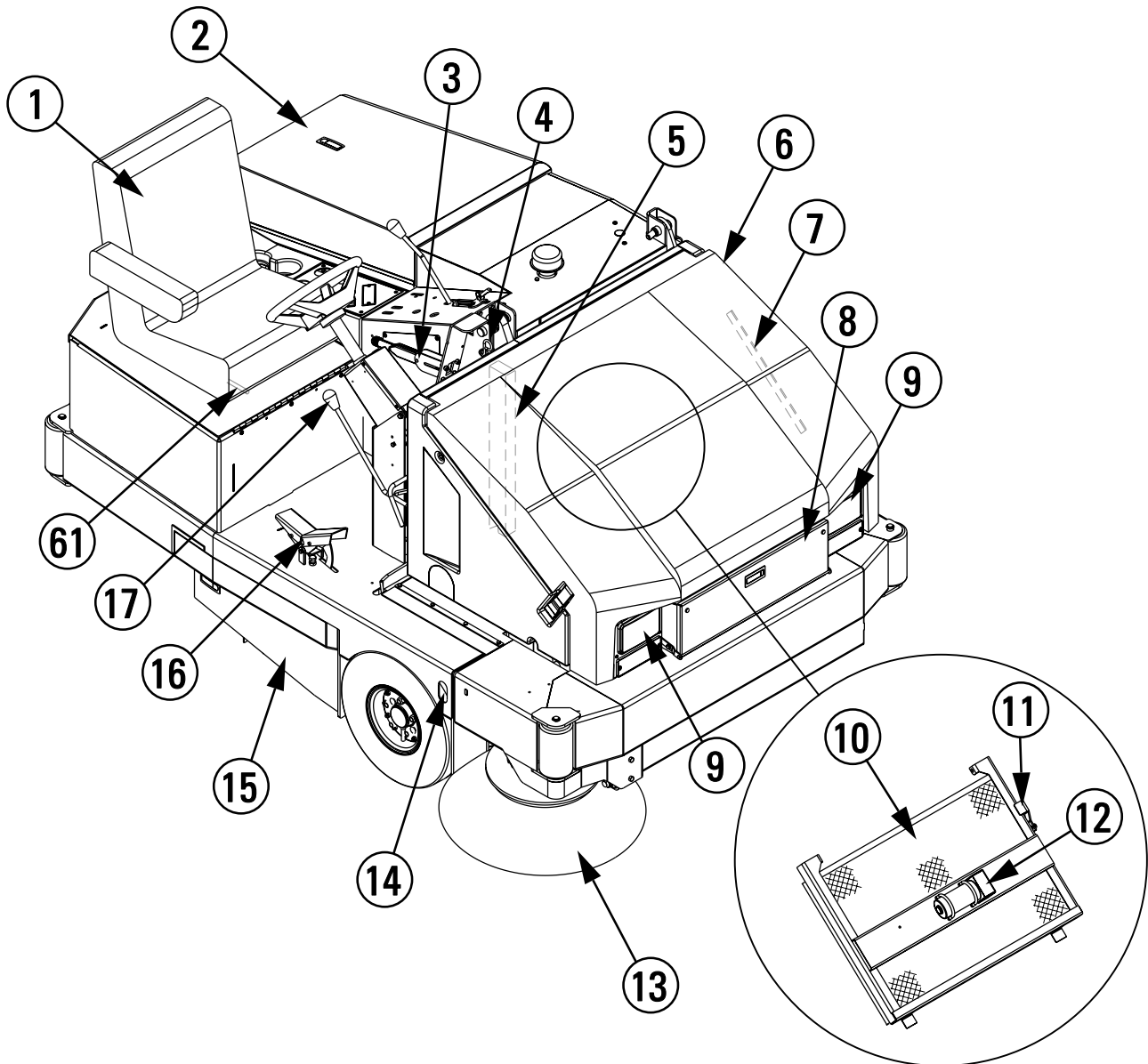

APPRENEZ À CONNAÎTRE VOTRE MACHINE

- 18 Loquet du couvercle de la trémie
- 19 Batterie
- 20 Levier du volant inclinable
- 21 Volant
- 22 Réservoir d'huile
- 23 Réservoir de GPL
- 24 Réservoir de carburant (Modèles Essence et Diesel uniquement)
- 25 Emplacements de levage
- 26 Evacuation de l'huile de moteur
- 27 Silencieux
- 28 Réservoir de récupération du liquide de refroidissement
- 29 Jauge d'huile de moteur
- 30 Filtre à air du moteur
- 31 Panneau d'accès au moteur
- 32 Porte du compartiment batterie / disjoncteur
- 33 Panneau à disjoncteurs
- 34 Bouton de commande de l'avertisseur (N'apparaît pas sur l'image / se trouve sous la pédale de frein)
- 35 Tableau de commande (voir pages annexes)
- 61 Levier de réglage du siège de l'opérateur

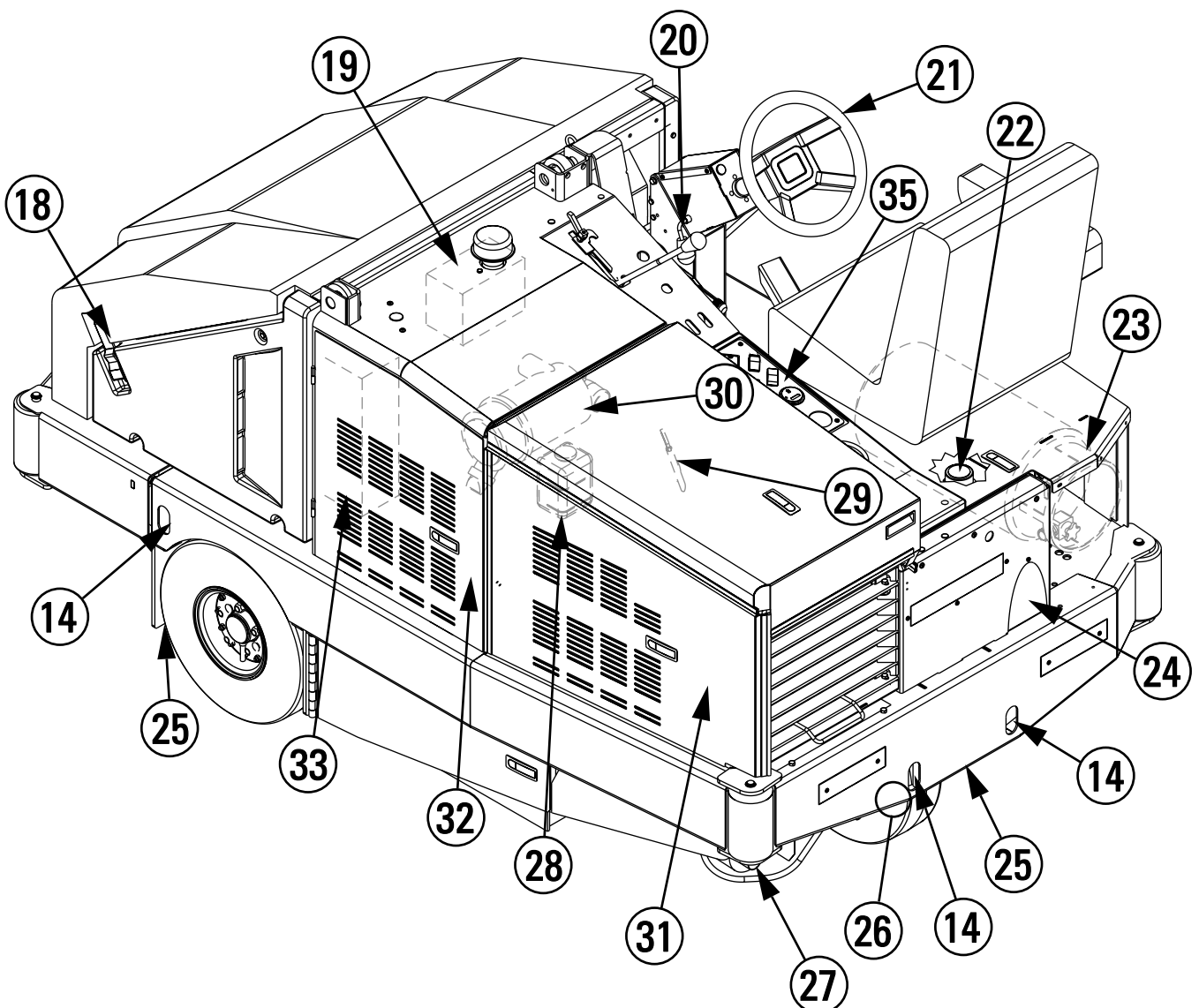

PANNEAU DE COMMANDE

- | | | | |
|----|---|----|--|
| 36 | Jauge de pression d'huile | 49 | Voyant lumineux : température de la trémie (en option) |
| 37 | Voltmètre | 50 | Voyant lumineux : filtre hydraulique |
| 38 | Jauge de carburant (Modèles Essence et Diesel uniquement) | 51 | Voyant lumineux : faible niveau de GPL |
| 39 | Compteur horaire | 52 | Interrupteur d'allumage |
| 40 | Interrupteur de dépoussiérage / secouage | 53 | Levier de levage/abaissement de la brosse principale (ON/OFF) |
| 41 | Interrupteur phare | 55 | Levier de levage/abaissement de la trémie |
| 42 | Interrupteur vitesse machine (Modèles Essence et Diesel uniquement) | 56 | Levier d'ouverture/fermeture de la trappe de la trémie |
| 43 | Voyant lumineux : porte de décharge | 57 | Jauge de température de l'eau |
| 44 | Voyant lumineux : contrôle du moteur | 58 | Voyant d'entretien du filtre à air |
| 46 | Voyant lumineux : batterie | 59 | Témoin lumineux des bougies de préchauffage (modèle Diesel uniquement) |
| 48 | Voyant lumineux : filtre de dépoussiérage (en option) | 60 | Manette des Essence (modèle Diesel uniquement) |

Retriever™ 6250/SR 1800H Essence & GPL

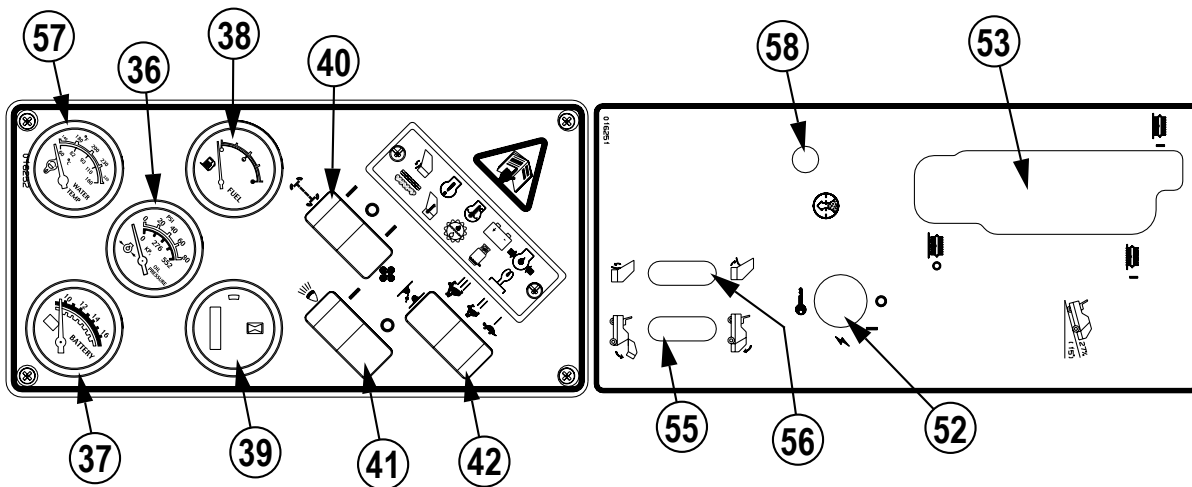

Retriever™ 6250/SR 1800H Diesel

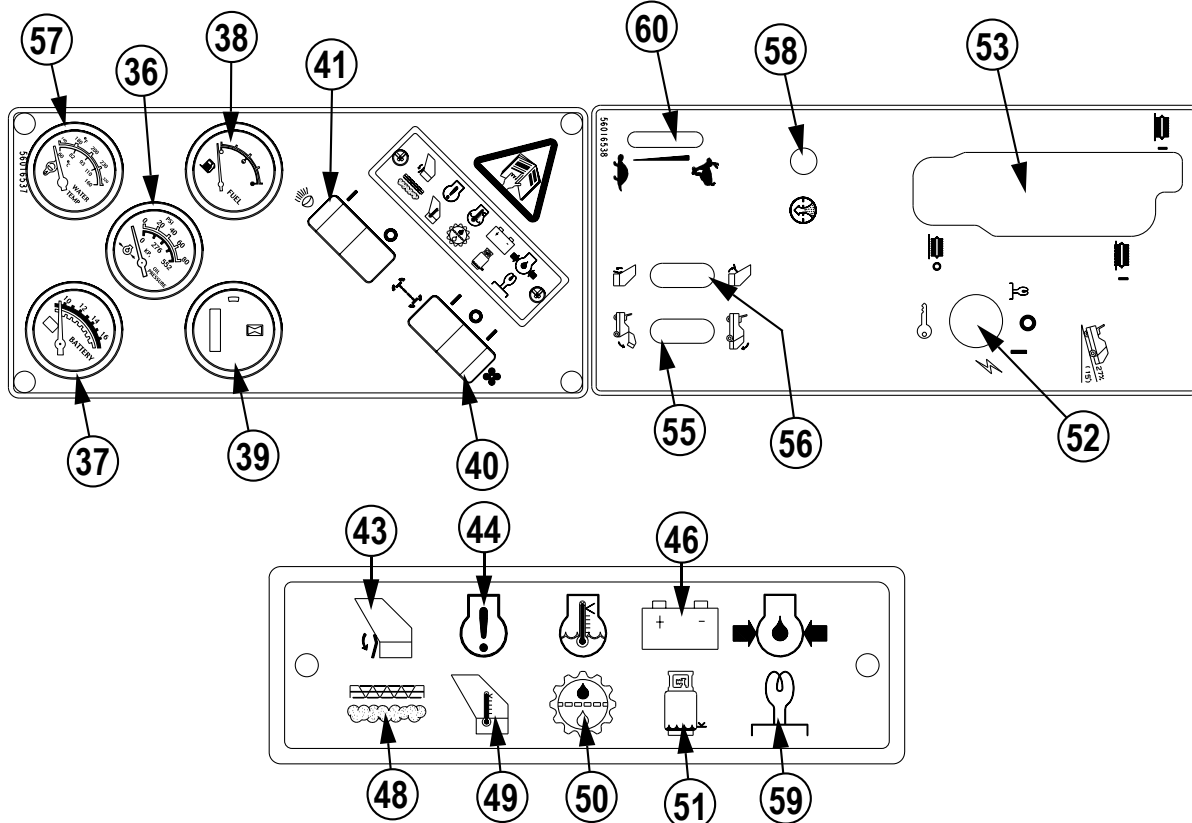

APPRENEZ À CONNAÎTRE VOTRE MACHINE

- 1 SIÈGE DE L'OPÉRATEUR - ce siège bascule vers l'avant pour permettre l'accès au réservoir d'huile hydraulique ainsi qu'au réservoir de propane. Pour votre sécurité, n'oubliez pas de placer la barre de support.
- 2 CAPOT MOTEUR – levez le loquet du capot et soulevez-le pour accéder au bloc moteur.
- 3 LEVIER DU FREIN DE STATIONNEMENT (FREIN AU PIED) - actionne les freins mécaniques sur les roues avant.
- 4 TIGE D'ENTRAÎNEMENT DU SUPPORT DE SÉCURITÉ DE LA TRÉMIE – tirez sur la tige d'entraînement lorsque la trémie est en position relevée afin de mettre le support de sécurité en place.
- 5 SUPPORT DE SÉCURITÉ DE LA TRÉMIE – sert à soutenir la trémie lorsque celle-ci est en position relevée.
- 6 COUVERCLE DE LA TRÉMIE – ouvert, donne accès au filtre de dépoussiérage de la trémie.
- 7 TIGE DE SUPPORT DU COUVERCLE DE LA TRÉMIE - sert à soutenir le couvercle de la trémie lorsqu'il est en position relevée.
- 8 PORTE A DÉCHETS – absorbe les déchets qui sont trop grands pour être ramassés par le balai.
- 9 PHARE AVANT – à utiliser dans des zones où la visibilité n'est pas très bonne.
- 10 filtre de dépoussiérage DE LA TRÉMIE – filtre les poussières se trouvant dans l'air.
- 11 LOQUET DU SECOUEUR – permet de maintenir le secoueur lors de l'entretien du filtre.
- 12 DISPOSITIF DE SECOUAGE DU FILTRE À POUSSIÈRE – fait vibrer le filtre de dépoussiérage afin d'en extraire la poussière.
- 13 BROSSE LATÉRALE – utilisée pour balayer le long des murs et ces courbes.
- 14 POINT D'AMARRAGE – point sûr pour l'amarrage de la machine lors de son transport sur une remorque ou un camion.
- 15 PORTE D'ACCÈS À LA BROSSE PRINCIPALE – permet d'accéder à la brosse principale pour son entretien.
- 16 PÉDALE D'ENTRAÎNEMENT AVANT/ARRIÈRE – permet de contrôler la vitesse et la direction de la machine :
Appuyez sur l'arrière de la pédale pour déplacer la machine vers l'arrière.
Appuyez sur l'avant de la pédale pour déplacer la machine vers l'avant.
La VITESSE de la machine augmente à mesure que vous enfoncez la pédale. La vitesse maximale en marche avant est supérieure à la vitesse maximale en marche arrière.
- 17 LEVIER DE LEVAGE/ABAISSEMENT DE LA BROSSE LATÉRALE (ON/OFF) – permet de lever et d'abaisser (arrêter et démarrer) la brosse latérale.
- 18 LOQUET DU COUVERCLE DE LA TRÉMIE – maintient le couvercle de la trémie en place.
- 19 BATTERIE – fournit l'alimentation électrique nécessaire au démarrage du moteur.
- 20 LEVIER DU VOLANT INCLINABLE – abaissez le levier pour libérer la colonne de direction afin de pouvoir régler la hauteur du volant.
- 21 VOLANT – sert à diriger la machine vers la gauche ou la droite.
- 22 RÉSERVOIR D'HUILE – contient l'huile du système hydraulique, capacité de 41,63 litres.
- 23 RÉSERVOIR DE PROPANE – réservoir de propane (15 Kg).
- 24 RÉSERVOIR DE CARBURANT (UNIQUEMENT ESSENCE ET DIESEL) – capacité de 45 litres.
- 25 EMPLACEMENTS DE LEVAGE – points sûrs pour l'amarrage de la machine.
- 26 ÉVACUATION DE L'HUILE DE MOTEUR – emplacement du bouchon de vidange de l'huile moteur (sous le pare-chocs arrière).
- 27 SILENCIEUX – étouffe l'échappement des moteurs.
- 28 RÉSERVOIR DE RÉCUPÉRATION DU LIQUIDE DE REFROIDISSEMENT – récupère le liquide de refroidissement qui sort du radiateur lorsque le moteur est chaud. Ce réservoir permet en outre de vérifier le niveau du liquide de refroidissement.
- 29 RÉSERVOIR DU LIQUIDE DE REFROIDISSEMENT – permet de vérifier le niveau d'huile de moteur.
- 30 FILTRE À AIR DU MOTEUR – filtre l'air à son admission dans le moteur.
- 31 PANNEAU D'ACCÈS AU MOTEUR - permet d'accéder au bloc moteur.
- 32 PORTE DU COMPARTIMENT BATTERIE / DISJONCTEUR – permet d'accéder aux disjoncteurs, à la batterie et au filtre à air du moteur.
- 33 PANNEAU À DISJONCTEURS – emplacement où se trouvent tous les disjoncteurs de la machine.
- 34 BOUTON DE COMMANDE DE L'AVERTISSEUR SONORE - fait retentir le signal sonore (situé directement sous la pédale de frein).
- 35 TABLEAU DE COMMANDE — voir pages annexes
- 61 LEVIER DE REGLAGE DU SIEGE DE L'OPERATEUR – Utilisez ce levier pour faire glisser le siège de l'opérateur vers l'avant ou vers l'arrière.

DESCRIPTION DU PANNEAU DE COMMANDES

- 36 JAUGE DE PRESSION D'HUILE - indique la pression d'huile lorsque le moteur tourne.
- 37 VOLTMÈTRE - indique le niveau de tension de la batterie et la tension de charge.
- 38 JAUGE DE CARBURANT (ESSENCE-DIESEL UNIQUEMENT) - indique la quantité de carburant dans le réservoir
- 39 COMPTEUR HORAIRE - indique le nombre total d'heures d'utilisation.
- 40 INTERRUPTEUR DE DÉPOUSSIÉRAGE / SECOUAGE - contrôle le système d'aspiration et le secoueur du filtre d'aspiration. Le système d'aspiration ramasse la poussière soulevée par la brosse principale. Le secoueur de filtre nettoie le filtre d'aspiration.
- 41 INTERRUPTEUR PHARE - permet d'allumer les phares.
- 42 INTERRUPTEUR RÉGIME MOTEUR (UNIQUEMENT ESSENCE ET GPL)- permet de contrôler la vitesse de la machine. Lorsque vous utilisez la machine, vous devez mettre l'interrupteur de régime moteur en position (III) Plein régime.
- 43 VOYANT LUMINEUX : PORTE DE DÉCHARGE – signale si la porte de décharge est fermée ou si la trémie est relevée.
- 44 CONTROLER LE VOYANT LUMINEUX : BATTERIE – signale tout dysfonctionnement du système de charge de la machine. Si ce voyant s'allume, vous devez éteindre le moteur et contacter le centre de support Nilfisk pour qu'un technicien vienne vérifier la machine.
- 46 VOYANT LUMINEUX : BATTERIE – signale tout dysfonctionnement du système de charge de la machine. Si ce voyant s'allume, vous devez éteindre le moteur et contacter le centre de support Nilfisk-Advance afin qu'un technicien vienne vérifier la machine.
- 48 VOYANT LUMINEUX : FILTRE DE CONTRÔLE DE LA POUSSIÈRE (EN OPTION) - signale lorsqu'il est temps de procéder à l'entretien du filtre de dépolluissage.
- 49 VOYANT LUMINEUX : TEMPÉRATURE DE LA TRÉMIE (EN OPTION) – signale un feu éventuel au niveau de la trémie.
- 50 VOYANT LUMINEUX : FILTRE HYDRAULIQUE - signale lorsqu'il est nécessaire de procéder à l'entretien du filtre hydraulique. Demandez au service de support Nilfisk-Advance de vérifier la machine.
- 51 VOYANT LUMINEUX : FAIBLE NIVEAU DE PROPANE – signale lorsque le niveau de propane est bas.
- 52 INTERRUPTEUR D'ALLUMAGE - contrôle le moteur ainsi que certaines pièces du système électrique.
- 53 LEVIER DE LEVAGE/ABAISSEMENT DE LA BROSSE PRINCIPALE (ON/OFF) - permet de lever et d'abaisser (arrêter et démarrer) la brosse principale. La position balayage convient pour les sols lisses. Et la position flottante convient plutôt pour les sols durs.
- 55 LEVIER DE LEVAGE/ABAISSEMENT DE LA TRÉMIE - contrôle le cylindre hydraulique qui lève la trémie pour la décharge.
- 56 LEVIER D'OUVERTURE/DE FERMETURE DE LA TRAPPE DE LA TRÉMIE - permet d'ouvrir et de fermer la porte de décharge de la trémie.
- 57 JAUGE DE TEMPÉRATURE DE L'EAU - indique la température du liquide de refroidissement moteur pendant que ce dernier tourne.
- 58 VOYANT D'ENTRETIEN DU FILTRE À AIR - Ne procédez pas à l'entretien du filtre à air tant que le drapeau rouge n'apparaît pas sur le témoin d'entretien.
- 59 TÉMOIN LUMINEUX DES BOUGIES DE PRÉCHAUFFAGE (MODÈLE DIESEL UNIQUEMENT) – indique que les bougies chauffent. Ne démarrez le moteur qu'une fois le témoin éteint.
- 60 MANETTE DES ESSENCE (MODÈLE DIESEL UNIQUEMENT) - permet de contrôler la vitesse du moteur diesel. Lorsque vous utilisez la machine, vous devez mettre l'interrupteur de régime moteur en position (III) Plein régime.

À VÉRIFIER AVANT UTILISATION

Avant chaque utilisation :

- * Assurez-vous que la machine ne présente aucun dommage ni fuite d'huile ou de liquide de refroidissement.
- * Pressez la coupelle à poussière en caoutchouc sur le filtre à air du moteur (30) pour évacuer la poussière accumulée.
- * Vérifiez le niveau de liquide de refroidissement du moteur (28).
- * Vérifiez le niveau d'huile de moteur (29).
- * Vérifiez le niveau d'huile hydraulique (22).
- * Vérifiez la jauge de carburant (38) pour les modèles essence et diesel.
- * Vérifiez la jauge de carburant **située** sur le réservoir GPL (23) pour les modèles GPL.
- * Vérifiez la pression des trois pneus, elle doit être de 90 psi.
- * Vérifiez le témoin d'entretien du filtre à air (58).

Dans le siège de l'opérateur :

- * Assurez-vous que vous maîtrisez bien les boutons de commande et leurs fonctions.
- * Réglez le siège de manière à accéder facilement à tous les boutons de commande.
- * Insérez la clé de contact et positionnez l'interrupteur d'allumage (52) sur ON. Vérifiez le bon fonctionnement de l'avertisseur sonore (37), du compteur horaire (39) et des phares avant (41). Positionnez l'interrupteur d'allumage (52) sur OFF.
- * Vérifiez le levier de frein à main (3). Le levier doit être bien ferme (position verrouillée) et ne pas pouvoir être desserré facilement. (En cas de problème, contactez immédiatement la personne responsable de la maintenance).

Planifier votre entretien :

- * Essayez d'effectuer de longues passes en réduisant au maximum le nombre d'arrêts et de redémarrages.
- * Faites se chevaucher légèrement les largeurs de passage (15 cm) afin d'assurer une couverture complète de la surface.
- * Évitez de tourner trop brusquement, de donner des coups dans les murs ou de griffer les flancs de la machine.

CARBURANT

ATTENTION !

- **ARRÊTEZ TOUJOURS LE MOTEUR AVANT DE PROCÉDER AU REMPLISSAGE DU RÉSERVOIR.**
- **NE FUMEZ JAMAIS LORSQUE VOUS REMPLISSEZ LE RÉSERVOIR.**
- **REMP LISSEZ TOUJOURS LE RÉSERVOIR DANS UNE ZONE BIEN VENTILÉE.**
- **NE REMPLISSEZ JAMAIS LE RÉSERVOIR À PROXIMITÉ D'ÉTINCELLES OU DE FLAMMES A L'AIR LIBRE.**
- **UTILISEZ UNIQUEMENT LE CARBURANT SPÉCIFIÉ SUR L'ADHÉSIF COLLÉ SUR LE RÉSERVOIR.**

MODÈLE 56419501 / 56419503 (ESSENCE)

Sur les machines équipées d'un moteur à **essence**, le réservoir (24) se situe à l'arrière de la machine. Un autocollant situé près du col de remplissage stipule le type de carburant à utiliser avec la machine. Avant d'enlever le capuchon du réservoir, essuyez toute la poussière et les saletés présentes sur le capuchon afin de conserver un carburant aussi propre que possible.

Remplissez le réservoir avec de l'essence NORMALE sans plomb 87 octanes. La capacité du réservoir est de 45 litres. Essuyez immédiatement toute tache d'essence sur ou à proximité de la machine.

MODÈLE 56419500 / 56419502 (GPL)

Sur les machines équipées d'un moteur au propane, le réservoir de GPL (23) se situe sous le siège de l'opérateur. Un autocollant renseigne le type de réservoir à utiliser sur la machine.

Pour installer le réservoir de GPL, inclinez le panneau du siège vers l'avant. Dans le berceau, montez un réservoir horizontal standard d'évacuation du liquide de 14,85 kg. Alignez le trou d'orientation sur la tige et abaissez le panneau du siège.

Connectez le tuyau de carburant et ouvrez lentement la valve du réservoir. Pour connecter ou déconnecter le tube de carburant, nous vous recommandons de porter des gants. Lorsque la machine n'est pas utilisée, fermez la valve d'alimentation du réservoir de propane.

MODÈLE 56418007/56419422 (DIESEL)

Sur les machines équipées d'un moteur **diesel**, le réservoir (24) se situe à l'arrière de la machine. Un autocollant situé près du col de remplissage stipule le type de carburant à utiliser avec la machine. Avant d'enlever le capuchon du réservoir, essuyez toute la poussière et les saletés présentes sur le capuchon afin de conserver un carburant aussi propre que possible.

Remplissez le réservoir avec du diesel. La capacité du réservoir est de 45 litres. Essuyez immédiatement toute tache d'essence sur ou à proximité de la machine.

DÉMARRAGE DU MOTEUR À ESSENCE

- 1 Lorsque l'interrupteur de régime moteur (42) est en position (I), tournez la clé de contact de la machine (52) dans le sens des aiguilles d'une montre sur la position Démarrage (START) et relâchez-la dès que le moteur démarre. Si le moteur ne démarre pas dans les 15 secondes qui suivent, relâchez la clé, attendez 1 minute puis répétez la procédure.
- 2 Une fois démarré, laissez tourner le moteur à bas régime (interrupteur de contrôle du régime en position (I), Bas régime) pendant 5 minutes avant d'utiliser la machine.
- 3 Positionnez ensuite l'interrupteur du régime moteur sur (III) Plein régime et faites circuler la machine à vitesse réduite pendant 2 ou 3 minutes afin de chauffer le système hydraulique.

DÉMARRAGE DU MOTEUR AU GPL

- 1 Ouvrez la valve d'alimentation du réservoir de GPL (23)
- 2 Lorsque l'interrupteur de régime moteur (42) est en position (I), tournez la clé de contact de la machine (52) dans le sens des aiguilles d'une montre sur la position Démarrage (START) et relâchez-la dès que le moteur démarre. Si le moteur ne démarre pas dans les 15 secondes qui suivent, relâchez la clé, attendez 1 minute puis répétez la procédure.
- 3 Une fois démarré, laissez tourner le moteur à bas régime (interrupteur de contrôle du régime sur (I)) pendant 5 minutes avant d'utiliser la machine.
- 4 Positionnez l'interrupteur de régime moteur sur Plein régime (III) et faites circuler la machine à vitesse réduite pendant 2 ou 3 minutes afin de chauffer le système hydraulique.

DÉMARRAGE DU MOTEUR DIESEL

- 1 Avec la manette des gaz en position (60) Bas régime, tournez la clé de contact (52) dans le sens inverse des aiguilles d'une montre jusqu'à la position correspondant aux BOUGIES DE PRÉCHAUFFAGE. Maintenez-la dans cette position jusqu'à ce que le témoin des bougies de préchauffage (59) s'éteigne. Tournez ensuite la clé de contact de la machine dans le sens des aiguilles d'une montre sur la position Démarrage (START) et relâchez-la dès que le moteur démarre.
- 2 Une fois démarré, laissez tourner le moteur à bas régime pendant 5 minutes avant d'utiliser la machine.
- 3 Positionnez l'interrupteur de régime moteur sur Plein régime (III) et faites circuler la machine à vitesse réduite pendant 2 ou 3 minutes afin de chauffer le système hydraulique.

REMARQUE : Vous devez **TOUJOURS** mettre l'interrupteur de régime moteur en position (III) Plein régime pour faire fonctionner la machine. Utilisez la pédale marche avant / arrière (16) (et non l'interrupteur de régime moteur) pour contrôler la vitesse de la machine. La vitesse de la machine augmente à mesure que vous enfoncez la pédale. N'appuyez pas sur la pédale marche avant / arrière tant que le moteur ne tourne pas, vous couperiez le démarreur.

BALAYAGE

Lisez les instructions figurant dans la section «Préparation de la machine» du présent manuel.

- 1 Lorsque vous êtes assis sur la machine, utilisez le bouton de réglage (61) et (20) pour positionner le volant et le siège afin de travailler dans une position confortable.
- 2 Tirez le levier de levage / abaissement de la brosse principale (ON/OFF) (53) vers l'arrière et faites-le glisser vers la gauche puis vers le haut pour démarrer la brosse principale. **REMARQUE : Si la trappe de la trémie est ouverte ou si la trémie n'est pas complètement abaissée, la brosse ne tourne pas.**
- 3 Lorsque vous balayez des **sols secs**, activez le système de contrôle de la poussière en positionnant l'interrupteur de dépoussiérage / secouage (40) sur ON.
Lorsque vous balayez des **sols parsemés de flaques d'eau**, positionnez l'interrupteur de dépoussiérage / secouage (40) sur OFF avant que la machine ne passe sur une flaque d'eau. Positionnez à nouveau l'interrupteur de dépoussiérage / secouage (40) sur ON dès que la machine revient sur un sol sec.
Lorsque vous balayez des **sols humides**, positionnez l'interrupteur de dépoussiérage / secouage (40) sur OFF. Vous éviterez ainsi que l'humidité ne pénètre dans le filtre de dépoussiérage de la trémie (10).
- 4 Abaissez la brosse latérale (13) en tirant le levier de levage / abaissement de la brosse latérale (ON / OFF) (17) vers le bas, puis vers la droite et vers le haut afin de balayer le long de murs ou de courbes. Lorsque vous balayez dans une surface dégagée, levez la brosse latérale. **REMARQUE : Si la trappe de la trémie est ouverte ou si la trémie n'est pas complètement abaissée, la brosse ne tourne pas.**
- 5 Faites progresser la machine en ligne droite à une vitesse de 4-5 km/h en veillant à ce que les passages se chevauchent sur bande de 15 cm environ. Ralentissez lorsque vous passez dans des zones plus sales (davantage de débris ou de poussières) ou lorsque la sécurité l'oblige.
- 6 Lors du balayage de sols extrêmement sales, il se peut que vous deviez vous arrêter de temps à autre pour secouer le filtre de dépoussiérage de la trémie (10). Pour secouer le filtre, positionnez l'interrupteur de dépoussiérage / secouage (40) sur ON temporaire et maintenez-le enfoncé pendant 20 secondes. Positionnez à nouveau l'interrupteur sur ON permanent afin d'activer l'arbre du dispositif de contrôle de la poussière et de poursuivre le balayage.
- 7 Assurez-vous que, après votre passage, il ne reste plus de débris sur le sol. Si vous remarquez qu'après le passage de la machine, le sol n'est pas propre, cela signifie soit que la machine progresse trop rapidement, soit que la brosse doit être réglée ou encore que la trémie est remplie. **REMARQUE : Si les débris se trouvant sur le sol sont trop grands pour être balayés, ouvrez la porte à déchets (8) et jetez-les dans la trémie.**

VIDANGE DE LA TREMIE

REMARQUE : La hauteur de plafond MINIMALE requise pour le déversement lors du levage de la trémie est de 252,98 cm.

- 1 Positionnez le levier de levage / abaissement de la brosse principale (ON/OFF) (53) ainsi que celui de la brosse latérale (17) en position relevée.
- 2 Tirez sur le levier d'ouverture / fermeture de la trappe de la trémie (56) pour la fermer.
- 3 Positionnez l'interrupteur de dépoussiérage / secouage (40) sur ON temporaire et maintenez-le dans cette position pendant 20 secondes.
- 4 Conduisez la machine à proximité d'un grand conteneur et tirez sur le levier de levage / abaissement de la trémie (55) jusqu'à ce que la trémie ait atteint la hauteur souhaitée.
- 5 Déplacez lentement la machine jusqu'à ce que la trémie soit au-dessus du conteneur et serrez le frein à main (3).
- 6 Poussez le levier d'ouverture / fermeture de la trappe de la trémie (56) vers l'avant jusqu'à ce que la trappe de la trémie soit complètement ouverte. Une fois tous les débris hors de la trémie, refermez la porte. **REMARQUE :** L'interrupteur de dépoussiérage / secouage (40) peut être maintenu en position ON pendant le déversement, de manière à retirer un peu de poussière à travers le filtre de dépoussiérage de la trémie (10). Cette procédure est très efficace lorsque le déversement s'effectue sur le sol ou sur un tas.
- 7 Mettez le support de sécurité de la trémie (5) en place en tirant sur la tige de traction du support de sécurité de la trémie (4), puis abaissez lentement la trémie pour stabiliser le tout.
- 8 Assurez-vous que des déchets ne se sont pas accumulés à l'arrière de la trémie ou à l'avant du compartiment de la brosse. Si nécessaire, utilisez une brosse pour évacuer les déchets de ces deux endroits. Pour un fonctionnement optimal, l'arrière de la trémie doit parfaitement s'adapter sur l'avant du compartiment de la brosse.
- 9 Retournez à votre place. Desserrez le frein à main et éloignez la machine du conteneur jusqu'à ce que la trémie ne soit plus au-dessus de ce dernier. Soulevez légèrement le support de sécurité de la trémie (37) pour le dégager, puis abaissez la trémie et ouvrez à nouveau la trappe de la trémie. **REMARQUE :** Les brosses ne fonctionneront pas tant que la trappe de la trémie ne sera pas fermée et que la trémie ne sera pas complètement abaissée. Le voyant lumineux situé sur le panneau de commandes doit normalement s'éteindre, signalant ainsi que la machine est prête à être utilisée.

APRES UTILISATION

- 1 Secouez le filtre de dépoussiérage **(10)** et videz la trémie.
- 2 Consultez le calendrier d'entretien et, si nécessaire, effectuez les vérifications nécessaires avant de ranger la machine.
- 3 Rangez la machine dans une zone de stockage intérieure.
- 4 Éteignez le moteur en vous conformant à la procédure décrite dans le présent manuel.
- 5 Assurez-vous que la clé de contact **(52)** est bien en position OFF et que le frein de stationnement **(3)** est fait.

POUR ARRÊTER LE MOTEUR A L'ESSENCE...

- 1 Positionnez toutes les commandes sur OFF.
- 2 Levez les brosses.
- 3 Positionnez l'interrupteur de régime moteur **(42)** sur bas régime et laissez-le dans cette position pendant 25 à 30 secondes.
- 4 Positionnez l'interrupteur d'allumage **(52)** sur OFF et enlevez la clé.
- 5 Serrez le frein de stationnement **(3)**.

POUR ARRÊTER LE MOTEUR AU GPL...

- 1 Positionnez toutes les commandes sur OFF.
- 2 Levez les brosses.
- 3 Fermez la valve d'alimentation du réservoir de GPL **(23)**
- 4 Laissez tourner le moteur jusqu'à ce que tout le gaz GPL soit éliminé des conduites (le moteur va caler).
- 5 Positionnez l'interrupteur d'allumage **(52)** sur OFF et enlevez la clé.
- 6 Serrez le levier de frein de stationnement **(3)**.

POUR ARRÊTER LE MOTEUR DIESEL...

- 1 Positionnez toutes les commandes sur OFF.
- 2 Levez les brosses.
- 3 Positionnez la manette des gaz **(60)** sur bas régime et laissez-le dans cette position pendant 5 minutes.
- 4 Positionnez l'interrupteur d'allumage **(52)** sur OFF et enlevez la clé.
- 5 Serrez le levier de frein de stationnement **(3)**.

SIGNEZ TOUT DÉFAUT OU DYSFONCTIONNEMENT APPARU LORS DE L'UTILISATION DE LA MACHINE À UN RESPONSABLE DE L'ENTRETIEN OU À UN TECHNICIEN QUALIFIÉ.

ENTRETIEN

Conservez un niveau optimal d'efficacité en vous conformant scrupuleusement au calendrier d'entretien. Les intervalles préconisés entre deux entretiens ont été définis sur base d'une utilisation dans un environnement standard. Les machines utilisées dans des environnements plus exigeants devront peut-être faire l'objet d'un entretien plus fréquent.

Si nécessaire, les réparations doivent être effectuées par votre centre de service Nilfisk-Advance agréé. Ce dernier emploie du personnel formé en usine et maintient un inventaire des pièces de remplacement et des accessoires originaux Nilfisk-Advance.

REMARQUE : Pour de plus amples informations sur l'entretien et les pièces de rechange, reportez-vous au Manuel d'entretien et de réparations.

TOUTES LES 15 HEURES

- 1 Vérifiez le niveau de liquide de refroidissement du moteur. Soulevez le capot moteur (2) et examinez le niveau de liquide de refroidissement dans le réservoir de récupération du liquide de refroidissement (28). Si le niveau est bas, ajoutez un mélange composé à 50% d'eau et d'antigel pour voiture.

PRUDENCE !

Ne retirez pas le couvercle du radiateur tant que le moteur est chaud.

ATTENTION !

Lorsque vous travaillez au système hydraulique ou à proximité de celui-ci, veillez à porter une tenue appropriée et des lunettes de protection afin d'éviter tout risque de blessures ou de projection d'huile.

- 2 **Vérifiez le niveau d'huile hydraulique.** Le réservoir d'huile hydraulique est situé sous le siège de l'opérateur. Enlevez le col de remplissage (22) du réservoir et examinez le fond de la grille de remplissage. Si le niveau d'huile est sous la grille de remplissage, ajoutez de l'huile pour moteur grade SAE 10W-30 jusqu'à ce que le fond de la grille de remplissage soit recouvert. Si l'huile est polluée suite à une avarie mécanique, vous devez la vidanger.

IMPORTANT !

La machine est équipée d'un voyant lumineux qui s'allume lorsque le filtre doit être remplacé.

TOUTES LES 30 HEURES

- 1 Faites tourner la brosse principale. Reportez-vous à la section relative à l'entretien de la brosse principale.
- 2 Réglez la brosse principale. Reportez-vous à la section relative à l'entretien de la brosse principale.
- 3 Nettoyez le filtre de dépoussiérage de la trémie (10) en suivant la méthode "A". Reportez-vous à la section relative au filtre de dépoussiérage de la trémie.
- 4 Réglez la brosse latérale. Reportez-vous à la section relative à l'entretien de la brosse latérale.
- 5 Vérifiez les bavettes en caoutchouc entourant la machine et situées dans le compartiment de la brosse. Si elles sont usées ou endommagées, remplacez-les.
- 6 Vérifiez et réglez le frein de stationnement.

TOUTES LES 150 HEURES

- 1 Nettoyez le filtre de dépoussiérage de la trémie (10) en suivant la méthode "B". Reportez-vous à la section relative au filtre de dépoussiérage de la trémie.
- 2 Nettoyez le radiateur et sa structure en le rinçant avec de l'eau à basse pression. N'utilisez pas de pression trop élevée car vous risqueriez d'endommager les ailettes de refroidissement.
- 3 Remplacez l'huile de moteur et le filtre.

TOUTES LES 300 HEURES

- 1 Nettoyez le filtre de dépoussiérage de la trémie (10) en suivant la méthode "C". Reportez-vous à la section relative au filtre de dépoussiérage de la trémie.
- 2 Lubrifiez les raccords de graissage situés sur le couvercle du boîtier de direction.

TOUTES LES 1000 HEURES

- 1 Remplacez l'huile hydraulique et le filtre.
- 2 Passez le radiateur à l'eau.
- 3 Demandez à un technicien Nilfisk-Advance d'examiner le boîtier de direction de la machine.

ENTRETIEN DE LA BROSSSE LATÉRALE

Pour régler la brosse latérale :

- 1 Abaissez la brosse latérale.
- 2 Desserrez la poignée (A) et faites glisser l'élément de blocage (B) vers le haut ou vers le bas pour abaisser ou lever la brosse latérale (13). Plus le levier (17) sera haut dans l'encoche, plus la brosse latérale (13) sera proche du sol.
- 3 Lorsqu'elle est en position basse (Down), la brosse latérale (13) doit être en contact avec le sol sur toute la surface allant des lettres (C) à (D) représentées sur la figure.
- 4 Une fois la brosse latérale (13) bien réglée, resserrez la poignée (A) pour fixer l'élément de blocage (B).

REMARQUE : Lorsque vous rangez la machine, vous devez mettre la brosse latérale (13) en position levée. Lorsque les poils de la brosse sont usés et ne mesurent plus que 7,62 cm, ou lorsque la brosse devient inefficace, il est préférable de la remplacer. La hauteur de la brosse latérale doit être réglée à chaque fois que la brosse est remplacée.

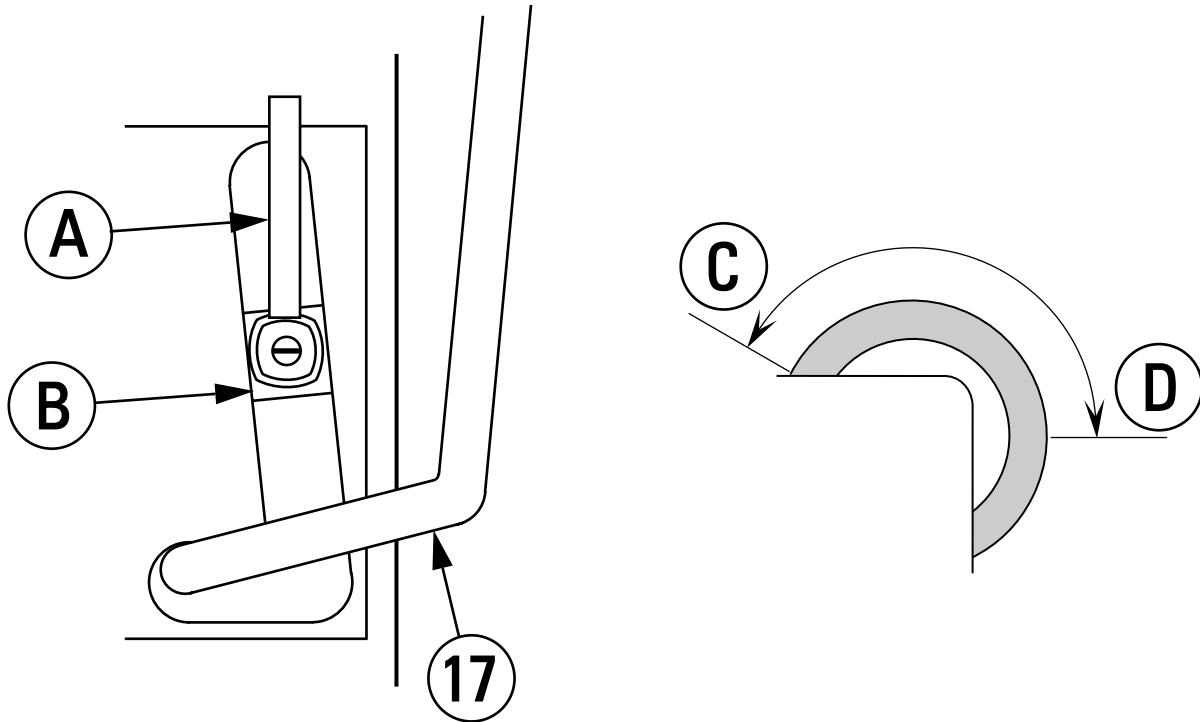

Pour remplacer la brosse latérale :

- 1 Placez la brosse latérale (13) en position relevée.
- 2 Enlevez les écrous en T maintenant la brosse latérale (13) et situés sous celle-ci, puis enlevez la brosse et le disque en plastique.
- 3 Installez la nouvelle brosse et le disque en plastique en alignant les trois goupilles de positionnement et en les enfonçant. Remplacez l'écrou en T et serrez-le.

ENTRETIEN DE LA BROSSSE PRINCIPALE

Étant donné que le moteur de la brosse principale tourne toujours dans le même sens, les poils de la brosse finissent par se courber, réduisant ainsi l'efficacité du balayage. Pour améliorer l'efficacité de la brosse, retournez-la en inversant la position de ses deux extrémités. Cette procédure, mieux connue sous le nom de «rotation» de la brosse principale, doit être effectuée toutes les 30 heures de fonctionnement.

Lorsque les poils de la brosse sont usés et ne mesurent plus que 6,35 cm, il est préférable de remplacer la brosse. La hauteur de la brosse principale doit être réglée à chaque fois que la brosse est remplacée.

REMARQUE : Lorsque vous rangez la machine, vous devez mettre la brosse principale en position levée.

ATTENTION !

Lorsque vous effectuez cette procédure, le moteur doit toujours être éteint.

Pour retourner ou remplacer la brosse principale :

- 1 Positionnez l'interrupteur d'allumage (52) sur OFF.
- 2 Abaissez le levier de levage/abaissement de la brosse principale (ON/OFF) (53).
- 3 Ouvrez la porte d'accès à la brosse principale (15).
- 4 Enlevez le grand boulon à T situé sur le côté du bras de renvoi de la brosse. Tirez sur le bras de renvoi pour le sortir du centre de la brosse principale.

ENTRETIEN DE LA BROSSSE PRINCIPALE (SUITE)

- 5 Enlevez la brosse principale du compartiment de la brosse ainsi que tout fil ou câble enroulé autour de cette dernière. Examinez également les tabliers situés sur les 4 faces du compartiment de la brosse. Si ces derniers sont pliés ou tellement usés qu'ils se trouvent à plus de 6,35 mm du sol, remplacez-les.
- 6 Retournez la brosse (en inversant les extrémités) et replacez-la dans son compartiment. Assurez-vous que les pattes situées sur le moyeu d'entraînement de la brosse (sur le côté gauche de la machine) s'emboîtent bien dans les encoches de la partie centrale de la brosse.
- 7 Replacez le bras de support au centre de la brosse et réinstallez le boulon à T qui maintient le levier de renvoi en place.
- 8 Fermez et verrouillez la porte d'accès à la brosse principale (15).

Pour régler la hauteur de la brosse principale :

- 1 Conduisez la machine sur une surface nivelée, puis serrez le frein à main.
- 2 Tirez le levier de levage / abaissement de la brosse principale (ON/OFF) (53) vers l'arrière et faites-le glisser vers la gauche puis vers le haut pour démarrer la brosse principale. NE déplacez PAS la machine.
- 3 Laissez la brosse principale tourner pendant une minute. De cette manière, la brosse latérale polit une « bande » bien précise du sol. Après une minute, levez la brosse, défaites le frein à main et déplacez la machine de façon à pouvoir observer la bande de sol nettoyée.
- 4 Examinez-la attentivement. Si la largeur de la bande est inférieure à 5,08 cm ou supérieure à 7,62 cm, cela signifie que la brosse doit être ajustée.
- 5 Desserrez la poignée (A) et faites glisser l'élément de blocage (B) vers le haut ou vers le bas pour abaisser ou lever la brosse principale. Plus le levier (5) sera haut dans l'encoche, plus la brosse principale sera basse. Resserrez la poignée (A) pour fixer l'élément de blocage (B).
- 6 Répétez les étapes 1 à 5 de la procédure jusqu'à ce que la bande polie présente une largeur entre 5,08 cm et 7,62 cm.

La largeur de la bande polie doit être la même aux deux extrémités de la brosse. Si la bande laissée par la machine est effilée, déplacez la machine en un autre endroit et répétez les étapes 1 à 5 de la procédure. Si le résultat est toujours identique, contactez votre revendeur Nilfisk-Advance.

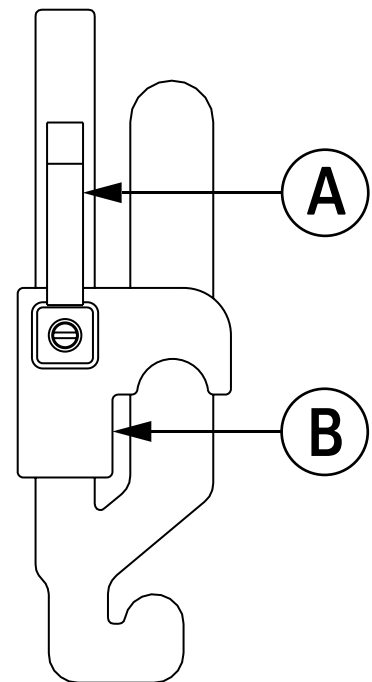

FILTRE DE DÉPOUSSIÉRAGE DE LA TRÉMIE

Nettoyez régulièrement le filtre de dépeussierage de la trémie afin de conserver un niveau d'efficacité élevé pour votre système d'aspiration. Pour augmenter la durée de vie de votre filtre, respectez les intervalles entre les entretiens préconisés dans ce manuel.

⚠ PRUDENCE !

Pour nettoyer le filtre, n'oubliez pas de mettre des lunettes de protection.

Veillez à ne pas perforer le filtre en papier.

Effectuez toujours le nettoyage du filtre dans une zone bien ventilée.

Pour enlever le filtre de dépeussierage de la trémie :

- 1 Levez le couvercle de la trémie (6) sur le dessus de cette dernière. Assurez-vous que la tige de soutien du couvercle de la trémie (7) est bien en place.
- 2 Examinez le filtre de dépeussierage de la trémie (10) pour voir s'il n'est pas endommagé. S'il y a une épaisse couche de poussière au-dessus du filtre, cela signifie généralement que soit il y a un trou dans le filtre, soit que le joint d'étanchéité du filtre est endommagé.
- 3 Soulevez les 2 poignées situées sur les côtés (une sur chaque face de la partie avant) afin de libérer l'armature du secoueur, puis faites pivoter le dispositif de secouage du filtre à poussière (12) vers le haut et fixez-le dans cette position grâce au loquet du dispositif de secouage (11).
- 4 Soulevez le filtre de dépeussierage de la trémie (10) et sortez-le de la machine.

5 Nettoyez-le en suivant l'une des méthodes exposées ci-dessous :

Méthode «A»

Aspirez la poussière éparpillée sur le filtre. Battez **doucement** le filtre contre une surface plane (avec la face sale au-dessous) afin de faire partir poussière et saletés. **REMARQUE** : Prenez garde de ne pas endommager la patte qui s'étend au-delà du joint d'étanchéité.

Méthode «B»

Aspirez la poussière éparpillée sur le filtre. Nettoyez ensuite le filtre en envoyant de l'air comprimé (pression maximale de 100 psi) sur la face propre du filtre (dans le sens opposé au flux d'air).

Méthode «C»

Aspirez la poussière éparpillée sur le filtre. Laissez ensuite tremper le filtre dans une eau chaude pendant 15 min. et rincez-le sous un fin filet d'eau (pression maximale de 40 psi). Laissez le filtre sécher **complètement** avant de le replacer dans la machine.

- 6 Pour repositionner le filtre dans la machine, répétez la procédure en sens inverse. Si le joint d'étanchéité du filtre est déchiré ou a disparu, vous devez le remplacer.

RÉGLAGE DU LEVIER DE FREIN À MAIN

Le frein à main (3) doit être réglé de manière à être bien ferme (position verrouillée) et ne pas pouvoir être desserré facilement.

Il est possible d'effectuer le réglage normal du frein à main depuis le compartiment de l'opérateur. Tournez le bouton poignée, situé au bout du levier, dans le sens des aiguilles d'une montre pour augmenter la tension du frein. Remarque : Si le réglage du bouton ne permet pas d'obtenir une tension ferme au niveau du frein, cela signifie que vous devez vous assurer que les sabots et le câble du frein ne sont pas trop usés et ne doivent pas faire l'objet d'un entretien, voire être remplacés.

HUILE DE MOTEUR

Vérifiez le niveau d'huile de moteur (29) avant chaque utilisation. Parquez la machine sur une surface plane et attendez que le moteur soit froid. Effectuez la vidange de l'huile de moteur après les 35 premières heures de fonctionnement et, par la suite, toutes les 150 heures. Remplacez le filtre à huile lors de chaque vidange. Le choix de l'huile se fait selon la température ambiante de l'environnement dans lequel la machine est utilisée.

PLAGE DE TEMPÉRATURE

plus de 15°C

sous 15°C

GRADE D'HUILE

SAE 10W-30

SAE 5W-30

FILTRE A AIR DU MOTEUR

Le filtre à air du moteur (30) se situe dans le compartiment disjoncteur/batterie. Vérifiez le témoin d'entretien du filtre à air (58) avant chaque utilisation de la machine. Ne procédez pas à l'entretien du filtre à air tant que le drapeau rouge n'apparaît pas sur le témoin d'entretien.

⚠ PRUDENCE !

Lors de l'entretien des éléments du filtre à air du moteur, prenez toutes les précautions nécessaires afin que la poussière et les saletés ne pénètrent pas dans le moteur. La poussière pourrait sérieusement endommager le moteur.

Le filtre à air du moteur se compose de deux éléments filtrants : un filtre primaire (externe) et un filtre de sécurité (interne). Le filtre primaire peut être nettoyé deux fois avant d'être remplacé. Le filtre de sécurité, quant à lui, doit être remplacé après 3 remplacements du filtre primaire. N'essayez jamais de nettoyer le filtre de sécurité interne.

Pour nettoyer le filtre primaire, détachez les deux clips situés à l'extrémité du filtre à air et enlevez le compartiment. Retirez ensuite le filtre primaire. Nettoyez cet élément à l'air comprimé (pression maximale de 100 psi) ou à l'eau (pression maximale de 40 psi). NE remplacez PAS le filtre dans le compartiment tant qu'il n'est pas complètement sec.

EMPLACEMENT DES DISJONCTEURS (ESSENCE, GPL) EMBLACEMENT DES DISJONCTEURS (DIESEL)

- A Disjoncteur de l'avertisseur sonore. (F6 / 10A)
- B Disjoncteur des phares avant et arrière. (F4 / 20A)
- C Disjoncteur du circuit d'allumage. (F2 / 15A)
- D Disjoncteur du moteur de secours. (F5 / 8A)
- E Disjoncteur du circuit auxiliaire. (F3 / 15A)
- F Disjoncteur principal. (F1 / 40A)

- A Disjoncteur de l'avertisseur sonore. (F6 / 10A)
- B Disjoncteur des phares avant et arrière. (F4 / 20A)
- C Disjoncteur du circuit auxiliaire. (F2 / 10A)
- D Disjoncteur du moteur de secours. (F5 / 8A)
- E Disjoncteur du circuit auxiliaire. (F3 / 15A)
- F Disjoncteur principal. (F1 / 40A)

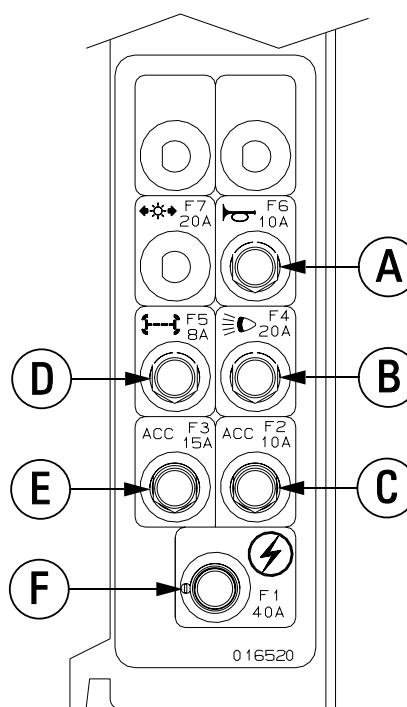
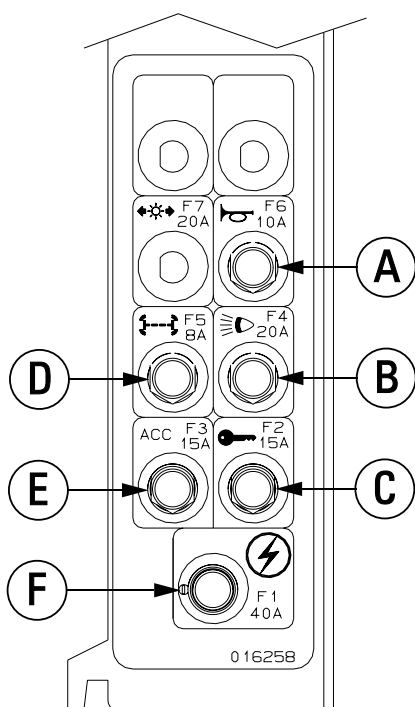

DÉPANNAGE

Si les causes énumérées ci-dessous ne sont pas à la source du problème, cela signifie que vous êtes confronté à une panne plus sérieuse. Contactez immédiatement le centre de support Nilfisk-Advance.

DECLENCHEMENT DES DISJONCTEURS

Les disjoncteurs sont situés sur le panneau à disjoncteurs (33). Ils protègent les circuits électriques et les moteurs en cas de surcharge. Si un disjoncteur déclenche, essayez d'en déterminer la cause.

Déclenchement du disjoncteur du moteur de secouage (8 Amp). Causes probables :

- 1 Court-circuit électrique (appelez le Centre de service Nilfisk-Advance ou un technicien qualifié pour qu'il vérifie la machine).
- 2 Moteur de secouage surchargé ou encombré (vérifiez le moteur de secouage).

Déclenchement du disjoncteur de circuit auxiliaire 1 (15 Amp) Cause probable :

- 1 Court-circuit électrique (appelez le Centre de service Nilfisk-Advance ou un technicien qualifié pour qu'il vérifie la machine).

Déclenchement du disjoncteur du circuit d'allumage (15 Amp) Cause probable :

- 1 Court-circuit électrique (appelez le Centre de service Nilfisk-Advance ou un technicien qualifié pour qu'il vérifie la machine).

Déclenchement du disjoncteur de l'avertisseur sonore (10 Amp) Cause probable :

- 1 Court-circuit électrique (appelez le Centre de service Nilfisk-Advance ou un technicien qualifié pour qu'il vérifie la machine).

Déclenchement du disjoncteur des phares avant et arrière (20 Amp) Cause probable :

- 1 Court-circuit électrique (appelez le Centre de service Nilfisk-Advance ou un technicien qualifié pour qu'il vérifie la machine).

Déclenchement du disjoncteur principal (40 Amp) Cause probable :

- 1 Court-circuit électrique (appelez le Centre de service Nilfisk-Advance ou un technicien qualifié pour qu'il vérifie la machine).

Une fois le problème résolu, appuyez sur le bouton pour réarmer le disjoncteur. Si le bouton ne reste pas armé, attendez 5 min., puis essayez à nouveau. Si le disjoncteur déclenche plusieurs fois de suite, contactez le Centre de service Nilfisk-Advance.

DÉPANNAGE

Si les causes énumérées ci-dessous ne sont pas à la source du problème, cela signifie que vous êtes confronté à une panne plus sérieuse. Contactez immédiatement le centre de support Nilfisk-Advance.

LA MACHINE NE BOUGE PAS

Causes probables :

- 1 Le frein de stationnement (3) est fait (desserrez-le)
- 2 La valve de remorquage est mal positionnée (repositionnez-la correctement)
- 3 Un(des) disjoncteur(s) a (ont) déclenché (réarmez-le(s))

LA BROSSE PRINCIPALE NE TOURNE PAS

Causes probables :

- 1 La trappe de la trémie n'est pas ouverte (ouvrez-la)
- 2 Des débris sont enroulés autour de l'entraînement de la brosse (enlevez les débris)
- 3 La trémie n'est pas complètement abaissée (abaissez-la complètement)
- 4 Un(des) disjoncteur(s) a (ont) déclenché (réarmez-le(s))

LA BROSSE LATÉRALE NE TOURNE PAS

Causes probables :

- 1 La trappe de la trémie n'est pas ouverte (ouvrez-la)
- 2 Des débris sont enroulés autour de l'entraînement de la brosse (enlevez les débris)
- 3 La trémie n'est pas complètement abaissée (abaissez-la complètement)
- 4 Un(des) disjoncteur(s) a (ont) déclenché (réarmez-le(s))

IMPOSSIBLE DE LEVER LA TRÉMIE

Cause probable :

- 1 Un(des) disjoncteur(s) a (ont) déclenché (réarmez-le(s))

IMPOSSIBLE D'OUVRIER LA PORTE DE DÉCHARGE DE LA TRÉMIE

Causes probables :

- 1 La porte de décharge est bloquée par des débris (enlevez les débris et nettoyez les parois du compartiment).
- 2 Un(des) disjoncteur(s) a (ont) déclenché (réarmez-le(s))

LE MOTEUR DU SECOUEUR DE FONCTIONNE PAS

Cause probable :

- 1 Un(des) disjoncteur(s) a (ont) déclenché (réarmez-le(s))

LE SYSTEME DE DEPOUSSIERAGE (TURBINE) NE FONCTIONNE PAS

Cause probable :

- 1 Un(des) disjoncteur(s) a (ont) déclenché (réarmez-le(s))

SPECIFICATIONS TECHNIQUES (tel qu'installe et teste en usine)

Modèle	Retriever™ 6250 / SR 1800H		Retriever™ 6250 / SR 1800H	
	Essence	Essence	GPL	Diesel
Réf. du modèle	56419501/56419503	56419500/56419502	56419422/56418007	
Niveau de pression sonore (ISO 3744)	dB(A)/20µPa	85	85	85
Poids total	lbs/kg	4,201 / 1,905	4,201 / 1,905	4,201 / 1,905
Pression des pneus	psi	90	90	90
Vibrations aux commandes manuelles	m/s ²	<2.5 m/s ²	<2.5 m/s ²	<2.5 m/s ²
Vibrations au siège	m/s ²	<0.5 m/s ²	<0.5 m/s ²	<0.5 m/s ²
Déplacement en montée		26.8% (15°)	26.8% (15°)	26.8% (15°)

	Pag.
Inleiding	D-3
Onderdelen en service	D-3
Typeplaatje	D-3
Machine uitpakken	D-3
Waarschuwingen en aandachtspunten	D-4
Algemene informatie	D-5
Ken uw machine en Bedieningspaneel	D-6-10
Machine gebruiksklaar maken	
Checklist vóór gebruik	D-11
Brandstof	D-11
Bediening	
De benzinemotor starten	D-12
De LPG-motor starten	D-12
Dieselmotor starten	D-12
Vegen	D-13
Vuilcontainer legen	D-13
Na gebruik	
Na gebruik	D-14
De benzinemotor uitzetten	D-14
De LPG-motor uitzetten	D-14
Dieselmotor uitzetten	D-14
Onderhoud	
Telkens na 15 uur gebruik	D-15
Telkens na 30 uur gebruik	D-15
Telkens na 150 uur gebruik	D-15
Telkens na 300 uur gebruik	D-15
Telkens na 1000 uur gebruik	D-15
Onderhoud zijborstel	D-16
Onderhoud hoofdborstel	D-16-17
Stoffilter van de vuilcontainer	D-17
Handrem afstellen	D-18
Motorolie	D-18
Luchtfilter van de motor	D-18
Zekeringpaneel	D-18
Problemen verhelpen	D-19
Technische gegevens	D-19

INLEIDING

Deze handleiding is een praktisch hulpmiddel om de mogelijkheden van uw **Nilfisk-Advance Retriever™ 6250 / SR 1800H** zo veel mogelijk te kunnen benutten. Lees deze handleiding aandachtig door voordat u de machine in gebruik gaat nemen.

Opmerking: De vet gedrukte nummers tussen haakjes verwijzen naar de onderdelen op pag. D-6-10.

ONDERDELEN EN SERVICE

Eventuele reparaties dienen te worden uitgevoerd door de Nilfisk-Advance servicedienst, die met speciaal daarvoor opgeleide technici werkt en originele Nilfisk-Advance onderdelen en accessoires gebruikt.

Bel Nilfisk-Advance voor onderdelen of onderhoud. Vermeld daarbij het type- en serienummer van uw machine.

TYPEPLAATJE

Het type- en serienummer van uw machine staan vermeld op het typeplaatje aan de rechterkant van de machine. Deze gegevens heeft u nodig wanneer u onderdelen voor uw machine bestelt. Noteer hieronder het type- en serienummer van uw machine, zodat u deze altijd bij de hand heeft.

TYPENUMMER _____

SERIENUMMER _____

MACHINE UITPAKKEN

Controleer bij aflevering goed of de verpakking en de machine niet beschadigd zijn. Bewaar de verpakking indien blijkt dat er schade is, zodat deze door de transporteur kan worden gecontroleerd. Neem bij constatering van schade **onmiddellijk** contact op met de transporteur om een schadeclaim in te dienen.

- 1 Nadat u de verpakking heeft verwijderd, haalt u de houten blokken naast de wielen weg.
- 2 Controleer het oliepeil van de motor en voeg zo nodig motorolie toe.
- 3 Controleer het peil van de koelvloeistof van de motor en voeg zo nodig koelvloeistof toe.
- 4 Controleer het peil van de hydrauliekolie en voeg zo nodig olie toe.
- 5 Lees de aanwijzingen in het hoofdstuk "*Machine gebruiksklaar maken*" van deze handleiding en vul daarna de brandstoftank.
- 6 Plaats een afrit tegen de voorkant van de pallet.
- 7 Lees de aanwijzingen in de hoofdstukken "*Ken uw machine en Bedieningspaneel*" en "*Bediening*" van deze handleiding en start de motor. Rijd de machine vanaf de pallet langzaam vooruit naar de grond. Houd uw voet heel licht op het rempedaal totdat de machine van de pallet af is.

OPGELET!

Wees uiterst **VOORZICHTIG** bij het gebruik van deze veegmachine. Zorg dat u goed op de hoogte bent van alle aanwijzingen voor de bediening voordat u met de machine gaat werken. Als u vragen heeft, raadpleeg **dan** uw chef of neem contact op met uw lokale Nilfisk-Advance dealer.

Mocht u gebreken aan de machine constateren, probeer het probleem dan niet zo maar alleen op te lossen, tenzij uw chef u daartoe opdracht heeft gegeven. Laat de benodigde aanpassingen aan de machine uitvoeren door een daartoe bekwaam technicus binnen uw bedrijf of een monteur van een erkende Nilfisk-Advance dealer.

Wees uiterst voorzichtig wanneer u onderhoud aan deze machine verricht. Stropdassen, loshangende kleding, lang haar en sieraden kunnen in de bewegende delen verstrikt raken. Zet het contactslot **(52)** uit, trek de handrem **(3)** aan en ontkoppel de accu voordat u onderhoudswerkzaamheden aan de machine gaat verrichten. Gebruik uw gezond verstand, neem alle benodigde voorzorgsmaatregelen en let op de gele plaatjes op de machine.

* Opmerking: Raadpleeg de afzonderlijk bijgeleverde onderhouds- en gebruikershandleiding van de motorfabrikant voor de technische gegevens van de motor en de onderhoudsinformatie.

WAARSCHUWINGEN EN AANDACHTSPUNTEN

SYMBOLEN

Nilfisk-Advance maakt gebruik van de volgende symbolen om potentieel gevaarlijke situaties aan te geven. Lees deze informatie aandachtig door en neem de juiste voorzorgsmaatregelen om de mensen en voorwerpen in de buurt te beschermen.

GEVAAR!

Dit wordt gebruikt bij direct gevaar op ernstig letsel of de dood.

WAARSCHUWING!

Dit wordt gebruikt om een situatie aan te geven waarbij ernstig letsel kan ontstaan.

OPGELET!

Dit wordt gebruikt om een situatie aan te geven waarbij kleine verwondingen of schade aan de machine of andere voorwerpen kunnen ontstaan.

ALGEMENE VEILIGHEIDSVOORSCHRIFTEN

Bij "Waarschuwing!" en "Opgelet!" wordt u gewaarschuwd voor situaties waarbij lichamelijk letsel of schade aan de machine kan ontstaan.

WAARSCHUWING!

- * Deze machine mag alleen worden bediend door **juist** opgeleide en daartoe bevoegde personen.
- * Probeer met een volle machine nooit abrupt te stoppen op hellingen. Maak geen plotselinge scherpe bochten. Rijd langzaam als u hellingen af gaat. Gebruik de machine bij hellingen alleen om schoon te maken als u op de helling omhoog gaat.
- * Om lichamelijk letsel of het rondspuiten van hydrauliekolie te voorkomen dient u altijd beschermende kleding en een veiligheidsbril te dragen wanneer u in de buurt van of met het hydraulische systeem werkt.
- * Zet het contactslot uit en ontkoppel de accu voordat u onderhoud verricht aan elektrische onderdelen.
- * Werk nooit onder de machine zonder dat deze veilig op steunen is geplaatst.
- * Gebruik geen ontvlambare reinigingsmiddelen; gebruik de machine niet in een ruimte waar ontvlambare vloeistoffen aanwezig zijn.
- * Reinig de machine niet met een hogedrukreiniger.
- * Bij het gebruik van deze machine komen uitlaatgassen (koolmonoxide) vrij die ernstig letsel of zelfs de dood tot gevolg kunnen hebben. Zorg daarom altijd voor voldoende ventilatie bij het gebruik van de machine.

OPGELET!

- * Deze machine is niet geschikt voor werkzaamheden op de openbare weg.
- * Deze machine mag niet worden gebruikt voor het opzuigen van gevaarlijk stof.
- * Let er bij het gebruik van deze machine op dat anderen, met name kinderen, geen gevaar lopen.
- * Lees, voordat u onderhoudswerkzaamheden gaat verrichten, altijd eerst alle aanwijzingen met betrekking tot de desbetreffende werkzaamheden aandachtig door.
- * Laat de machine niet onbeheerd achter zonder eerst het contactslot uit te zetten, het sleuteltje eruit te halen en de handrem aan te trekken.
- * Zet het contactslot uit voordat u de **borstels** gaat vervangen of voordat u een van de panelen wilt openen.
- * Neem voorzorgsmaatregelen om te voorkomen dat hoofdhaar, sieraden of loshangende kleding in de bewegende delen van de machine verstrikt raken.

BEWAAR DEZE VEILIGHEIDSVOORSCHRIFTEN

VUILCONTAINERSTEUN

⚠ WAARSCHUWING!

Zorg er altijd voor dat de **vuilcontainersteun (5)** op zijn plaats **zit** wanneer u onderhoudswerkzaamheden onder of vlakbij een omhoog geklapte **vuilcontainer** gaat uitvoeren. De **vuilcontainersteun (5)** houdt de **vuilcontainer** omhoog geklapt, zodat u onder de hopper kunt werken. Verlaat u voor het veilig ondersteunen van de hopper NOOIT op de hydraulische onderdelen van de machine.

MACHINE OPKRIKKEN

⚠ OPGELET!

Werk nooit onder de machine zonder dat deze veilig op steunen is geplaatst.

- Als u de machine wilt opkrikken, moet u dat vanaf de daarvoor aangewezen punten doen (NIET aan de hopper opkrikken) - zie opkrikpunten (25).

MACHINE VERVOEREN

⚠ OPGELET!

Voordat u de machine op een open vrachtwagen of aanhangwagen gaat vervoeren, zorg er dan voor dat:

- alle panelen stevig vergrendeld zijn
- de machine stevig vastgezet is
- de handrem van de machine aangetrokken is

NIET WERKENDE MACHINE SLEPEN OF DUWEN

De aandrijfpomp van de machine is uitgerust met een speciale verstelbare klep voor het slepen of duwen van de machine. Dankzij deze klep kan het hydraulische systeem niet beschadigd raken als de machine op korte afstand, zonder de motor te gebruiken, wordt gesleept of geduwd.

Om toegang tot deze klep te verkrijgen opent u het paneel links voor. Kijk waar de klep zich bovenaan de achterkant van de aandrijfpomp bevindt, zoals op de afbeelding aangegeven. Draai de klep 90 graden met behulp van een buigtang of een 8 mm steeksleutel. Hiermee wordt de hydrostatische vergrendeling tussen de motor en de pomp opgeheven.

WAARSCHUWING: De hydraulische aandrijfpomp kan beschadigd raken als u de machine sleept terwijl de klep in de normale stand **(A)** staat. Zie de afbeelding voor de normale stand **(A)** (verticaal) en de vrije sleep- of duwstand **(B)** (horizontaal). Opmerking: Als u de klep na het slepen of duwen in de vrije sleep- of duwstand **(B)** (horizontaal) laat staan, kan de aandrijfpomp de machine niet vooruit of achteruit laten rijden. Hiermee beschadigt u de machine niet. U hoeft de klep alleen maar weer op de normale stand **(A)** (verticaal) terug te zetten. **OPMERKING:** U mag de machine niet sneller dan in normale looppas (3,5-5 km per uur) en alleen op korte afstand slepen of duwen. In geval de machine op langere afstand moet worden verplaatst, moet het aandrijf wiel van de grond omhoog worden gebracht en op een daarvoor geschikt hulpkarretje worden geplaatst.

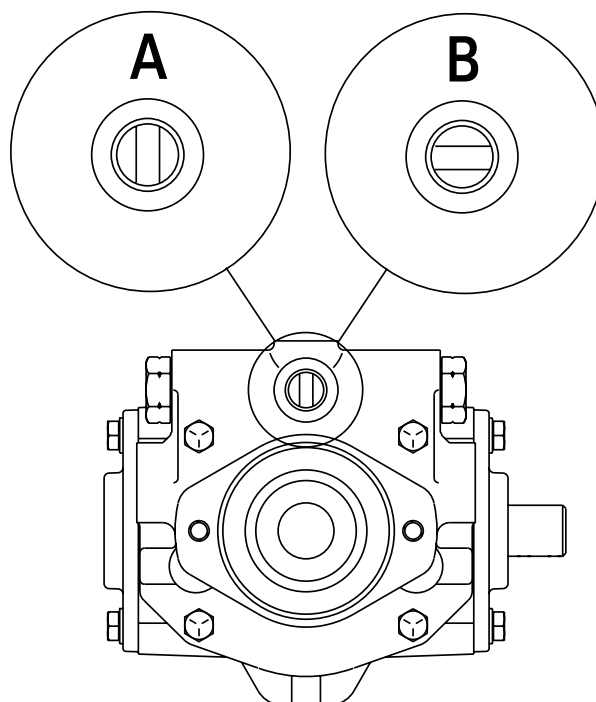

KEN UW MACHINE

Bij het lezen van deze handleiding komt u vet gedrukte nummers tussen haakjes tegen - bijvoorbeeld: (2). Deze nummers verwijzen naar de onderdelen op de volgende drie pagina's. Kijk zo nodig op deze pagina's om te zien waar een bepaald onderdeel zich bevindt.

- 1 Bestuurdersplaats
- 2 Motorkap
- 3 Hendel van de handrem
- 4 Uitklapscharnier van hoppersteun
- 5 Vuilcontainersteun
- 6 Vuilcontainerdeksel
- 7 Scharnier van vuilcontainerdeksel
- 8 Deurtje voor groot afval
- 9 Koplampen
- 10 Stoffilter van de vuilcontainer
- 11 Klem van de filterschudder-unit
- 12 Filterschudder-unit
- 13 Zijborstel
- 14 Vastzetpunten
- 15 Paneel van de hoofdborstel
- 16 Voor- of achteruitpedaal
- 17 Hendel voor de omhoog/omlaag (AAN/UIT) stand van de zijborstel

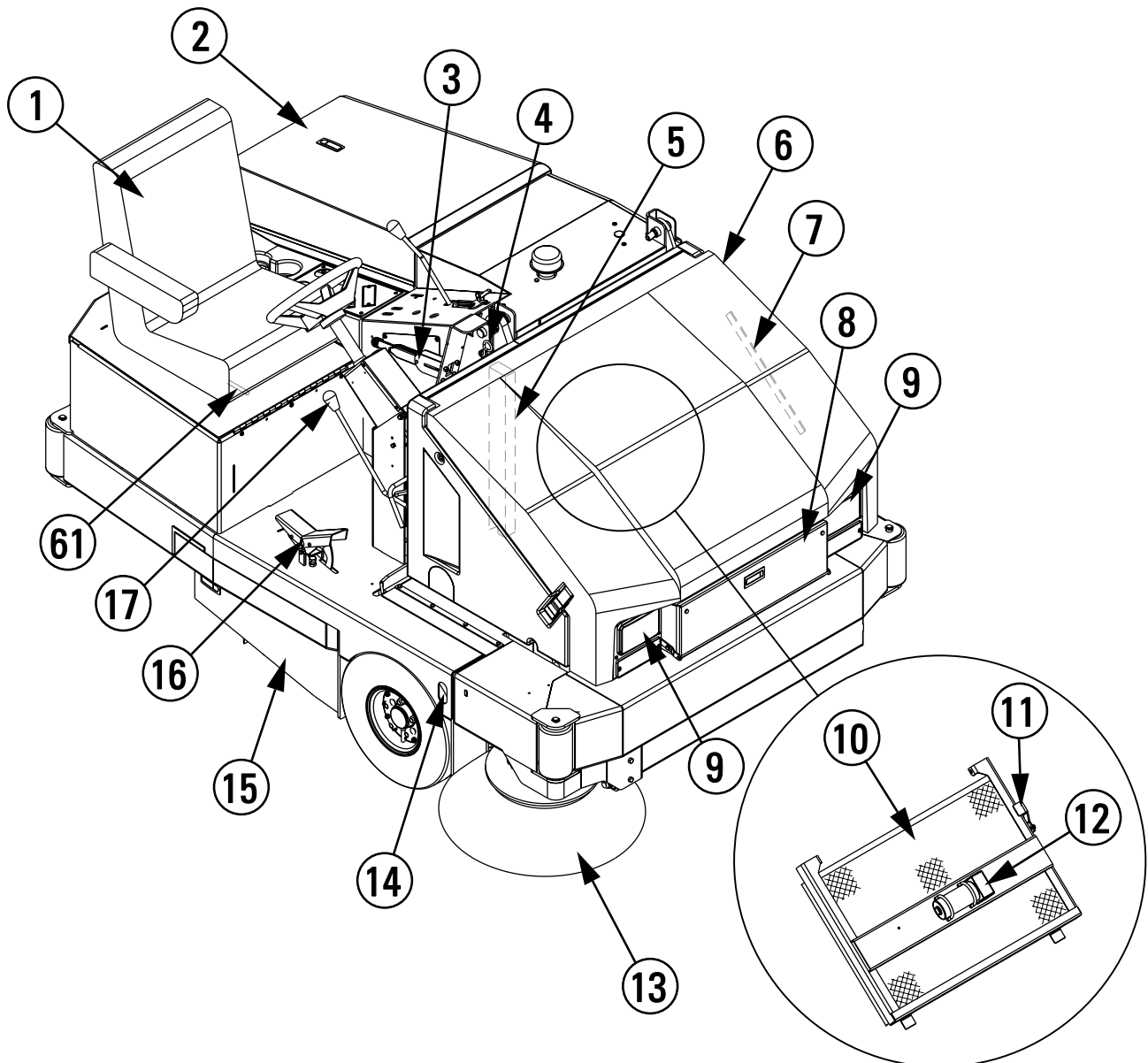

KEN UW MACHINE (VERVOLG)

- 18 Vergrendeling van containerdeksel
- 19 Accu
- 20 Hendel voor stuurafstelling
- 21 Stuur
- 22 Hydrauliekoliereservoir
- 23 LPG-Tank
- 24 Brandstoftank (Enkel Benzine en Diesel)
- 25 Opkrikpunten
- 26 Aftappunt motorolie
- 27 Geluiddemper
- 28 Opvangtank voor koelvloeistof
- 29 Oliepeilstok
- 30 Luchtfilter van de motor
- 31 Motorpaneel
- 32 Toegang tot zekeringenpaneel en accuruimte
- 33 Zekeringenpaneel
- 34 Claxon (niet afgebeeld / bevindt zich onder de handrem)
- 35 Bedieningspaneel (zie desbetreffende pagina's)
- 61 Afstelhendel Bestuurderszetel

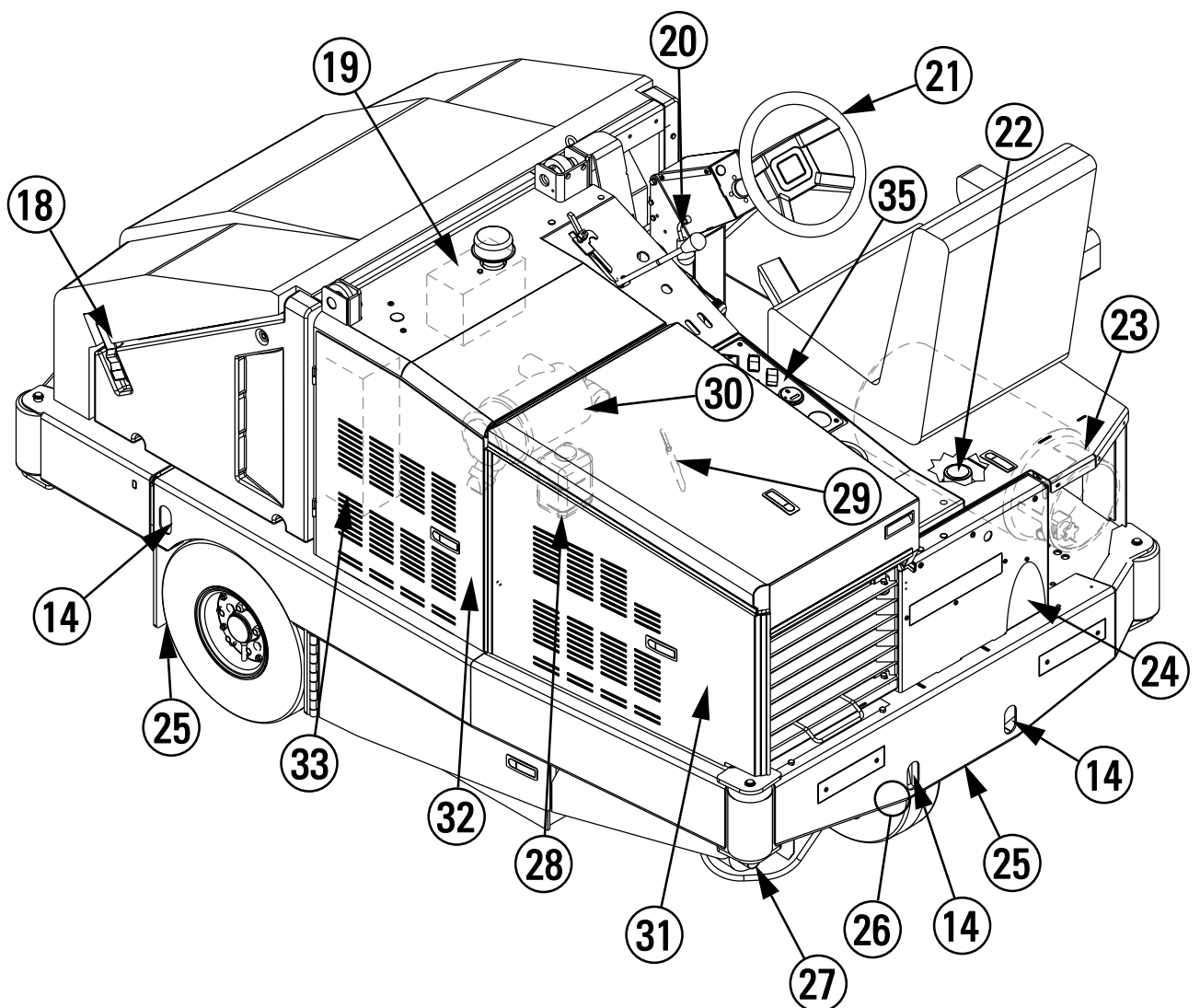

BEDIENINGSPANEEL

- | | | | |
|----|---|----|--|
| 36 | Oliedrukmeter | 50 | Waarschuingslampje voor hydrauliekoliefilter |
| 37 | Accuconditiemeter | 51 | Waarschuingslampje LPG-peil Laag |
| 38 | Brandstofmeter (Enkel Benzine en Diesel) | 52 | Contactslot |
| 39 | Urenteller | 53 | Handel voor de omhoog/omlaag (AAN/UIT) stand van de hoofdborstel |
| 40 | Stofopname-/schudderschakelaar | 55 | Handel voor de omhoog/omlaag stand van de hopper |
| 41 | Koplampenschakelaar | 56 | Handel voor de hopperdeur open/dicht |
| 42 | Snelheidsregelaar Motor (Enkel Benzine en LPG) | 57 | Watertemperatuurmeter |
| 43 | Waarschuingslampje voor containerdeur | 58 | Indicator voor onderhoud van het luchtfilter |
| 44 | Waarschuingslampje voor controleren van motor | 59 | Gloeibougilampje (alleen bij dieselmotor) |
| 46 | Waarschuingslampje voor accu | 60 | Snelheidsregelaar van de dieselmotor (alleen bij dieselmotor) |
| 48 | Waarschuingslampje voor stoffilter (optioneel) | | |
| 49 | Waarschuingslampje voor temperatuur in hopper (optioneel) | | |

Retriever™ 6250/SR 1800H Benzine & LPG

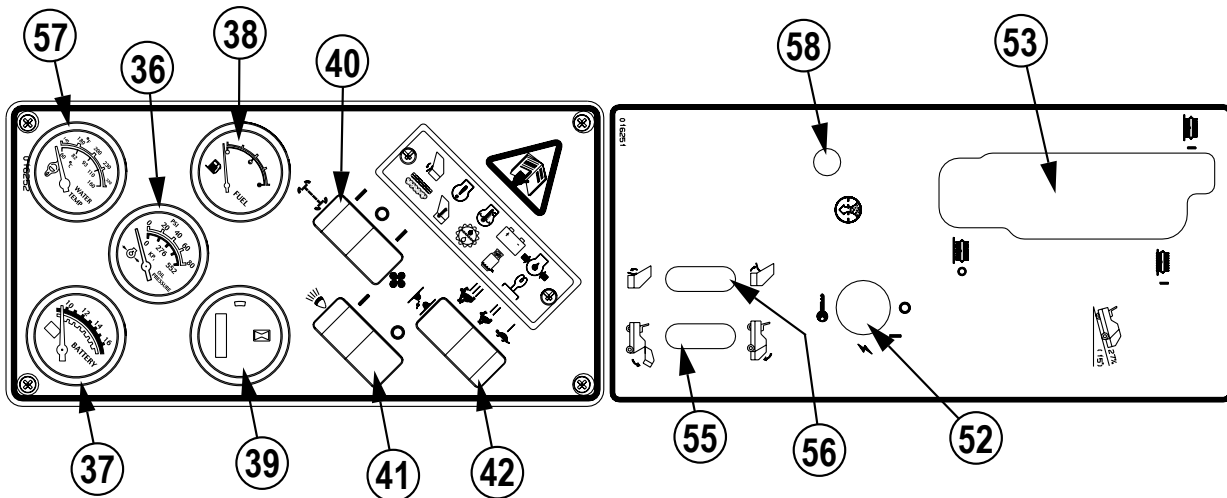

Retriever™ 6250/SR 1800H Diesel

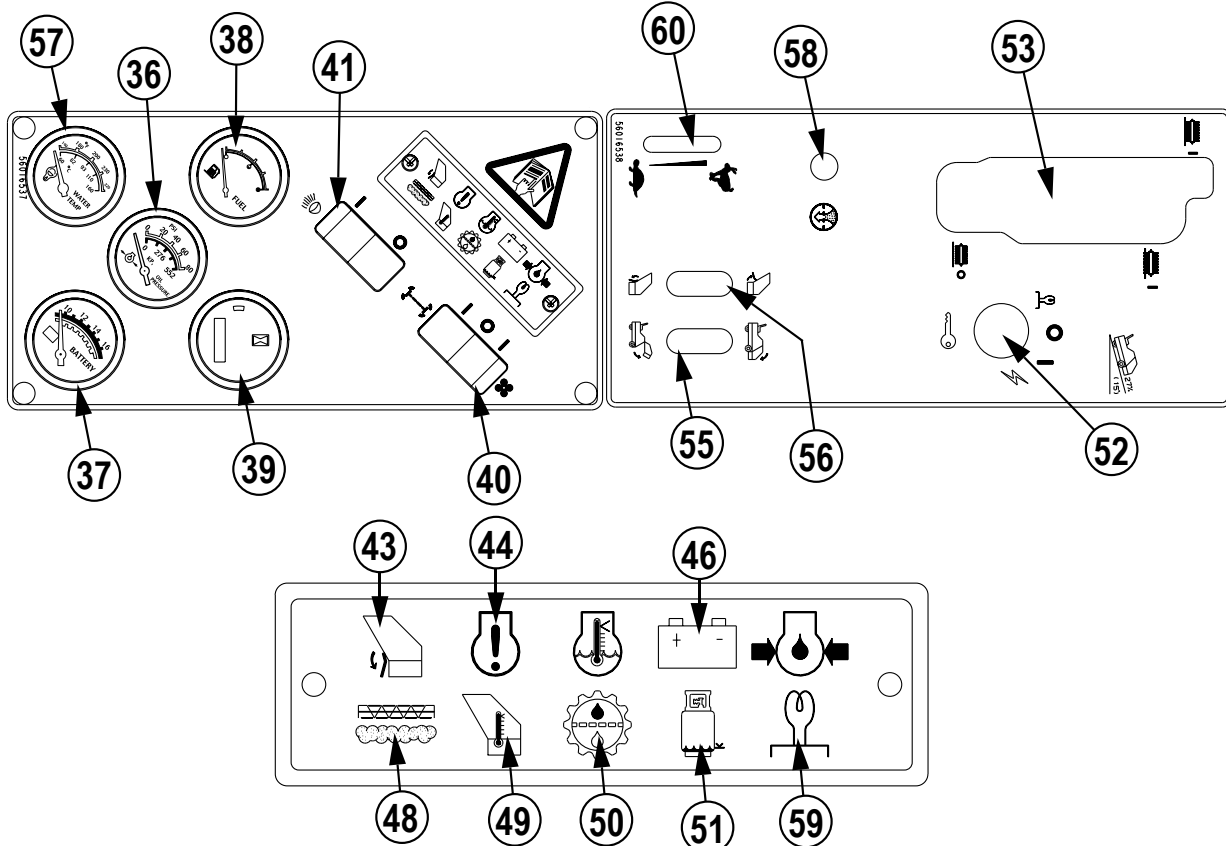

KEN UW MACHINE - OMSCHRIJVINGEN

- 1 BESTUURDERSZETEL – de zitting kan naar voren worden geklapt om toegang tot het hydrauliekoliereservoir en de LPG-tank te verkrijgen. Trek het scharnier veiligheidshalve uit.
- 2 MOTORCAP – ontgrendelen en omhoog klappen om toegang tot het motorhuis te verkrijgen.
- 3 HENDEL VAN DE HANDREM – hiermee worden de mechanische remmen op de voorwielen bediend.
- 4 UITKLAP-SCHARNIER VAN HOPPERSTEUN – trek het scharnier uit als de hopper omhoog staat om de hoppersteun op zijn plaats te zetten.
- 5 VUILCONTAINERSTEUN – hiermee wordt de vuilcontainer gesteund als deze omhoog staat.
- 6 VUILCONTAINERDEKSEL – open het deksel om toegang tot het stoffilter van de hopper te verkrijgen.
- 7 SCHARNIER VAN VUILCONTAINERDEKSEL – hiermee wordt de vuilcontainerdeksel gesteund als deze omhoog staat.
- 8 DEURTJE VOOR GROOT AFVAL – hierin gooit u afval dat te groot is om door de borstel te kunnen worden opgeveegd.
- 9 KOPLAMPEN – gebruik de koplampen als u op plaatsen met slecht zicht werkt.
- 10 STOFFILTER VAN DE VUILCONTAINER – hiermee wordt het stof uit de lucht gefilterd.
- 11 KLEM VAN DE FILTERSCHUDDER-UNIT – hiermee wordt de filterschudder-unit OMHOOG gehouden tijdens onderhoud aan het filter.
- 12 FILTERSCHUDDER-UNIT – hiermee gaat het stoffilter trillen, zodat er stof uit wordt geschud.
- 13 ZIJBORSTEL – hiermee kan langs muren of opstaande randen worden geveegd.
- 14 VASTZETPUNTEN – veilige punten om de machine aan vast te zetten tijdens vervoer op een vrachtwagen of aanhangwagen.
- 15 PANEEL VAN DE HOOFDBORSTEL – open het paneel om toegang tot de hoofdborstel te verkrijgen voor onderhoud.
- 16 VOOR- OF ACHTERUITPEDAAL – hiermee worden de rijsnelheid en de richting van de machine geregeld:
Druk op het achterste gedeelte van het pedaal om de machine naar achteren te laten rijden.
Druk op het voorste gedeelte van het pedaal om de machine naar voren te laten rijden.
De SNELHEID van de machine wordt verhoogd naarmate het pedaal verder naar beneden wordt gedrukt. De maximum snelheid vooruit is hoger dan de maximum snelheid achteruit.
- 17 HENDEL VOOR DE OMHOOG/OMLAAG (AAN/UIT) STAND VAN DE ZIJBORSTEL – hiermee wordt de zijborstel omhoog of omlaag gebracht (gestopt of gestart).
- 18 VERGREDELING VAN VUILCONTAINERDEKSEL – hiermee wordt de vuilcontainerdeksel op zijn plaats gehouden.
- 19 ACCU – hiermee wordt elektrische stroom geleverd voor het starten van de motor.
- 20 HENDEL VOOR STUURAFSTELLING – druk de hendel omlaag om de stuurkolom te ontgrendelen, zodat het stuur hoger of lager kan worden afgesteld.
- 21 STUUR – hiermee wordt de machine naar links of naar rechts gestuurd.
- 22 HYDRAULIEKOLIERESERVOIR – hierin bevindt zich de hydrauliekolie, inhoud 41,63 liter.
- 23 LPG-TANK – LPG-tank voor 15 l vloeibaar LPG.
- 24 BRANDSTOFTANK (ENKEL BENZINE EN DIESEL) – inhoud 45 liter
- 25 OPKRIKPUNTEN – veilige punten om de machine aan op te krikken.
- 26 AFTAPPUNT MOTOROLIE – plaats van de aftapplug voor motorolie (onder de achterbumper).
- 27 GELUIDDEMPER – hiermee wordt het geluid van de uitlaat gedempt.
- 28 OPVANGTANK VOOR KOELVLOEISTOF – vangt koelvloeistof op die uit de radiator komt wanneer de motor heet is, wordt gebruikt voor het controleren van het peil van de koelvloeistof.
- 29 OLIEPEILSTOK – hiermee wordt het oliepeil van de motor gecontroleerd.
- 30 LUCHTFILTER VAN DE MOTOR – hiermee wordt de lucht naar de motor toe gefilterd.
- 31 MOTORPANEEL – ontgrendel en open het paneel om toegang tot het motorhuis te verkrijgen.
- 32 TOEGANG TOT ZEKERINGENPANEEL EN ACCURUIMTE – ontgrendel en open deze om toegang tot de zekeringen, de accu en het luchtfilter van de motor te verkrijgen.
- 33 ZEKERINGENPANEEL – plaats waar alle zekeringen van de machine zich bevinden.
- 34 CLAXON – hiermee gaat de claxon af (direct onder de handrem).
- 35 BEDIENINGSPANEEL – zie desbetreffende pagina's.
- 61 AFSTELHENDEL BESTUURDERSZETEL – Gebruik deze hendel om de bestuurderszetel naar voor of naar achter te schuiven.

BEDIENINGSPANEEL - OMSCHRIJVINGEN

- 36 OLIEDRUKMETER – hiermee wordt de druk van de motorolie, terwijl de motor draait, aangegeven.
- 37 ACCUCONDITIONMETER – hiermee wordt aangegeven tot in hoeverre de accu geladen is of opgeladen wordt.
- 38 BRANDSTOFMETER (ENKEL BENZINE EN DIESEL) – Geeft aan hoeveel brandstof er nog in de brandstoftank zit.
- 39 URENTELLER – hiermee wordt het totale aantal uren gebruik aangegeven.
- 40 STOFOPNAME-/SCHUDDERSCHAKELAAR – hiermee worden het zuigsysteem en de filterschudder bediend. Met het zuigsysteem wordt het stof opgezogen dat door de hoofdborstel wordt opgeworpen. Met de filterschudder wordt het stoffilter gereinigd.
- 41 KOPLAMPENSCHAKELAAR – hiermee worden de koplampen aangezet.
- 42 SNELHEIDSREGELAAR MOTOR (ENKEL BENZINE EN LPG) – regelt de snelheid van de motor. Tijdens het gebruik van de machine moet de snelheidsregelaar altijd op vol gas (III) staan.
- 43 WAARSCHUWINGSLAMPJE VOOR VUILCONTAINERDEUR – hiermee wordt aangegeven dat de vuilcontainerdeur gesloten is of de vuilcontainer omhoog staat.
- 44 WAARSCHUWINGSLAMPJE MOTOR – hiermee wordt aangegeven dat het EFI-systeem niet goed functioneert; zet de motor uit en laat de machine door uw Nilfisk-Advance servicedienst nakijken.
- 46 WAARSCHUWINGSLAMPJE VOOR ACCU – hiermee wordt aangegeven dat het oplaadsysteem niet goed functioneert; zet de motor uit en laat de machine door uw Nilfisk-Advance servicedienst nakijken.
- 48 WAARSCHUWINGSLAMPJE VOOR STOFFILTER (OPTIONEEL) – hiermee wordt aangegeven dat er onderhoud van het stoffilter nodig is.
- 49 WAARSCHUWINGSLAMPJE VOOR TEMPERATUUR VAN VUILCONTAINER (OPTIONEEL) – hiermee wordt aangegeven dat er brand in de vuilcontainer kan ontstaan.
- 50 WAARSCHUWINGSLAMPJE VOOR HYDRAULIEKOLIEFILTER – hiermee wordt aangegeven dat de hydrauliekoliefilter moet worden vervangen. Laat de machine door uw Nilfisk-Advance servicedienst nakijken.
- 51 WAARSCHUWINGSLAMPJE LPG-PEIL LAAG – geeft aan dat het LPG-peil laag is.
- 52 CONTACTSLOT – hiermee worden de motor en sommige onderdelen van het elektrische systeem aan- en uitgezet.
- 53 HENDEL VOOR DE OMHOOG/OMLAAG (AAN/UIT) STAND VAN DE HOOFDBORSTEL – hiermee wordt de hoofdborstel omhoog of omlaag gebracht (gestopt of gestart). De SWEEP stand is bestemd voor gladde vloerooppervlakken. De FULL FLOAT stand is bestemd voor ruwe vloerooppervlakken.
- 55 HENDEL VOOR DE OMHOOG/OMLAAG STAND VAN DE VUILCONTAINER – hiermee wordt de hydraulische cilinder bediend waarmee de vuilcontainer omhoog wordt geklapt om deze te kunnen legen.
- 56 HENDEL VOOR DE VUILCONTAINERDEUR OPEN/DICHT – hiermee wordt de vuilcontainerdeur geopend of gesloten.
- 57 WATERTEMPERATUURMETER – hiermee wordt de temperatuur van het koelwater van de motor aangegeven terwijl de motor draait.
- 58 INDICATOR VOOR ONDERHOUD VAN HET LUCHTFILTER – verricht geen onderhoud aan het luchtfilter als u het rode vlaggetje niet in de indicator ziet.
- 59 GLOEIBOUGIELAMPJE (ALLEEN BIJ DIESELMOTOR) – hiermee wordt aangegeven dat de gloeibougies warm worden; start de motor wanneer dit lampje uit gaat.
- 60 SNELHEIDSREGELAAR VAN DE DIESELMOTOR (ALLEEN BIJ DIESELMOTOR) – hiermee wordt de snelheid van de dieselmotor geregeld. Tijdens het gebruik van de machine moet de snelheidsregelaar altijd op vol gas (FULL THROTTLE) staan.

CHECKLIST VÓÓR GEBRUIK

Telkens vóór gebruik:

- * Controleer de machine op beschadigingen en lekkage van olie of koelvloeistof.
- * Krijp in het rubber stofreservoir op het luchtfilter (30), zodat eventueel aanwezige stofdeeltjes eruit kunnen ontsnappen.
- * Controleer het peil van de koelvloeistof van de motor (28).
- * Controleer het oliepeil van de motor (29).
- * Controleer het peil van de hydraulieolie (22).
- * Controleer de brandstofmeter (38) als uw machine een benzinemotor of dieselmotor heeft.
- * Controleer de brandstofmeter op de LPG-tank (23) als uw machine een LPG-motor heeft.
- * Controleer de druk in alle drie de banden; de druk moet 90 psi bedragen.
- * Controleer de indicator voor onderhoud van de luchtfilter (58).

Vanaf de bestuurdersplaats:

- * Zorg dat u bekend bent met de bedieningsknoppen en hun functies.
- * Stel de stoel zodanig af dat u gemakkelijk bij alle bedieningsknoppen kunt komen.
- * Steek het contactsleuteltje in het contactslot (52) en zet het contactslot aan (ON). Controleer of de claxon (37), urenteller (39) en de koplampen (41) goed functioneren. Zet het contactslot (52) vervolgens weer uit (OFF).
- * Controleer de hendel van de handrem (3). De hendel moet stevig vergrendeld op zijn positie (in de parkeerstand) blijven staan en mag niet zo maar in de vrije stand schieten.
(Meld alle eventuele gebreken onmiddellijk aan een monteur).

Uw werkzaamheden eerst voorbereiden:

- * Zorg dat u lange banen kunt maken waarbij u zo weinig mogelijk steeds weer moet stoppen en starten.
- * Laat de banen van de borstel met 15 cm overlappen om er zeker van te zijn dat u geen stukken overslaat.
- * Probeer geen scherpe bochten te maken, niet tegen palen aan te rijden of met de zijkant van de machine langs objecten te schuren.

BRANDSTOF

WAARSCHUWING!

- ZET DE MOTOR ALTIJD UIT VOORDAT U DE BENZINETANK GAAT VULLEN.
- ROOK NIET TIJDENS HET VULLEN VAN DE BENZINETANK.
- VUL DE BENZINETANK IN EEN GOED GEVENTILEERDE RUIMTE.
- VUL DE BENZINETANK NIET IN DE BUURT VAN VONKEN OF OPEN VUUR.
- GEBRUIK ALLEEN DE BRANDSTOF DIE OP HET PLAATJE OP DE TANK WORDT AANGEGEVEN.

MODELLEN 56419501 / 56419503 (BENZINE)

Bij machines met een **benzinemotor** bevindt de benzinetank (24) zich aan de achterkant van de machine. Vlakbij het vulpijpje wordt op een plaatje aangegeven welk soort benzine voor de machine moet worden gebruikt. Voordat u de dop van de tank haalt, dient u alle stof- en vuildeeltjes van de dop en rond het vulpijpje te vegen, zodat de benzine zo puur mogelijk blijft.

Vul de tank met gewone loodvrije benzine. De inhoud van de brandstoftank bedraagt 45 liter. Wanneer er benzine op of in de buurt van de machine is gemorst, moet u deze direct opvegen!

MODELLEN 56419500 / 56419502 (LPG)

Bij machines met een **LPG-motor** bevindt de LPG-tank (23) zich onder de bestuurdersplaats. Op een plaatje wordt aangegeven welk soort tank voor de machine moet worden gebruikt.

Om de propaantank te kunnen plaatsen kantelt u het paneel met de zitting naar voren. Plaats een standaard (14,85 kg) horizontale LPG-tank in de dragers. Zorg ervoor het gaatje op het pennetje aansluit en laat het paneel met de zitting weer zakken.

Sluit de brandstofslang aan en open de afsluitkraan op de tank voorzichtig. Draag handschoenen tijdens het aansluiten of loskoppelen van de brandstofslang. Zet de kraan van de LPG-tank uit (OFF) wanneer de machine niet in gebruik is.

TYPENUMMER 56418007/56419422 (DIESEL)

Op machines met een **dieselmotor** bevindt de brandstoftank (24) zich aan de achterkant van de machine. Vlakbij het vulpijpje wordt op een plaatje aangegeven welk soort brandstof voor de machine moet worden gebruikt. Voordat u de dop van de tank haalt, dient u alle stof- en vuildeeltjes van de dop en rond het vulpijpje te vegen, zodat de brandstof zo puur mogelijk blijft.

Vul de tank met **diesel**. De capaciteit van de brandstoftank bedraagt 45 liter. Wanneer er brandstof op of in de buurt van de machine is gemorst, moet u deze direct opvegen!

DE BENZINEMOTOR STARTEN

- 1 Terwijl de snelheidsregelaar van de motor **(42)** op stationair (I) staat, draait u het sleuteltje van het contactslot **(52)** met de klok mee naar START en laat u het los zodra de motor start. Als de motor na 15 seconden nog niet wil starten, laat het dan los, wacht 1 minuut en probeer het nogmaals.
- 2 Als de motor gestart is, laat u de motor 5 minuten lang met de snelheidsregelaar op stationair (I) draaien voordat u met de machine gaat werken.
- 3 Zet de snelheidsregelaar van de motor op vol gas (III) en houd de machine gedurende 2-3 minuten op lage snelheid in beweging om het hydraulische systeem warm te laten lopen.

DE LPG-MOTOR STARTEN

- 1 Open de kraan van de LPG-tank **(23)**.
- 2 Terwijl de snelheidsregelaar van de motor **(42)** op stationair (I) staat, draait u het sleuteltje van het contactslot **(52)** met de klok mee naar START en laat u het los zodra de motor start. Als de motor na 15 seconden nog niet wil starten, laat het dan los, wacht 1 minuut en probeer het nogmaals.
- 3 Als de motor gestart is, laat u de motor 5 minuten lang met de snelheidsregelaar op stationair (I) draaien voordat u met de machine gaat werken.
- 4 Zet de snelheidsregelaar van de motor op vol gas (III) en houd de machine gedurende 2-3 minuten op lage snelheid in beweging om het hydraulische systeem warm te laten lopen.

DIESELMOTOR STARTEN

- 1 Terwijl de snelheidsregelaar van de dieselmotor **(60)** op stationair (IDLE) staat, draait u het sleuteltje van het contactslot **(52)** tegen de klok in naar de GLOWPLUG-stand en houdt u het daar vast totdat het gloeibougielampje **(59)** uit gaat. Draai het sleuteltje vervolgens met de klok mee naar de START-stand en laat het los zodra de motor start.
- 2 Als de motor gestart is, laat u de motor 5 minuten lang met de snelheidsregelaar van de dieselmotor op stationair (IDLE) draaien voordat u met de machine gaat werken.
- 3 Zet de snelheidsregelaar van de dieselmotor op vol gas (FULL THROTTLE) en houd de machine gedurende 2-3 minuten op lage snelheid in beweging om het hydraulische systeem warm te laten lopen.

OPMERKING: Laat de snelheidsregelaar van de dieselmotor tijdens het gebruik **ALTIJD op vol gas (FULL THROTTLE) staan**. Regel de **rijsnelheid** van de machine via het **voor- of achteruitpedaal (16)** en niet via de snelheidsregelaar van de dieselmotor. De machine rijdt sneller naarmate u het pedaal verder naar beneden drukt. Druk niet op het voor- of achteruitpedaal als de motor niet gestart is, want dan functioneert de startmotor niet.

VEGEN

Start de motor volgens de aanwijzingen in het gedeelte "Machine gebruiksklaar maken" van deze handleiding.

- 1 Stel het stuur met behulp van de afstellingsknoppen (61) en (20) op een voor u comfortabele stand in terwijl u op de bestuurdersplaats zit.
- 2 Zet de hendel voor de omhoog/omlaag (AAN/UIT) stand van de hoofdborstel (53) eerst naar achteren en schuif deze dan naar links en omhoog om de hoofdborstel te laten zakken en te starten. **OPMERKING:** De borstel werkt niet als de vuilcontainerdeur gesloten is of als de vuilcontainer niet helemaal naar beneden staat.
- 3 Om droge vloeren te vegen moet u het stofopnamesysteem aanzetten door de stofopname-/schudderschakelaar (40) op de VOORTDUREND AAN stand te zetten.
Om vloeren met plassen water te vegen moet u de stofopname-/schudderschakelaar (40) in de neutrale of UIT stand zetten voordat de machine bij een plas water komt. Zet de stofopname-/schudderschakelaar (40) aan zodra de machine weer op een geheel droge vloer komt. Om natte vloeren te vegen moet u de stofopname-/schudderschakelaar (40) in de UIT stand houden (om te voorkomen dat er vocht in de stoffilter van de hopper (10) terecht komt).
- 4 Om langs muren of opstaande randen te vegen laat u de zijborstel (13) zakken door de hendel voor de omhoog/omlaag (AAN/UIT) stand van de zijborstel (17) eerst omlaag en naar rechts en dan omhoog te zetten. Bij open ruimten moet u de zijborstel omhoog zetten. **OPMERKING:** De borstel werkt niet als de vuilcontainerdeur gesloten is of als de vuilcontainer niet helemaal naar beneden staat.
- 5 Rijd in snelle looppas in een rechte lijn vooruit en overlap elke baan met ongeveer 15 cm. Rijd langzamer wanneer u grote hoeveelheden vuil of afval veegt of wanneer dat met het oog op de veiligheid nodig is.
- 6 Als een vloer heel erg stoffig is, moet u misschien af en toe even stoppen met vegen en het stoffilter van de vuilcontainer (10) uitschudden. Om het filter uit te schudden drukt u de stofopname-/schudderschakelaar (40) omlaag naar de EVEN AAN stand en houdt u deze daar 20 seconden lang vast. Druk de schakelaar terug omhoog naar de VOORTDUREND AAN stand om de stofopnamerotor te activeren en weer door te gaan met vegen.
- 7 Kijk af en toe achter de machine om te zien of het vuil en afval inderdaad worden opgezogen. Als er vuil achterblijft op de baan die u heeft gemaakt, betekent dat doorgaans dat de machine te snel rijdt, dat de borstel opnieuw moet worden afgesteld of dat de hopper vol is. **OPMERKING:** Als er afval op de vloer ligt dat te groot is om opgeveegd te kunnen worden, opent u het deurtje voor groot afval (8) en gooit u het in de hopper.

VUILCONTAINER LEGEN

OPMERKING: De MINIMUM plafondhoogte die benodigd is voor het omhoog klappen van de vuilcontainer om deze te legen bedraagt 2,5298 m.

- 1 Zet de hendel voor de omhoog/omlaag (AAN/UIT) stand van de hoofdborstel (53) en de hendel voor de omhoog/omlaag (AAN/UIT) stand van de zijborstel (17) in de OMHOOG stand.
- 2 Trek de hendel voor de vuilcontainerdeur open/dicht (56) naar achteren om de vuilcontainerdeur te sluiten.
- 3 Druk de stofopname-/schudderschakelaar (40) omlaag naar de EVEN AAN stand en houd deze daar 20 seconden lang vast.
- 4 Rijd de machine naar een grote afvalbak en zet de hendel voor de omhoog/omlaag stand van de vuilcontainer (55) naar achteren in de OMHOOG stand totdat de vuilcontainer op de juiste hoogte omhoog staat.
- 5 Rijd de machine langzaam vooruit totdat de vuilcontainer zich precies boven de afvalbak bevindt. Trek vervolgens de handrem (3) aan.
- 6 Druk de hendel voor de omhoog/omlaag stand van de vuilcontainer (56) naar voren totdat de vuilcontainerdeur helemaal open is. Als al het vuil geleegd is, sluit u de vuilcontainerdeur. **OPMERKING:** U kunt de stofopname-/schudderschakelaar (40) aan laten staan terwijl u de vuilcontainer leegt, zodat er ook stof via de stoffilter van de vuilcontainer (10) kan worden geleegd. Dit is vooral handig als u het afval op de grond op een hoop stort.
- 7 Zet de vuilcontainersteun (5) op zijn plaats door het uitklapscharnier van de vuilcontainersteun (4) omhoog te trekken en de vuilcontainer daarna iets te laten zakken om deze vast te zetten.
- 8 Kijk of er zich afval heeft opgehoopt op de achterkant van de vuilcontainer en op de voorkant van het borstelhuis. Verwijder het afval daar zo nodig met een gewone bezem. Voor een juiste werking moet de achterkant van de hopper stevig tegen de voorkant van het bezemhuis aan zitten.
- 9 Ga weer terug naar de bestuurdersplaats. Zet de handrem los. Rijd de machine achteruit totdat de vuilcontainer niet meer boven de afvalbak hangt. Breng de vuilcontainer een klein stukje omhoog totdat de vuilcontainersteun (5) loskomt, laat de vuilcontainer vervolgens zakken en open de vuilcontainerdeur weer. **OPMERKING:** De borstels werken niet als de vuilcontainerdeur gesloten is of als de vuilcontainer niet helemaal naar beneden staat. Het waarschuwinglampje voor de vuilcontainerdeur op het bedieningspaneel moet uitgaan, hetgeen aangeeft dat de machine weer klaar voor gebruik is.

NA GEBRUIK

- 1 Schud het stoffilter van de vuilcontainer **(10)** uit en leeg de vuilcontainer.
- 2 Kijk op het onderhoudsschema en voer alle benodigde onderhoudswerkzaamheden uit voordat u de machine wegzet.
- 3 Rijd de machine naar een opbergplaats binnenshuis.
- 4 Zet de motor uit volgens de aanwijzingen voor het uitzetten van de desbetreffende motor.
- 5 Zorg dat het contactslot **(52)** uit staat en de handrem **(3)** aangetrokken is.

BENZINEMOTOR UITZETTEN

- 1 Zet alle functies uit.
- 2 Breng de borstels omhoog.
- 3 Zet de snelheidsregelaar van de motor **(42)** op stationair en laat de motor 25-30 seconden lang stationair draaien.
- 4 Zet het contactslot **(52)** uit en haal het sleuteltje eruit.
- 5 Trek de handrem **(3)** aan.

LPG-MOTOR UITZETTEN...

- 1 Zet alle functies uit.
- 2 Breng de borstels omhoog.
- 3 Zet de kraan van de LPG-tank **(23)** uit.
- 4 Laat de motor net zolang draaien tot er zich geen LPG meer in de leiding bevindt (de motor slaat af).
- 5 Zet het contactslot **(52)** uit en haal het sleuteltje eruit.
- 6 Trek de handrem **(3)** aan.

DIESELMOTOR UITZETTEN

- 1 Zet alle functies uit (OFF).
- 2 Breng de bezems omhoog.
- 3 Zet de snelheidsregelaar van de dieselmotor **(60)** op stationair (IDLE) en laat de motor 5 minuten lang stationair draaien.
- 4 Zet het contactslot **(52)** uit (OFF) en haal het sleuteltje eruit.
- 5 Trek de handrem **(3)** aan.

MELD ALLE EVENTUELE DEFECTEN OF GEBREKEN DIE U TIJDENS HET GEBRUIK CONSTATEERT ONMIDDELIJK AAN EEN ERKENDE SERVICEDIENST OF MONTEUR.

ONDERHOUD

Zorg dat uw machine in topvorm blijft door het onderhoudsschema precies aan te houden. De aangegeven tijden voor de onderhoudswerkzaamheden zijn bedoeld voor gebruik onder normale omstandigheden. Aan een machine waar meer van wordt geëist, moet het onderhoud wellicht sneller plaatsvinden.

Eventuele reparaties dienen te worden uitgevoerd door een Nilfisk-Advance servicedienst, die met speciaal daarvoor opgeleide technici werkt en originele Nilfisk-Advance onderdelen en accessoires gebruikt.

OPMERKING: Raadpleeg de onderhoudshandleiding voor een nadere omschrijving van de onderhouds- en reparatiewerkzaamheden.

TELKENS NA 15 UUR GEBRUIK

- 1 Peil van de koelvloeistof controleren. Til de motorkap (2) op en controleer het peil van de koelvloeistof bij de opvangtank voor koelvloeistof (28). Als het peil te laag is, voegt u een mengsel toe van één deel water op één deel antivries voor auto's.

OPGELET!

Haal de vuldop van de radiator er niet af als de motor nog heet is.

WAARSCHUWING!

Om lichamelijk letsel of het rondspuiten van hydrauliekolie te voorkomen dient u altijd beschermende kleding en een veiligheidsbril te dragen wanneer u in de buurt van of met het hydraulische systeem werkt.

- 2 Peil van de hydrauliekolie controleren. Het hydrauliekoliereservoir (22) bevindt zich onder de bestuurdersplaats. Haal de dop van het reservoir en controleer de bodem van het vulfilter. Als het oliepeil zich onder de bodem van het vulfilter bevindt, voegt u 10W30 motorolie toe totdat de bodem van het vulfilter bedekt is. Ververs de olie als deze erg vuil is geworden door een mechanische storing.

BELANGRIJK!

Deze machine is voorzien van een waarschuwingslampje (50), dat gaat branden wanneer **het** hydrauliekoliefilter moet worden vervangen.

TELKENS NA 30 UUR GEBRUIK

- 1 Hoofdborstel omkeren. Zie het gedeelte "Onderhoud hoofdborstel".
- 2 Hoofdborstel afstellen. Zie het gedeelte "Onderhoud hoofdborstel".
- 3 Stoffilter van de vuilcontainer (10) reinigen volgens Methode "A". Zie het gedeelte "Stoffilter van de vuilcontainer".
- 4 Zijborstel afstellen. Zie het gedeelte "Onderhoud zijborstel".
- 5 Rubber spatschermen rond de gehele machine en in het borstelhuis controleren; deze vervangen als ze beschadigd of versleten zijn.
- 6 Handrem controleren en afstellen.

TELKENS NA 150 UUR GEBRUIK

- 1 Stoffilter van de vuilcontainer (10) reinigen volgens Methode "B". Zie het gedeelte "Stoffilter van de vuilcontainer".
- 2 Buitenkant van de radiator en oliekoeler reinigen door deze onder lage druk met water af te spoelen. Gebruik geen hoge druk, want dan beschadigt u de koelvinnen.
- 3 Motorolie en oliefilter vervangen.

TELKENS NA 300 UUR GEBRUIK

- 1 Stoffilter van de vuilcontainer (10) reinigen volgens Methode "C". Zie het gedeelte "Stoffilter van de vuilcontainer".
- 2 Smeerpipels op de tandwielkast van het stuurmechanisme smeren.

TELKENS NA 1000 UUR GEBRUIK

- 1 Hydrauliekolie en hydrauliekoliefilter vervangen.
- 2 Radiator afspoelen.
- 3 De tandwielkast van het stuurmechanisme door uw Nilfisk-Advance servicedienst laten nakijken.

ONDERHOUD ZIJBORSTEL

Hoogte van de zijborstel afstellen ...

- 1 Zet de zijborstel in de OMLAAG stand.
- 2 Zet de beugel (A) los en schuif de stoparm (B) omhoog of omlaag om de zijborstel (13) respectievelijk te laten zakken of omhoog te brengen. Hoe verder de hendel voor de omhoog/omlaag (AAN/UIT) stand van de zijborstel (17) omhoog in het gleufje gaat, des te lager de zijborstel (13) komt te staan.
- 3 In de OMLAAG stand dient de zijborstel (13) de vloer te raken in het gedeelte tussen '10 uur' (C) en '3 uur' (D), zoals in de afbeelding wordt getoond.
- 4 Als de zijborstel (13) eenmaal goed is afgesteld, zet u de beugel (A) vast om de stoparm (B) te vergrendelen.

OPMERKING: Als u de machine wegzet, moet de zijborstel (13) omhoog staan. De zijborstel (13) moet worden vervangen als het borstelhaar tot op 7,62 cm versleten is, anders werkt de zijborstel niet meer goed. Telkens wanneer de zijborstel wordt vervangen, moet de stoparm van de zijborstel opnieuw worden afgesteld.

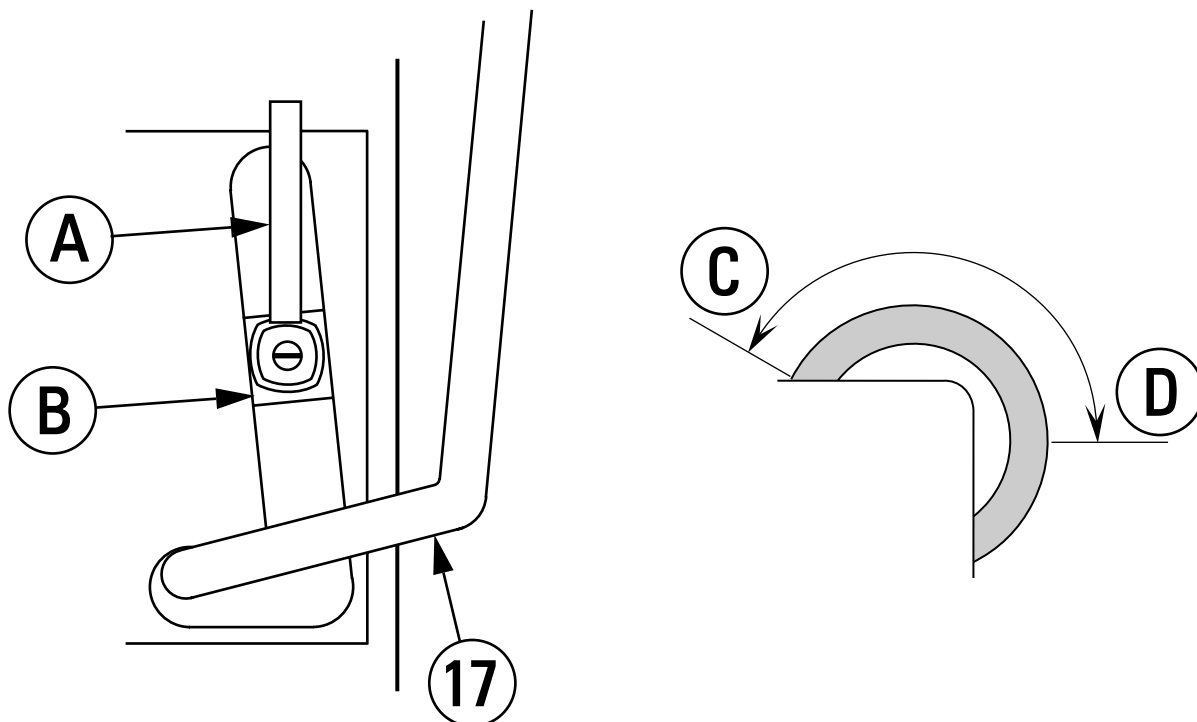

Zijborstel vervangen ...

- 1 Zet de zijborstel (13) in de OMHOOG stand.
- 2 Verwijder de grote T-sleutel waarmee de zijborstel (13) wordt geborgd en haal de zijborstel en plastic schijf eruit.
- 3 Plaats de nieuwe zijborstel en plastic schijf door de drie pennen op de juiste positie te plaatsen en in te drukken. Zet de T-sleutel weer terug en vast.

ONDERHOUD HOOFDBORSTEL

Omdat de hoofdborstel steeds in dezelfde richting draait, gaat het borstelhaar na verloop van tijd ombuigen, waardoor de borstel minder goed zal vegen. U kunt dit voorkomen door de borstel uit de machine te halen en om te draaien (d.w.z. om te keren). Deze procedure, het omkeren van de hoofdborstel, moet telkens na 30 uur gebruik plaatsvinden.

De hoofdborstel moet worden vervangen als het borstelhaar tot op 6,35 cm versleten is. Telkens wanneer de hoofdborstel wordt vervangen, moet de stoparm van de hoofdborstel opnieuw worden afgesteld.

OPMERKING: Als u de machine wegzet, moet de hoofdborstel omhoog staan.

WAARSCHUWING!

Tijdens deze procedure mag de motor niet draaien.

Hoofdborstel omkeren of vervangen ...

- 1 Zet het contactslot (52) uit.
- 2 Zet de hendel voor de omhoog/omlaag (AAN/UIT) stand van de hoofdborstel (53) in de OMLAAG stand.
- 3 Open het paneel van de hoofdborstel (15).
- 4 Verwijder de grote T-bout aan de zijkant van de tussenarm. Trek de tussenarm-unit daarna uit de kern van de hoofdborstel.

ONDERHOUD HOOFDBORSTEL (VERVOLG)

- 5 Trek de hoofdborstel uit het borstelhuis en verwijder eventuele draadjes die om de borstel heen gedraaid zitten. Controleer ook de spatschermen aan de voorkant, achterkant en zijkanten van het borstelhuis. De spatschermen moeten worden vervangen of bijgesteld als ze gescheurd zijn of tot op 6,35 mm boven de grond versleten zijn.
- 6 Keer de borstel om en schuif deze weer terug in het borstelhuis. Zorg dat de lipjes op de naaf van het aandrijfmechanisme van de borstel (aan de linkerkant) in de gleufjes in de kern van de borstel vallen.
- 7 Schuif de tussenarm weer terug in de kern van de borstel en zet de T-bout waarmee deze wordt geborgd weer vast.
- 8 Sluit en vergrendel het paneel van de hoofdborstel (15).

Hoogte van de hoofdborstel afstellen ...

- 1 Rijd de machine naar een plek waar de vloer gelijk is en trek de handrem aan.
- 2 Zet de hendel voor de omhoog/omlaag (AAN/UIT) stand van de hoofdborstel (53) eerst naar achteren en daarna naar links en omhoog om de hoofdborstel te laten zakken en te starten. Verplaats de machine NIET.
- 3 Laat de hoofdborstel 1 minuut lang op dezelfde plaats draaien. Zo kan de borstel een klein strookje van de vloer opwrijven. Na 1 minuut zet u de borstel weer omhoog en zet u de handrem los. Verplaats de machine een klein stukje, zodat u het opgewreven plekje kunt zien.
- 4 Bekijk het opgewreven strookje op de vloer. Als het strookje minder dan 5,08 cm of meer dan 7,62 cm breed is, moet de hoogte van de hoofdborstel worden bijgesteld.
- 5 Om de hoogte van de hoofdborstel af te stellen zet u de beugel (A) los en schuift u de stoparm (B) omhoog of omlaag om de hoofdborstel respectievelijk te laten zakken of omhoog te brengen. Hoe verder de hendel voor de omhoog/omlaag (AAN/UIT) stand van de hoofdborstel (53) omhoog in het gleufje komt te staan, des te lager de hoofdborstel komt te staan. Zet de beugel (A) weer vast nadat u de positie van de stoparm (B) heeft bijgesteld.
- 6 Herhaal stap 1-5 net zolang totdat het opgewreven strookje 5,08-7,62 cm breed is. Het opgewreven strookje moet aan beide kanten van de hoofdborstel even breed zijn. Als het strookje scheef is, verplaatst u de machine naar een andere plek en herhaalt u stap 1-5. Als het opgewreven strookje dan nog steeds scheef is, moet u voor reparatie contact opnemen met uw Nilfisk-Advance dealer.

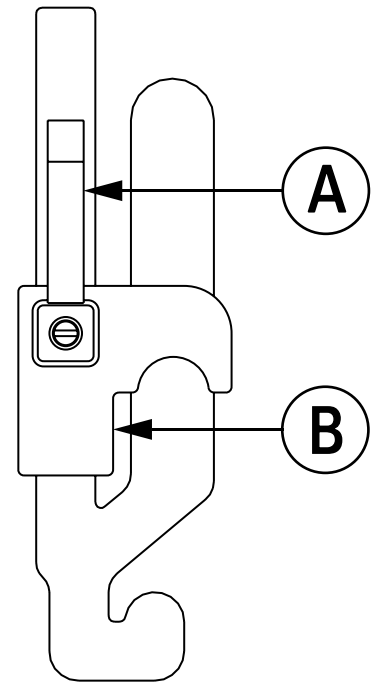

STOFFILTER VAN DE VUILCONTAINER

Het stoffilter van de vuilcontainer moet regelmatig worden gereinigd om ervoor te zorgen dat het zuigsysteem goed blijft werken. Houd u voor een optimale levensduur van het filter aan de aanbevolen tijden voor onderhoud hiervan.

OPGELET!

Draag een veiligheidsbril als u het filter schoonmaakt.

Zorg dat er geen gaatjes in het papieren filter komen.

Maak het filter schoon in een goed geventileerde ruimte.

Stoffilter van de vuilcontainer verwijderen...

- 1 Til de vuilcontainerdeksel (6) bovenop de vuilcontainer omhoog. Zorg dat het scharnier van de vuilcontainerdeksel (7) op zijn plaats zit.
- 2 Controleer de bovenkant van het stoffilter van de vuilcontainer (10) op beschadigingen. Als er zich veel stof bovenop het filter bevindt, betekent dat meestal dat er een gaatje in het filter zit of dat de pakking van het filter beschadigd is.
- 3 Draai de twee plaathouders (één op elke kant aan de voorkant van het frame van de schudder) opzij om het frame van de schudder los te zetten en draai de filterschudder-unit (12) daarna omhoog en vergrendel deze op zijn plaats door middel van de klem van de filterschudder-unit (11).
- 4 Til het stoffilter van de vuilcontainer (10) uit de machine.
- 5 Reinig het filter volgens een van de volgende methoden:

Methode "A"
Zuig los stof van het filter. Sla het filter vervolgens zachtjes uit tegen een plat oppervlak (met de vuile kant naar beneden) om los stof en vuil te verwijderen.
OPMERKING: Zorg ervoor dat u het metalen lipje aan de pakking daarbij niet beschadigt.

Methode "B"
Zuig los stof van het filter. Blaas vervolgens perslucht (met een maximum druk van 100 psi) in de schone kant van het filter (in tegenovergestelde richting van de luchtstroom).

Methode "C"
Zuig los stof van het filter. Laat het filter vervolgens 15 minuten lang in warm water weken en spoel het filter daarna af met een zachte straal water (met een maximum druk van 40 psi). Laat het filter helemaal drogen voordat u het terugzet in de machine.
- 6 Volg bovenstaande aanwijzingen in omgekeerde volgorde om het filter weer terug te zetten. Als de pakking op het filter gescheurd is of ontbreekt, moet u deze vervangen.

HANDREM AFSTELLEN

De hendel van de handrem (3) moet worden bijgesteld tot een positie waar hij uitgetrokken stevig vergrendeld (in de parkeerstand) blijft staan en niet zo maar in de vrije stand kan schieten.

De normale afstelling van de handrem kan vanaf het bestuurdersgedeelte gebeuren. Draai de knop aan het eind van de hendel met de klok mee om de remspanning te verhogen. Opmerking: Als de knop niet dusdanig kan worden bijgesteld dat hij stevig blijft staan, wil dat zeggen dat de remschoentjes en de remkabels moeten worden gecontroleerd op slijtage en dat ze misschien moeten worden nagekeken of vervangen.

MOTOROLIE

Controleer het peil van de motorolie (29) telkens vóór gebruik. De machine moet op een effen ondergrond geparkeerd staan en de motor moet afgekoeld zijn. Ververs de motorolie na de eerste 35 uur gebruik en daarna telkens na 150 uur gebruik. Vervang het oliefilter telkens wanneer u de olie ververs. Het soort olie dat u moet gebruiken, is afhankelijk van de omgevingstemperatuur op de plaats waar de machine wordt gebruikt.

TEMPERATUUR

meer dan 15° C
minder dan 15° C

OLIEGEWICHT

SAE 10W-30
SAE 5W-30

LUCHTFILTER VAN DE MOTOR

Het luchtfilter van de motor (30) bevindt zich achter de toegang tot het zekeringenpaneel en de accuimte. Controleer voordat u met de machine gaat werken altijd eerst de indicator voor onderhoud van het luchtfilter (58). Verricht geen onderhoud aan het luchtfilter als u het rode vlaggetje niet in de indicator ziet.

⚠ OPGELET!

Bij onderhoud aan de onderdelen van het luchtfilter dient u goed op te letten dat er geen los stof in de motor terecht komt. De motor kan door stof ernstig worden beschadigd.

Het luchtfilter bestaat uit een (externe) hoofdfilter en een (interne) veiligheidsfilter. Het hoofdfilter kan tweemaal worden gereinigd voordat u deze vervangt. Vervang het veiligheidsfilter steeds nadat het hoofdfilter driemaal is vervangen. U mag het veiligheidsfilter nooit reinigen.

Als u het hoofdfilter gaat schoonmaken, trekt u de 2 clips aan het uiteinde van het luchtfilter los en verwijdert u de behuizing aan het uiteinde. Trek het hoofdfilter er vervolgens uit. Reinig het hoofdfilter door middel van perslucht (maximum druk 100 psi) of spoel deze met water af (maximum druk 40 psi). Plaats het hoofdfilter NIET terug in de filterbus als deze niet helemaal droog is.

PLAATS ZEKERINGEN (BENZINE/LPG)

- A Claxon (F6 / 10A)
- B Koplampen/achterlichten (F4 / 20A)
- C Ontstekingscircuit (F2 / 15A)
- D Motor van de filterschudder (F5 / 8A)
- E Accessoirecircuit (F3 / 15A)
- F Hoofdzekering (F1 / 40A)

PLAATS ZEKERINGEN (DIESEL)

- A Claxon (F6 / 10A)
- B Koplampen/achterlichten (F4 / 20A)
- C Accessoirecircuit (F2 / 10A)
- D Motor van de filterschudder (F5 / 8A)
- E Accessoirecircuit (F3 / 15A)
- F Hoofdzekering (F1 / 40A)

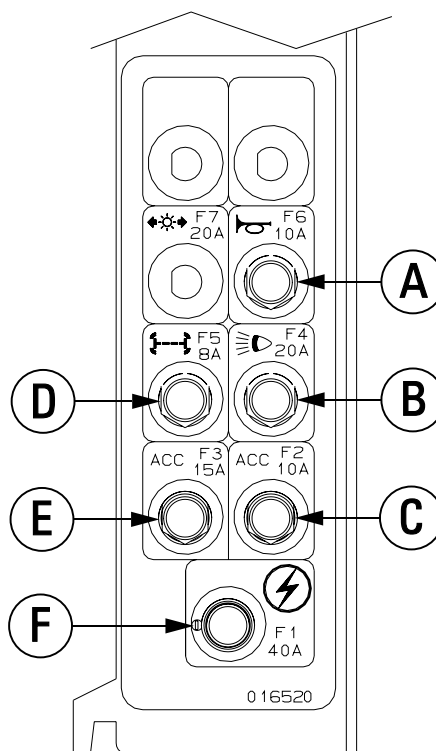
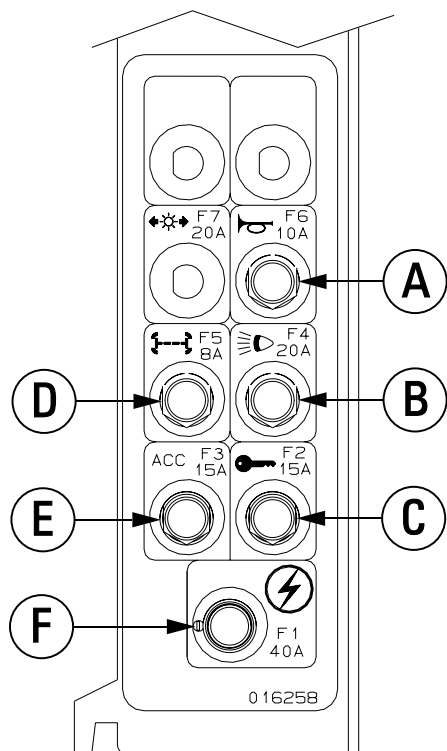

PROBLEMEN VERHELPEN

Indien de hieronder vermelde omstandigheden niet de oorzaak van het probleem vormen, wil dat zeggen dat er iets ernstigers aan de hand is. Neem in dat geval onmiddellijk contact op met uw Nilfisk-Advance servicedienst voor onderhoud of reparatie.

DOORSLAANDE ZEKERINGEN

De zekeringen bevinden zich op het zekeringenpaneel (33). De zekeringen beveiligen de elektrische circuits en motoren tegen schade door overbelasting. Als een zekering doorslaat, probeer dan daarvan de oorzaak te vinden.

Zekering van de motor van de filterschudder (8 Amp.). Mogelijke oorzaken:

- 1 Kortsluiting (laat de machine door uw Nilfisk-Advance servicedienst of een gekwalificeerde elektricien nakijken).
- 2 De motor van de schudder is overbelast of geblokkeerd (controleer de motor van de schudder).

Zekering van het accessoirecircuit 1 (15 Amp.). Mogelijke oorzaak:

- 1 Kortsluiting (laat de machine door uw Nilfisk-Advance servicedienst of een gekwalificeerde elektricien nakijken).

Zekering van het ontstekingscircuit (15 Amp.). Mogelijke oorzaak:

- 1 Kortsluiting (laat de machine door uw Nilfisk-Advance servicedienst of een gekwalificeerde elektricien nakijken).

Zekering van de claxon (10 Amp.). Mogelijke oorzaak:

- 1 Kortsluiting (laat de machine door uw Nilfisk-Advance servicedienst of een gekwalificeerde elektricien nakijken).

Zekering van de koplampen/achterlichten (20 Amp.). Mogelijke oorzaak:

- 1 Kortsluiting (laat de machine door uw Nilfisk-Advance servicedienst of een gekwalificeerde elektricien nakijken).

Hoofdzekering (40 Amp.). Mogelijke oorzaak:

- 1 Kortsluiting (laat de machine door uw Nilfisk-Advance servicedienst of een gekwalificeerde elektricien nakijken).

Als het probleem is verholpen, drukt u de knop in om de zekering opnieuw in te stellen. Als de knop niet ingedrukt blijft staan, wacht dan even 5 minuten en probeer het nogmaals. Als een zekering steeds weer doorslaat, neem dan contact op met uw Nilfisk-Advance servicedienst voor onderhoud of reparatie.

PROBLEMEN VERHELPEN

Indien de hieronder vermelde omstandigheden niet de oorzaak van het probleem vormen, wil dat zeggen dat er iets ernstigers aan de hand is. Neem in dat geval onmiddellijk contact op met uw Nilfisk-Advance servicedienst voor onderhoud of reparatie.

MACHINE RIJDT NIET

Mogelijke oorzaken:

- 1 De handrem (3) is aangetrokken (zet de handrem los).
- 2 De speciale verstelbare klep voor het slepen of duwen van de machine staat in de verkeerde stand (zet de klep op de juiste stand).
- 3 Doorgeslagen zekering(en) (stel doorgeslagen zekeringen opnieuw in).

HOOFDBORSTEL WERKT NIET

Mogelijke oorzaken:

- 1 De vuilcontainerdeur is niet open (open de vuilcontainerdeur).
- 2 Er zitten vuildeeltjes om het aandrijfmechanisme van de borstel heen gedraaid (verwijder deze vuildeeltjes).
- 3 De vuilcontainer staat niet helemaal naar beneden (laat de vuilcontainer helemaal zakken).
- 4 Doorgeslagen zekering(en) (stel doorgeslagen zekeringen opnieuw in).

ZIJBORSTEL WERKT NIET

Mogelijke oorzaken:

- 1 De vuilcontainerdeur is niet open (open de vuilcontainerdeur).
- 2 Er zitten vuildeeltjes om het aandrijfmechanisme van de borstel heen gedraaid (verwijder deze vuildeeltjes).
- 3 De vuilcontainer staat niet helemaal naar beneden (laat de vuilcontainer helemaal zakken).
- 4 Doorgeslagen zekering(en) (stel doorgeslagen zekeringen opnieuw in).

VUILCONTAINER GAAT NIET OMHOOG

Mogelijke oorzaak:

- 1 Doorgeslagen zekering(en) (stel doorgeslagen zekeringen opnieuw in).

VUILCONTAINERDEUR GAAT NIET OPEN

Mogelijke oorzaken:

- 1 De vuilcontainerdeur zit klem door afval (verwijder het afval en maak de randen van de afvalruimte schoon)
- 2 Doorgeslagen zekering(en) (stel doorgeslagen zekeringen opnieuw in).

MOTOR VAN DE SCHUDDER WERKT NIET

Mogelijke oorzaak:

- 1 Doorgeslagen zekering(en) (stel doorgeslagen zekeringen opnieuw in).

STOFOPNAMESYSTEEM (ROTOR) WERKT NIET

Mogelijke oorzaak:

- 1 Doorgeslagen zekering(en) (stel doorgeslagen zekeringen opnieuw in).

TECHNISCHE GEGEVENS (op de machine geïnstalleerd en getest)

Type	Retriever™ 6250 / SR 1800H		Retriever™ 6250 / SR 1800H		Retriever™ 6250 / SR 1800H	
		Benzine	LPG	Diesel		
Typenummer		56419501/56419503	56419500/56419502	56419422/56418007		
Geluidsniveau (ISO 3744)	dB(A)/20µPa	85	85	85		
Totaalgewicht	lbs/kg	4,201 / 1,905	4,201 / 1,905	4,201 / 1,905		
Bandendruk	psi	90	90	90		
Trilling bij bedieningspaneel	m/s ²	<2.5 m/s ²	<2.5 m/s ²	<2.5 m/s ²		
Trilling bij bestuurdersplaats	m/s ²	<0.5 m/s ²	<0.5 m/s ²	<0.5 m/s ²		
Toegestane helling		26.8% (15°)	26.8% (15°)	26.8% (15°)		

WEEE Symbol Information

English *Correct Disposal of This Product (Waste Electrical & Electronic Equipment)* (Applicable in the European Union and other European countries with separate collection systems)

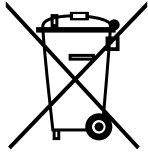

This marking shown on the product or its literature, indicates that it should not be disposed with other household wastes at the end of its working life. To prevent possible harm to the environment or human health from uncontrolled waste disposal, please separate this from other types of wastes and recycle it responsibly to promote the sustainable reuse of material resources.

Household users should contact either the retailer where they purchased this product, or their local government office, for details of where and how they can take this item for environmentally safe recycling.

Business users should contact their supplier and check the terms and conditions of the purchase contract. This product should not be mixed with other commercial wastes for disposal.

Deutsch *Korrekte Entsorgung dieses Produkts (Elektromüll)* (Anzuwenden in den Ländern der Europäischen Union und anderen europäischen Ländern mit einem separaten Sammelsystem)



Die Kennzeichnung auf dem Produkt bzw. auf der dazugehörigen Literatur gibt an, dass es nach seiner Lebensdauer nicht zusammen mit dem normalen Haushaltsmüll entsorgt werden darf. Entsorgen Sie dieses Gerät bitte getrennt von anderen Abfällen, um der Umwelt bzw. der menschlichen Gesundheit nicht durch unkontrollierte Müllbeseitigung zu schaden. Recyceln Sie das Gerät, um die nachhaltige Wiederverwertung von stofflichen Ressourcen zu fördern.

Private Nutzer sollten den Händler, bei dem das Produkt gekauft wurde, oder die zuständigen Behörden kontaktieren, um in Erfahrung zu bringen, wie sie das Gerät auf umweltfreundliche Weise recyceln können.

Gewerbliche Nutzer sollten sich an Ihren Lieferanten wenden und die Bedingungen des Verkaufsvertrags konsultieren. Dieses Produkt darf nicht zusammen mit anderem Gewerbemüll entsorgt werden.

Français *Comment éliminer ce produit (déchets d'équipements électriques et électroniques)* (Applicable dans les pays de l'Union Européen et aux autres pays européens disposant de systèmes de collecte sélective)



Ce symbole sur le produit ou sa documentation indique qu'il ne doit pas être éliminé en fin de vie avec les autres déchets ménagers. L'élimination incontrôlée des déchets pouvant porter préjudice à l'environnement ou à la santé humaine, veuillez le séparer des autres types de déchets et le recycler de façon responsable. Vous favoriserez ainsi la réutilisation durable des ressources matérielles.

Les particuliers sont invités à contacter le distributeur leur ayant vendu le produit ou à se renseigner auprès de leur mairie pour savoir où et comment ils peuvent se débarrasser de ce produit afin qu'il soit recyclé en respectant l'environnement.

Les entreprises sont invitées à contacter leurs fournisseurs et à consulter les conditions de leur contrat de vente. Ce produit ne doit pas être éliminé avec les autres déchets commerciaux.

Italiano *Corretto smaltimento del prodotto (rifiuti elettrici ed elettronici)* (Applicabile in i paesi dell'Unione Europea e in quelli con sistema di raccolta differenziata)



Il marchio riportato sul prodotto o sulla sua documentazione indica che il prodotto non deve essere smaltito con altri rifiuti domestici al termine del ciclo di vita. Per evitare eventuali danni all'ambiente o alla salute causati dall'inopportuno smaltimento dei rifiuti, si invita l'utente a separare questo prodotto da altri tipi di rifiuti e di riciclarlo in maniera responsabile per favorire il riutilizzo sostenibile delle risorse materiali.

Gli utenti domestici sono invitati a contattare il rivenditore presso il quale è stato acquistato il prodotto o l'ufficio locale preposto per tutte le informazioni relative alla raccolta differenziata e al riciclaggio per questo tipo di prodotto.

Gli utenti aziendali sono invitati a contattare il proprio fornitore e verificare i termini e le condizioni del contratto di acquisto. Questo prodotto non deve essere smaltito unitamente ad altri rifiuti commerciali.

Sweden *Korrekt avfallshantering av produkten (elektriska och elektroniska produkter)*

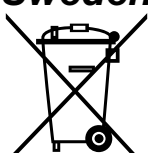

Denna markering på produkten och i manualen anger att den inte bör sorteras tillsammans med annat hushållsavfall när dess livstid är över. Till förebyggande av skada på miljö och hälsa bör produkten hanteras separat för ändamålsenlig återvinning av dess beståndsdelar.

Hushållsanvändare bör kontakta den återförsäljare som sålt produkten eller sin kommun för vidare information om var och hur produkten kan återvinnas på ett miljösäkert sätt.

Företagsanvändare bör kontakta leverantören samt verifiera angivna villkor i köpekontraktet. Produkten bör inte hanteras tillsammans med annat kommersiellt avfall.

Español *Eliminación correcta de este producto (material eléctrico y electrónico de descarte)*
(Aplicable en la Unión Europea y en países europeos con sistemas de recogida selectiva de residuos)



La presencia de esta marca en el producto o en el material informativo que lo acompaña, indica que al finalizar su vida útil no deberá eliminarse junto con otros residuos domésticos. Para evitar los posibles daños al medio ambiente o a la salud humana que representa la eliminación incontrolada de residuos, separe este producto de otros tipos de residuos y recíclolo correctamente para promover la reutilización sostenible de recursos materiales.

Los usuarios particulares pueden contactar con el establecimiento donde adquirieron el producto, o con las autoridades locales pertinentes, para informarse sobre cómo y dónde pueden llevarlo para que sea sometido a un reciclaje ecológico y seguro.

Los usuarios comerciales pueden contactar con su proveedor y consultar las condiciones del contrato de compra. Este producto no debe eliminarse mezclado con otros residuos comerciales.

Netherlands *Correcte verwijdering van dit product (elektrische & elektronische afvalapparatuur)*



Dit merkteken op het product of het bijbehorende informatiemateriaal duidt erop dat het niet met ander huishoudelijk afval verwijderd moet worden aan het einde van zijn gebruiksduur. Om mogelijke schade aan het milieu of de menselijke gezondheid door ongecontroleerde afvalverwijdering te voorkomen, moet u dit product van andere soorten afval scheiden en op een verantwoorde manier recyclen, zodat het duurzame hergebruik van materiaalbronnen wordt bevorderd.

Huishoudelijke gebruikers moeten contact opnemen met de winkel waar ze dit product hebben gekocht of met de gemeente waar ze wonen om te vernemen waar en hoe ze dit product milieuvriendelijk kunnen laten recyclen.

Zakelijke gebruikers moeten contact opnemen met hun leverancier en de algemene voorwaarden van de koopovereenkomst nalezen. Dit product moet niet worden gemengd met ander bedrijfsafval voor verwijdering.

Denmark *Korrekt affaldsbortskaffelse af dette produkt (elektrisk & elektronisk udstyr)*



Mærket på dette produkt eller i den medfølgende dokumentation betyder, at produktet ikke må bortskaffes sammen med almindeligt husholdningsaffald efter endt levetid. For at undgå skadelige miljø- eller sundhedspåvirkninger på grund af ukontrolleret affaldsbortskaffelse skal dette produkt bortskaffes særskilt fra andet affald og indleveres behørigt til fremme for bæredygtig materialegeninding.

Hjemmebrugere bedes kontakte forhandleren, hvor de har købt produktet, eller den lokale myndighed for oplysning om, hvor og hvordan de kan indlevere produktet med henblik på miljøforsvarlig genvinding.

Erhvervsbrugere bedes kontakte leverandøren og læse betingelserne og vilkårene i købekontrakten. Dette produkt bør ikke bortskaffes sammen med andet erhvervsaffald.

Republic of Ireland (Gaelic)

Diúscairt Cheart an Táirge Seo (Trealamh Leictreach agus Leictreonach Dramhaíola)

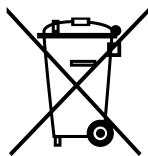

Léiríonn an mharcáil seo atá ar an táirge nó sa litríocht a thagann leis, nár chóir é a dhiúscairt le dramhaíl tí eile ag deireadh a shaoil oibre. Chun cosaint i gcoinne dochar don chomhshaoil nó do shláinte an duine, a d'fhéadfadh bheith mar thoradh ar an ndiúscairt dramhaíola neamhtheoranta, scar an dramhaíl seo ó chineálacha eile dramhaíola le do thoil agus déan athchursáil fhreagrach air chun athúsáid inmhharthana na hacmhainní ábhartha a chur chun cinn.

Ba chóir dóibh siud a úsáideann an trealamh sa bhaile dul i dteagmháil leis an díoltóir ónar cheannaigh siad an táirge seo, nó lena n-oifig áitiúil Rialtais, ar mhaithe le sonraí a fháil faoi cá háit agus cathain is féidir athchursáil atá slán ó thaobh an chomhshaoil de a dhéanamh ar an táirge seo.

Ba chóir dóibh siúd a úsáideann an trealamh seo ina ngnó dul i dteagmháil leis an soláthróir agus téarmaí agus coinníollacha an chonartha ceannaigh a sheiceáil. Níor chóir an táirge seo a chur le dramhaíl eile tráchtála agus diúscairt á déanamh.

Portugal *Eliminação Correcta Deste Produto (Resíduo de Equipamentos Eléctricos e Electrónicos)*

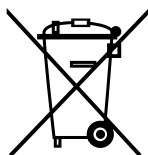

Esta marca, apresentada no produto ou na sua literatura indica que ele não deverá ser eliminado juntamente com os resíduos domésticos indiferenciados no final do seu período de vida útil. Para impedir danos ao ambiente e à saúde humana causados pela eliminação incontrolada de resíduos deverá separar este equipamento de outros tipos de resíduos e reciclá-lo de forma responsável, para promover uma reutilização sustentável dos recursos materiais.

Os utilizadores domésticos deverão contactar ou o estabelecimento onde adquiriram este produto ou as entidades oficiais locais para obterem informações sobre onde e de que forma podem levar este produto para permitir efectuar uma reciclagem segura em termos ambientais.

Os utilizadores profissionais deverão contactar o seu fornecedor e consultar os termos e condições do contrato de compra. Este produto não deverá ser misturado com outros resíduos comerciais para eliminação.

Slovakia *Správna likvidácia tohoto výrobku (Elektrotechnický a elektronický odpad)*

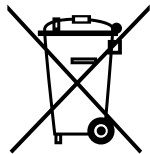

Toto označenie na výrobku alebo v sprievodnej brožúre hovorí, že po skončení jeho životnosti by nemal byť likvidovaný s ostatným odpadom. Prípadnému poškodeniu životného prostredia alebo ľudského zdravia môžete predísť tým, že budete takéto typy výrobkov oddeľovať od ostatného odpadu a vrátite ich na recykláciu.

Používatelia v domácnostiach by pre podrobné informácie, ako ekologicky bezpečne naložiť s týmto výrobkom, mali kontaktovať buď predajcu, ktorý im výrobok predal, alebo príslušný úrad v okolí ich bydliska.

Priemyselní používatelia by mali kontaktovať svojho dodávateľa a preveriť si podmienky kúpnej zmluvy. Tento výrobok by nemal byť likvidovaný spolu s ostatným priemyselným odpadom.

Hungary *A termék megfelelő leadása (Elektromos és elektronikus készülékek hulladékkezelése)*

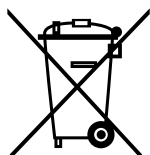

A terméken vagy a hozzá tartozó dokumentáción szereplő jelzés arra utal, hogy hasznos élettartama végén a terméket nem szabad háztartási hulladékkal együtt kidobni. Annak érdekében, hogy megelőzhető legyen a szabálytalan hulladékleadás által okozott környezet- és egészségkárosodás, különítse ezt el a többi hulladéktól, és felelősségteljesen gondoskodjon a hulladék leadásáról, a hulladékanyagok fenntartható szintű újrafelhasználása céljából.

A háztartási felhasználók a termék forgalmazójától vagy a helyi önkormányzati szervektől kérjenek tanácsot arra vonatkozóan, hová és hogyan vihetik el ez elhasznált terméket a környezetvédelmi szempontból biztonságos hulladékleadás céljából.

Az üzleti felhasználók lépjenek kapcsolatba a forgalmazóval, és vizsgálják meg az adásvételi szerződés feltételeit. A terméket nem szabad leadni kereskedelmi forgalomból származó egyéb hulladékkal együtt.

Czech Republic

Správna likvidace tohoto produktu (Zničení elektrického a elektronického zařízení)

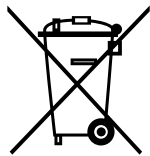

Tato značka zobrazená na produktu nebo v dokumentaci znamená, že by neměl být používán s jinými domácími zařízeními po skončení svého funkčního období. Aby se zabránilo možnému znečištění životního prostředí nebo zranění člověka díky nekontrolovanému zničení, oddělte je prosíme od dalších typů odpadů a recyklujte je zodpovědně k podpoře opětovného využití hmotných zdrojů.

Členové domácnosti by měli kontaktovat jak prodejce, u něhož produkt zakoupili, tak místní vládní kancelář, ohledně podrobností, kde a jak můžete tento výrobek bezpečně vzhledem k životnímu prostředí recyklovat.

Obchodníci by měli kontaktovat své dodavatele a zkontrolovat všechny podmínky koupě. Tento výrobek by se neměl míchat s jinými komerčními produkty, určenými k likvidaci.

Slovenia *Ustrezno odstranjevanje tega izdelka (odpadna električna in elektronska oprema)*

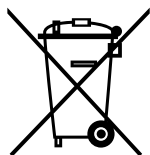

Oznaka na izdelku ali spremljevalni dokumentaciji pomeni, da ga na koncu uporabne dobe ne smemo odstranjevati skupaj z drugimi gospodinjskimi odpadki. Da bi preprečili morebitno tveganje za okolje ali zdravje človeka zaradi nenadzorovanega odstranjevanja odpadkov, izdelek ločite od drugih vrst odpadkov in ga odgovorno reciklirajte ter tako spodbudite trajnostno ponovno uporabo materialnih virov.

Uporabniki v gospodinjstvih naj za podrobnosti o tem, kam in kako lahko odnesejo ta izdelek na okolju varno recikliranje, pokličejo trgovino, kjer so izdelek kupili, ali lokalni vladni urad.

Podjetja naj pokličejo dobavitelja in preverijo pogoje nabavne pogodbe. Tega izdelka pri odstranjevanju ne smete mešati z drugimi gospodarskimi odpadki.

Estonia *Õige viis toote kasutusest kõrvaldamiseks (elektriliste ja elektrooniliste seadmete jäätmed)*



Selleline tähistus tootel või selle dokumentidel näitab, et toodet ei tohi kasutusaja lõppemisel kõrvaldada koos muude olmejäätmetega. Selleks, et vältida jäätmete kontrollimatu kõrvaldamisega seotud võimaliku kahju tekitamist keskkonnale või inimeste tervisele ning edendada materiaalsete vahendite säästvat taaskasutust, eraldage toode muudest jäätmetest ja suunake taasringlusse.

Kodukasutajad saavad teavet keskkonnaohutu ringlussevõtu kohta kas toote müüjalt või keskkonnaametist.

Firmad peaksid võtma ühendust tarnijaga ning kontrollima ostulepingu tingimusi ja sätteid. Toodet ei tohi panna muude hävitamiseks mõeldud kaubandusjäätmete hulka.

Finland *Tämän tuotteen turvallinen hävittäminen (elektroniikka ja sähkölaitteet)*

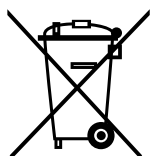

Oheinen merkintä tuotteessa tai tuotteen oheismateriaalissa merkitsee, että tätä tuotetta ei tule hävittää kotitalousjätteen mukana sen elinkaaren päätyttyä. Hallitsemattomasta jätteenkäsittelystä ympäristölle ja kanssaihminen terveydelle aiheutuvien vahinkojen välttämiseksi tuote tulee käsitellä muista jätteistä erillään. Jäte on hyvä kierrättää raaka-aineiksi kestävästi ympäristökehityksen takia.

Kotitalouskäyttäjien tulisi ottaa yhteyttä tuotteen myyneeseen jälleenmyyjään tai paikalliseen ympäristöviranomaiseen, jotka antavat lisätietoja tuotteen turvallisista kierrätysmahdollisuuksista.

Yrityskäyttäjien tulisi ottaa yhteyttä tavarantoimittajaan ja selvittää hankintasopimuksen ehdot. Tätä tuotetta ei tule hävittää muun kaupallisen jätteen seassa.

Poland

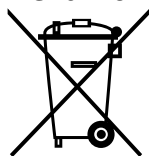

Prawidłowe usuwanie produktu (zużyty sprzęt elektryczny i elektroniczny)

Oznaczenie umieszczone na produkcie lub w odnoszących się do niego tekstach wskazuje, że produktu po upływie okresu użytkowania nie należy usuwać z innymi odpadami pochodzącymi z gospodarstw domowych. Aby uniknąć szkodliwego wpływu na środowisko naturalne i zdrowie ludzi wskutek niekontrolowanego usuwania odpadów, prosimy o oddzielenie produktu od innego typu odpadów oraz odpowiedzialny recykling w celu promowania ponownego użycia zasobów materialnych jako stałej praktyki. W celu uzyskania informacji na temat miejsca i sposobu bezpiecznego dla środowiska recyklingu tego produktu użytkownicy w gospodarstwach domowych powinni skontaktować się z punktem sprzedaży detalicznej, w którym dokonali zakupu produktu, lub z organem władz lokalnych. Użytkownicy w firmach powinni skontaktować się ze swoim dostawcą i sprawdzić warunki umowy zakupu. Produktu nie należy usuwać razem z innymi odpadami komercyjnymi.

Norway



Korrekt avhending av dette produkt (Avfall elektrisk og elektronisk utstyr)

Denne merkingen som vises på produktet eller dens dokumentasjon, indikerer at den ikke skal kastes sammen med annet husholdningsavfall ved slutten av sin levetid. For å hindre mulig skade på miljøet eller menneskelig helse fra ukontrollert avfallsavhending, vennligst atskill dette fra andre typer avfall og resirkuler det ansvarlig for å fremme bærekraftig gjenbruk av materielle ressurser.

Husholdningsbrukere bør kontakte enten forhandleren de kjøpte produktet av, eller lokale myndigheter, for detaljer om hvor og hvordan de kan frakte denne artikkelen for miljømessig trygg resirkulering.

Forretningsbrukere bør kontakte sin leverandør og undersøke vilkårene i kjøpekontrakten. Dette produktet skal ikke blandes med annet kommersielt avfall som skal kastes.

Lithuania

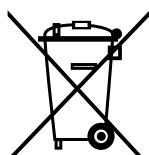

Tinkamas produkto atliekų tvarkymas (atitarnavusi elektros ir elektronikos įranga)

Šis ženklas, pateikiamas ant produkto ar jo dokumentacijoje, nurodo, kad pasibaigus produkto tarnavimo laikui, jo negalima išmesti kartu su kitomis buitinėmis atliekomis. Kad būtų išvengta galimos nekontroliuojamo atliekų išmetimo žalos aplinkai arba žmonių sveikatai, ir siekiant skatinti aplinką tausojantį antrinių žaliavų panaudojimą, pašom atskirti jį nuo kitų rūšių atliekų ir atiduoti perdirbti.

Informacijos, kur ir kaip pristatyti šį produktą saugiai perdirbti, privatūs vartotojai turėtų kreiptis arba į parduotuvę, kurioje šį produktą pirkto, arba į vietines valdžios institucijas.

Verslo vartotojai turėtų kreiptis į savo tiekėją ir peržiūrėti pirkimo sutarties sąlygas. Šis produktas tvarkant atliekas negali būti sumaišytas su kitomis atliekomis.

Latvia



Izstrādājuma pareiza likvidēšana (nolietotas elektriskās un elektroniskās ierīces)

Uz izstrādājuma vai tam pievienotajās instrukcijās dotais marķējums norāda, ka to nedrīkst likvidēt kopā ar citiem sadzīves atkritumiem pēc tā ekspluatācijas laika.

Lai novērstu vidi un cilvēku veselībai iespējamo kaitējumu, kas ir saistīts ar nekontrolējamu atkritumu likvidēšanu, tas jānošķir no citiem atkritumiem un jāpārstrādā, lai sekmētu materiālo resursu atbildīgu atkārtotu lietošanu.

Mājsaimniecības lietotājiem jāsažinās vai nu ar veikalu, kurā šis izstrādājums ir pirktas, vai ar pašvaldību, lai iegūtu informāciju par to, kā un kur var nodot šo izstrādājumu, lai garantētu ekoloģiski drošu reciklēšanu.

Rūpnieciskajiem lietotājiem jāsažinās ar piegādātāju un jāpārbauda pirkuma līguma nosacījumi. Šo izstrādājumu nedrīkst sajaukt ar citiem likvidējamiem rūpnieciskajiem atkritumiem.

Greece



Σωστή Διάθεση αυτού του Προϊόντος (Απορρίμματα Ηλεκτρικού & Ηλεκτρονικού Εξοπλισμού)

Τα σήματα που εμφανίζονται επάνω στο προϊόν ή στα εγχειρίδια που το συνοδεύουν, υποδεικνύουν ότι δεν θα πρέπει να ρίπτεται μαζί με τα υπόλοιπα οικιακά απορρίμματα μετά το τέλος του κύκλου ζωής του. Προκειμένου να αποφευχθούν ενδεχόμενες βλαβερές συνέπειες στο περιβάλλον ή την υγεία εξαιτίας της ανεξέλεγκτης διάθεσης απορριμμάτων, σας παρακαλούμε να το διαχωρίσετε από άλλους τύπους απορριμμάτων και να το ανακυκλώσετε, ώστε να βοηθήσετε στην βιώσιμη επαναχρησιμοποίηση των υλικών πόρων.

Οι οικιακοί χρήστες θα πρέπει να έλθουν σε επικοινωνία είτε με τον πωλητή απ' όπου αγόρασαν αυτό το προϊόν, είτε τις κατά τόπους υπηρεσίες, προκειμένου να πληροφορηθούν τις λεπτομέρειες σχετικά με τον τόπο και τον τρόπο με τον οποίο μπορούν να δώσουν αυτό το προϊόν για ασφαλή προς το περιβάλλον ανακύκλωση.

Οι επιχειρήσεις-χρήστες θα πρέπει να έλθουν σε επαφή με τον προμηθευτή τους και να ελέγξουν τους όρους και τις προϋποθέσεις του συμβολαίου πώλησης. Το προϊόν αυτό δεν θα πρέπει να αναμιγνύεται με άλλα συνηθισμένα απορρίμματα προς διάθεση.

Austria (Sales Sub)

Nilfisk-Advance GmbH Phone: +43
Voralberger Allee 46 1616 58 30 22
A-1230 Wien Fax: +43
info@nilfisk-advance.at 1616 58 30 40
www.nilfisk-advance.at

Belgium (Sales Sub)

Nilfisk-Advance NV/SA Phone: +32
Doornveld Sphere Business Park (0)2467 60 50
Industrie Asse 3, No. 11 Fax: +32
B-1731 Zellik-Asse (0)2463 44 16
www.nilfisk-advance.be

Czech Republic (Sales Sub)

Nilfisk-Advance s.r.o. Phone: +420
Lysinská 44/1863 2 44 09 09 12
143 00 Praha - Modrany +420
Czech Republic 2 44 09 09 21 4
Fax: +420
2 44 40 23 93

Denmark

Nilfisk-Advance A/S Phone: +45
Sognevej 25 43 23 81 00
DK-2605 Brøndby Fax: +45
mail@nilfisk-advance.dk 43 43 77 00
www.nilfisk-advance.com

Denmark (Prod. Sub)

Gerni A/S Phone: +45
Myntevej 2 89 12 22 00
DK-8900 Randers Fax: +45
www.gerni.com 86 43 14 81

Denmark (Sales Sub)

Nilfisk-Advance Nordic A/S Phone: +45
Sognevej 25A 43 23 40 50
Postbox 344 Fax: +45
DK-2605 Brøndby 43 23 40 60
kundeservice@nilfisk-advance.dk
www.nilfisk-advance.dk

France (Sales Sub)

Nilfisk-Advance S.A. Phone: +33
27 avenue de la Baltique 1695 98 700
Villebon sur Yvette Fax: +33
P.B. 246 1695 98 701
F-91944 Courtaboeuf Cedex
info@nilfisk-advance.fr
www.nilfisk-advance.fr

Germany (Sales Sub)

Nilfisk-Advance AG Phone: +49
Siemensstrasse 25-27 4101 3990
Postfach 1361 Fax: +49
D-25462 Rellingen 4101 39 91 91
info@nilfisk-advance.de
www.nilfisk-advance.de

Greece (Sales Sub)

Nilfisk-Advance A.E. Tel.: +30
8, Thoukididou Str. 210 963 3443
Argioupoli Fax: +30
Gr - 164 52 Athens 210 965 0975
Greece

Holland (Sales Sub)

Nilfisk-Advance B.V. Phone: +31
Camerastraat 9 (2e verdieping) 36 546 07 00
1322 BB Almere Fax: +31
Postbus 60112 36 523 51 48
1320 AC Almere
www.nilfisk-advance.nl

Ireland (Sales Sub)

Nilfisk-Advance Limited Phone: +35
28 Sandyford Office Park 3 12 94 38 38
Sandyford, Dublin 18 Fax: +35
Ireland 3 12 94 38 45

Italy (Prod & Sales Sub)

CFM SpA Phone: +39
Nilfisk-Advance Div. Guardamiglio 0377 /414021
Localita Novella III /45 1124
I-26862 Guardamiglio (Mi) Fax: +39
0377 51 443

Italy (Prod & Sales Sub)

CFM S.p.A. Phone: +39
Via Porrettana 1991 059 973 0000
I-41059 Zocca (Modena) Fax: +39
cfm@cfm.it 059 973 0099

Norway (Sales Sub)

Nilfisk-Advance AS Phone: +47
Ulvenveien 89C 23 06 75 00
N-0581 Oslo Fax: +47
23 06 75 01

Poland (Sales Sub)

Nilfisk-Advance Sp.Z.O.O. Phone: +48
05-800 Pruszków 22 738 37 50
ul. 3-go MAJA 8 Fax: +48
Poland 22 738 37 51

Portugal (Sales Sub)

Nilfisk-Advance, Lda. Phone: +35
Sintra Business Park 121 911 2670
Zona Industrial Da Abrunheira Fax: +35
Edificio 1, 1o A 121 911 2679
P-2710-089 Sintra

Russia (Sales Sub)

Nilfisk-Advance LLC Phone: 7
Vyatskaya str. 27, bld. 7 095 783 9602
127015 Moscow Fax: +7
Russia 095 783 9603

Spain (Sales Sub)

Nilfisk-Advance S.A. Phone: +34
Torre D'Ara 93 741 2400
Passeig del Rengle, 5 Pl.10 Fax: +34
E-08302 Mataró (Barcelona) 93 757 8020
nilfisk@nilfisk-advance.es

Sweden (Sales Sub)

Nilfisk -Advance A/S Phone: +46
Sjöbjörnsvägen 5 8555 94400
Box 44045 Fax: +46
S-100 73 Stockholm 8555 94430
info@nilfisk-advance.se
www.nilfisk-advance.se

Sweden (Prod.)

Nilfisk-Advance A/S	Phone: +46
Åmål Branch	5321 7500
Strömsbergsgatan	Fax: +46
Box 127	5321 7595
S-662 23 Åmål	

Switzerland (Sales Sub)

Nilfisk-Advance AG	Phone: +41
Ringsstrasse 19	71 92 38 444
Kirchberg/Industrie Stelzl	Fax: +41
CH-9500 Wil	71 92 35 283

www.nilfisk-advance.ch

UK (Sales Sub)

Nilfisk-Advance Limited	Phone: +44
Newmarket Road	1284 763163
Bury St. Edmunds	Fax: +44
UK-Suffolk IP33 3SR	1284 750 562

USA (Prod.)

Nilfisk-Advance Inc.	Phone: +1 763
14600 21.st Avenue North	745 3500
Plymouth, MN 55447-3408	Fax: +1 763
www.mn.nilfisk-advance.com	745 3718

USA (Sales Sub)

Nilfisk-Advance America Inc.	Phone: +1 610
300 Technology Drive	647 6420
Malvern, PA 19355	Fax: +1 610
www.pa.nilfisk-advance.com	647 6427

Canada (Sales Sub)

Nilfisk-Advance Canada Comp.	Phone: + 1 905
396 Watline Avenue	712 3260
Mississauga, Ontario L4Z 1X2	Fax: +1 905
	712 3255

Australia (Sales Sub)

Nilfisk-Advance Pty. Ltd.	Phone: +61(0)2
48 Egerton Street	9648 2700
Silverwater, NSW 2128	Fax: +61(0)2
Postal adresse:	9648 2711
PO Box 6046	
Silverwater. NSW 1811	
info@nilfisk-advance.com.au	
www.nilfisk-advance.com.au	

China (Shenzhen)

Nilfisk-Advance (Shenzhen) Ltd	Phone: +86 755
Blok 3, Unit 130, 1001 Honghua Road	8359 7937 el.
Int. Commercial & Trade Center	8359 7939-42
Fuitian Free Trade Zone	Fax: +86 755
518038 Shenzhen	8359 1063
P.R. China	

China (Suzhou)

Nilfisk-Advance Professional	Phone: +86 512
Cleaning Equipment (Suzhou) Co. Ltd.	8918 5656
306 Su Hong Zhong Road, Build. 2	Fax: +86 512
Suzhou Industrial Park	8918 5666
215021 Suzhou	
P.R. China	

Hong Kong (Sales Sub)

Nilfisk-Advance Ltd.	Phone: +852
2001 HK Worsted Mills Ind'l Bldg.,	2427 5951
31-39 Wo Tong Tsui St.	Fax: +852
Kwai Chung, Hong Kong	2487 5828

Japan (Sales Sub)

Nilfisk-Advance Inc.	Phone: +8145
3-17-40-101 Chigasaki Higashi	942 7741
Tsuzuki-ku, Yokohama 224-0033	Fax: +8145
Japan	942 6545

Malaysia (Sales Sub)

Nilfisk-Advance Sdn Bhd	Phone: +60 3
No. 21, Jalan SS 25/41	7956 8188
Mayang Industrial Park	Fax: +60 3
47301 Petaling Jaya	7966 6828
Selangor, Malaysia	

New Zealand (Sales Sub)

Nilfisk-Advance Limited	Phone: +64(0)9
Danish House	525 0092
6 Rockridge Avenue	Fax: +64(0)9
Penrose 92-829	525 6440
Auckland1135	
Postal adresse:	
Private Bag 92 825	
Auckland	
New Zealand	

Singapore (Sales Sub)

Nilfisk-Advance Pte. Ltd.	Phone: + 65
22,Woodlands Industrial Park E1	6 7599100
Singapore 757740	Fax: +65
sales@nilfisk-advance.com.sg	7599133

Taiwan, ROC (Sales Sub)

Nilfisk-Advance Ltd.	Phone: +886
Taiwan Branch (H.K.)	2 2239 8812
1F, No. 193, Sec.2	Fax: +886
Xing Long Rd., Taipei	2 2239 8832
Taiwan, R.O.C.	

Thailand (Sales Sub)

Nilfisk-Advance Co. Ltd.	Phone: +66 2
89 Soi Chokechai-Ruammitr	275-5630
Viphavadee-Rangsit Road	Fax: +66 2
Ladyao, Jatuchak, Bangkok 10900	691-4079
Thailand	

TYPE: SR 1800H

<p>EU Overensstemmelseserklæring DK Gulvvaskemaskine Maskinen er fremstillet i overensstemmelse med følgende direktiver: Maskindirektiv: 98/37/EØF EMC-direktiv: 89/336/EØF 92/31/EØF 93/68/EØF</p>	<p>Déclaration CE de conformité B, F Machine de nettoyage des sols Cette machine a été fabriquée conformément aux directives suivantes: Réglementation machine: 98/37/CEE Réglementation CEM: 89/336/CEE 92/31/CEE 93/68/CEE</p>
<p>EU Överensstämmelseförsäkran S, FIN Golvtvättmaskin Maskinen är tillverkad i överensstämmelse med följande direktiver: Maskindirektiv: 98/37/EEG EMC-direktiv: 89/336/EEG 92/31/EEG 93/68/EEG</p>	<p>EG-conformiteitsverklaring NL, B Vloerreinigingsmachine Deze machine is vervaardigd overeenkomstig de volgende richtlijnen: Machine richtlijn: 98/37/EEC EMC-richtlijn: 89/336/EEC 92/31/EEC 93/68/EEC</p>
<p>EU Declaration of Conformity GB, IRL Floor cleaning machine This machine was manufactured in conformity with the following directives and standards: Machine Directive: 98/37/EEC EMC-directive: 89/336/EEC 92/31/EEC 93/68/EEC</p>	<p>Declaración de conformidad de la CEE E Rotative monodisco Esta máquina ha sido fabricada en conformidad a las siguientes normativas: Normativa de la máquina: 98/37/CEE Normativa EMC: 89/336/CEE 92/31/CEE 93/68/CEE</p>
<p>Dichiarazione di conformità - CEE I Macchina lavapavimenti È prodotto in conformità alle disposizioni contenute nelle Direttive del Consiglio dei Ministri: M-direttiva: 98/37/EEC EMC-direttiva: 89/336/EEC 92/31/EEC 93/68/EEC</p>	<p>EU Declaração de conformidade da CE P Lavadora de pavimentos Esta máquina foi fabricada em conformidade com as seguintes directrizes: Directriz de maquinaria: 98/37/CEE Directriz EMC: 89/336/CEE 92/31/EEC 93/68/CEE</p>
<p>EG – Konformitätserklärung D, A Bodenreinigungsmaschine Diese Maschine wurde gemäß den folgenden Richtlinien hergestellt: Maschinerichtlinie: 98/37/EWG EMV-Richtlinie: 89/336/EWG 92/31/EWG 93/68/EWG</p>	<p>EU:n yhdenmukaisuudesta direktiiveihin FIN Lattianhoitokone On valmistettu noudattaen yhteisön määräämiä direktiivejä: M-direktiivi: 98/37/CEE EMC-direktiivi: 89/336/CEE 92/31/CEE 93/68/CEE</p>
<p>Δηλώση προσαρμογής/συδράφωσης EU GR Μηχανήμα συντηρησης δαπέδων Το μηχανήμα έχει κατασκευαστεί ομψωπώα με τις παρακάτω προς ιαγραφές: Προσαρμογή μηχανήματος: 98/37/EEC Προσαρμογή-EMC: 89/336/EEC 92/31/EEC 93/68/EEC</p>	



12/2/2003

Larry Doerr, Vice President Operations

Nilfisk-Advance, Inc.
14600 21st Avenue North
Plymouth, MN 55447 USA

Nilfisk-Advance A/S
Sognevej 25
DK-2605 Brøndby, Denmark



www.nilfisk-advance.com

© 2005 Printed in USA